

SERIJA „Į PAGALBĄ MOKYKLAI“



NACIONALINĖ MOKYKLŲ VERTINIMO
AGENTŪRA



ES STRUKTŪRINIAI
FONDAI



MOKYKLŲ TOBULINIMO
PROGRAMA



LIETUVOS RESPUBLIKOS
ŠVIETIMO IR MOKSLO
MINISTERIJA

ŽINGSNIAI LINK VEIKSMINGO PLANAVIMO. Švietimo veiklos planavimo rekomendacijos



NACIONALINĖ MOKYKLŲ VERTINIMO
AGENTŪRA



ES STRUKTŪRINIAI
FONDAI



MOKYKLŲ TOBULINIMO
PROGRAMA



LIETUVOS RESPUBLIKOS
ŠVIETIMO IR MOKSLO
MINISTERIJA

ŽINGSNIAI LINK VEIKSMINGO PLANAVIMO. Švietimo veiklos planavimo rekomendacijos

SERIJA „Į PAGALBĄ MOKYKLAI“

VILNIUS
2010

Leidinio sudarytojai:

Gražvydas Kazakevičius, *Nacionalinės mokyklų vertinimo agentūros direktorius*

Laima Gudaitė, *Nacionalinės mokyklų vertinimo agentūros Mokyklų veiklos kokybės įsivertinimo skyriaus vedėja*

Lidija Laurinčiukienė, *Vilniaus kolegijos Verslo vadybos fakulteto dėstytoja, verslo konsultantė*

Giedrė Visockienė, *Nacionalinės mokyklų vertinimo agentūros projektų administratorė*



9 789955 788102

ISBN 978-9955-788-10-2

<i>Laima GUDAITĖ, Lidija LAURINČIUKIENĖ. ŽINGSNIAI LINK VEIKSMINGO PLANAVIMO</i>	7
<i>Leidinį parengusios komandos</i>	9
<i>I dalis. TEORIJA</i>	11
<i>Ričardas ALIŠAUSKAS. STRATEGINIS ŽVIGSNIS Į STRATEGIJĄ</i>	11
<i>Aurimas JUOZAITIS. KOKS PLANAVIMAS YRA VEIKSMINGAS?</i>	15
<i>Gintautas CIBULSKAS. MOKYKLOS STRATEGIJA IR PLANAVIMO PROCESAI. MOKYKLOS PLANŲ DERMĖ</i>	20
<i>VEIKSMINGAS PLANAVIMAS. Švietimo planavimo rekomendacijas parengusiųjų susitarimai</i>	27
<i>II dalis. METODINĖ PATIRTIS</i>	28
<i>Vijoleta NORKUTĖ. VEIKLOS PLANAVIMAS PAGAL STEBĖSENOS DUOMENIS</i>	28
<i>Beta ZAVECKIENĖ. BENDROJO VERTINIMO MODELIS</i>	33
<i>Stasys JOKUBAUSKAS. MOKYTOJŲ KOMANDA – MOKYKLOS KAITOS PLANUOTOJA</i>	36
<i>Lilija PARADNIKIENĖ. VEIKLOS PLANAVIMAS – DARBO KOMANDOJE REZULTATAS</i>	37
<i>Rita ANDRIULIENĖ. SUKURTI STRATEGINIO POKALBIO KULTŪRĄ</i>	39
<i>Salomėja AGINSKIENĖ. INTERESŲ GRUPIŲ TYRIMAI – MOKYKLOS STRATEGIJOS PAMATAS</i>	42
<i>Stanislavas BERNIKAS, Valdas ŽUKAUSKAS, Eugenija IKVILDIENĖ, Edita NAVICKIENĖ, Regina BRIGINIENĖ.</i>	
<i>SAVIVALDYBĖS ŠVIETIMO STRATEGIJOS IR ŠVIETIMO ĮSTAIGŲ STRATEGIJŲ DERMĖ</i>	45
<i>Romualda STOVOLOS. STRATEGINIO PLANO KŪRIMAS KAIP PROBLEMOS SPRENDIMO PROCESAS</i>	49
<i>Rimvydas LATVYS. MOKYKLOS STRATEGINIO PLANAVIMO SĖKMĖ – EFEKTYVI DARBO GRUPIŲ VEIKLA</i>	51
<i>Vaida TROFIMIŠINIENĖ. VISI ESAME SUINTERESUOTI VISŲ VAIKŲ SĖKME – VISI BŪSIMĄ SĖKMĘ PLANUOJAME</i>	57
<i>Giedrė ZULONIENĖ. PLANUOJAME TAM, KAD DIRBTUME, O NE DIRBAME TAM, KAD PLANUOTUME</i>	59

<i>Rima KUKTIENĖ. UGDYMO PLANO RENGIMO PROCESAS</i>	61
<i>Aldona ČIBIRIENĖ. NEFORMALIOJO UGDYMO PLANO RENGIMO PROCEDŪROS</i>	62
<i>Virgilijus ŽILINSKAS. GIMNAZIJOS VEIKLOS DOKUMENTŲ KŪRIMO KULTŪRA</i>	64
<i>Aidas ALDAKAUSKAS. Renata PAVLAVIČIENĖ, Irena TARASEVIČIENĖ, Angelė VASILIAUSKIENĖ, Rimvydas ZAILSKAS, Rasa ŽILINSKIENĖ. MŪSŲ PASIRINKTO PLANAVIMO MODELIO PRIVALUMAI</i>	67
<i>Sonata DEDŪRAITĖ. VEIKLOS ĮSIVERTINIMAS IR STRATEGINIS PLANAVIMAS – PRIELAIDA UGDYMO KOKYBEI TOBULINTI</i>	82
<i>Birutė ZABORSKIENĖ. IŠORĖS AUDITAS – MOKYKLOS VEIKLOS PLANAVIMUI</i>	84
<i>Česlova MOCEVIČIENĖ, Violeta MIKALAIŠKIENĖ, Irena LASTAUSKIENĖ, Ona ČESOKIENĖ, Teresė LANGIENĖ. MOKYKLOS METINĖS VEIKLOS PROGRAMOS RENGIMAS</i>	90
<i>Sonata DEDŪRAITĖ, Ligita KUKANAUSKIENĖ, Rimas MARCINKUS, Irena RIČKUVIENĖ, Kęstutis ŠALTIS. DISKUSIJŲ EPICENTRAS – MOKYKLOS METINĖ VEIKLOS PROGRAMA</i>	92
<i>Rimantas JOCIUS. STEIGĖJO ŽVILGSNIS Į UGDYMO ĮSTAIGOS STRATEGINIO PLANO KŪRIMO PROCESĄ</i>	100
 <i>III dalis. PAVYZDŽIAI</i>	102
<i>Aurimas JUOZAITIS. KELETAS KOMENTARŲ APIE PLANUS</i>	102
<i>1 priedas. Kazlų Rūdos Kazio Griniaus gimnazijos 2009–2015 m. STRATEGINIS PLANAS</i>	106
<i>2 priedas. Kazlų Rūdos savivaldybės Kazio Griniaus gimnazijos 2009–2011 m. UGDYMO PLANAS</i>	114
<i>3 priedas. Kazlų Rūdos Kazio Griniaus gimnazijos 2009–2010 m. m. 1 gimnazijos klasės geografijos ILGALAIKIS PLANAS</i>	126
<i>4 priedas. Kazlų Rūdos savivaldybės Plutiškių vidurinės mokyklos 2007–2012 m. STRATEGINIS PLANAS</i>	130
<i>5 priedas. Kazlų Rūdos savivaldybės Plutiškių vidurinės mokyklos 2009–2010 m. m. VEIKLOS PROGRAMA</i>	136
<i>6 priedas. Kazlų Rūdos savivaldybės Plutiškių vidurinės mokyklos 2009–2011 m. UGDYMO PLANAS</i>	143

7 priedas. Kazlų Rūdos savivaldybės N vidurinės mokyklos 6 klasės lietuvių kalbos ILGALAIKIS PLANAS	166
8 priedas. Kaišiadorių rajono ŠVIETIMO STRATEGIJA	182
9 priedas. Kaišiadorių Algirdo Brazausko vidurinės mokyklos 2010–2013 m. STRATEGINIS PLANAS	190
10 priedas. Kaišiadorių rajono M vidurinės mokyklos 2009 m. VEIKLOS PROGRAMA	201
11 priedas. Kupiškio rajono Noriūnų Jono Černiaus pagrindinės mokyklos 2009–2011 m. STRATEGINIS PLANAS	210
12 priedas. Kupiškio rajono Noriūnų Jono Černiaus pagrindinės mokyklos 2010 m. VEIKLOS PROGRAMA	225
13 priedas. Kupiškio rajono Noriūnų Jono Černiaus pagrindinės mokyklos 2009–2010 m. m. 6 klasės matematikos ILGALAIKIS PLANAS	236
14 priedas. Vilniaus Prano Mašioto pradinės mokyklos 2008–2011 m. STRATEGINIS PLANAS	242
15 priedas. Vilniaus Prano Mašioto pradinės mokyklos 2008–2009 m. m. VEIKLOS PROGRAMA	260
16 priedas. Vilniaus Prano Mašioto pradinės mokyklos 2009–2010 m. m. I d klasės ILGALAIKIS PLANAS	267
17 priedas. Kauno rajono Karmėlavos Balio Buračo gimnazija 2008–2009 m. m. MOKINIO UGDYMO PLANO SUDARYMAS ...	273
18 priedas. Kupiškio Lauryno Stuokos – Gucevičiaus gimnazijos 2008–2010 m. STRATEGINIS VEIKLOS PLANAS	279
19 priedas. Kupiškio Lauryno Stuokos–Gucevičiaus gimnazijos 2010 m. VEIKLOS PROGRAMA	293
20 priedas. Kupiškio Lauryno Stuokos–Gucevičiaus gimnazijos 3-4 gimnazijos klasių lietuvių kalbos išplėstinio kurso ILGALAIKIS PLANAS	301
21 priedas. Kupiškio Lauryno Stuokos–Gucevičiaus gimnazijos 2010 m. vasario mėnesio VEIKLOS PLANAS	308
22 priedas. Prienų „Žiburio“ gimnazijos 2010–2012 m. STRATEGINIS PLANAS	309
23 priedas. Prienų „Ažuolo“ pagrindinės mokyklos 2010–2012 m. STRATEGINIS PLANAS	322
24 priedas. Prienų „Nemuno“ pradinės mokyklos STRATEGINIS PLANAS	331
25 priedas. Prienų „Ažuolo“ pagrindinės mokyklos 2009–2010 m. m. PAGRINDINIO UGDYMO PROGRAMOS UGDYMO PLANAS . 341	
26 priedas. Prienų rajono Išlaužo pagrindinės mokyklos 2008–2009 m. m. vasario mėnesio VEIKLOS PLANAS	354
27 priedas. Prienų „Nemuno“ pradinės mokyklos II klasės 2009–2010 m. m. ILGALAIKIS UGDYMO PLANAS	355

<i>28 priedas. Šiaulių Didždvario gimnazijos 2009 m. rugsėjo mėnesio VEIKLOS PLANAS</i>	364
<i>29 priedas. Šiaulių Didždvario gimnazijos 2009–2010 m. m. I klasės muzikos ILGALAIKIS PLANAS</i>	366
<i>30 priedas. Šiaulių Didždvario gimnazijos 2009–2010 m. m. I klasės istorijos ILGALAIKIS PLANAS</i>	368
<i>31 priedas. Šiaulių Didždvario gimnazijos 2009–2010 m. m. I klasės kūno kultūros LGALAIKIS PLANAS</i>	375
<i>32 priedas. Šiaulių Didždvario gimnazijos KIEKVIENOS PAMOKOS PLANAVIMO METMENYS</i>	377
<i>33 priedas. Alytaus N pagrindinės mokyklos ... m. m. VEIKLOS PROGRAMA</i>	378

Laima GUDAITĖ,

Nacionalinės mokyklų vertinimo agentūros

Mokyklų veiklos kokybės įvertinimo skyriaus vedėja

Lidija LAURINČIUKIENĖ,

Vilniaus kolegijos Verslo vadybos fakulteto dėstytoja,

verslo konsultantė

ŽINGSNIAI LINK VEIKSMINGO PLANAVIMO

Nacionalinė mokyklų vertinimo agentūra (NMVA) švietimo bendruomenei pristato leidinį „**ŽINGSNIAI LINK VEIKSMINGO PLANAVIMO. Švietimo veiklos planavimo rekomendacijos**“. Jo parengimas ir išleidimas yra sudedamoji Europos Sąjungos socialinio fondo finansuojamo projekto „**Bendrojo lavinimo mokyklų įvertinimo instrumentų kūrimas ir diegimas**“ (Nr. VP1-2.1-ŠMM-01-V-01-001) dalis.

Planuoti veiklą (rengti strateginius planus, metinę veiklos programą, ugdymo planus, ilgalaikius ir trumpalaikius mokymo planus) mokyklas įpareigoja Švietimo įstatymas, bendrųjų programų rekomendacijos. Tačiau šiai veiklai vykdyti tiek mokyklose, tiek švietimo skyriuose reikia aiškesnių susitarimų, konkrečių pavyzdžių, veiksmingesnių sprendimų variantų. Mokyklose, vykdant įvairių dokumentų reikalavimus, planuojama daug. Dažnai pasigendama įvairių lygmenų planų dermės, „pasklysta“ planavimo prasmė, atsiranda nepateisinamo ir nesuprantamo patiemis mokytojams ir net vadovams popierizmo. Šioms priežastims pašalinti neišvengiamai reikia nuoseklaus, atkaklaus ir sistemingo bendradarbiavimo pačios mokyklos viduje, bendradarbiavimo su steigėju ir išoriniais dalininkais. Dažnai šis bendradarbiavimas prilyginamas nereikalingam plepėjimui, nenaudingam laiko švaistymui, vietoj to, kad būtų iš karto veikiama. Tačiau kai imama impulsyviai veikti – „baikim tuščiai plepėti, geriau eikim darbus dirbti“ – dažnu atveju tas veikimas veda į blaškymąsi, išsunkiančią rutiną, prasmės ir naudos praradimą. Planavimas – tai ne tik plano parašymas, bet nuosekli, nuolatinė, kryptinga veikla. Neverta nusiraminti atidavus parašytąjį planą savajam vadovui ir manyti, kad jau vien todėl veikla turėtų būti sėkminga.

Sėkmė veiksmingai planuoti ateina ne iš karto – ji yra problemų sprendimo pasekmė. Veiksmingą planavimą lemia aiškus ir gilus situacijos pažinimas, jos visapusiškas įvertinimas. Išsiaiškinus organizacijos trūkumus ir privalumus, įmanomas veiklos tobulinimo planavimas.

Planavimo rekomendacijoms parengti NMVA sutelkė **devynių savivaldybių** (iš įvairių Lietuvos regionų) **komandas** (kiekvienoje – penki asmenys: savivaldybės švietimo skyriaus specialistas ir keturių įvairaus tipo mokyklų atstovai; žr. 7–8 p.). Jų sukaupta ir aprašyta turtinga, unikali **planavimo patirtis tapo šio leidinio šerdimi. Prienuj rajono** savivaldybėje švietimo profesionalai savo veiklą planuoja naudodami subalansuotų kortelių metodą. **Kazlų Rūdos** savivaldybė įsivertindama veiklą taiko Bendrąjį vertinimo modelį (*CAF – Common Assessment Framework*). **Kupiškio rajone** visos mokyklos yra įvertintos išorės vertintojų, todėl jos turi objektyvią išorinę veiklos analizę, kurią tik reikia sumaniai panaudoti planuojant veiklos tobulinimą. **Kaišiadorių rajono** švietimo bendruomenė daug dėmesio skiria bendriems susitarimams dėl strateginio planavimo. **Kelmės rajono** savivaldybėje akcentuojama švietimo stebėseną kuriant savajai savivaldybei aktualius stebėsenos rodiklius, siejant juos su įvertinimo ir išorinio vertinimo rodikliais. **Kauno rajono, Šiaulių miesto ir Vilniaus miesto** komandos turi ypatingą dalyvavimo Mokyklos struktūros tobulinimo projekte (MSTP) patirtį: šio projekto mokyklose yra įsteigti stebėsenos skyriai ar poskyriai, kurių veiklos patirtis svarbi kitoms šalies mokykloms. **Alytaus miesto** švietimo profesionalai vieni pirmųjų šalyje kuria Mokyklos informacinę sistemą (MIS), analogišką respublikinei Švietimo informacinei sistemai (ŠVIS); jie bando apibendrinti MIS'e sukauptus duomenis ir naudoti planuojant veiklą. Planavimo rekomendacijas rengiant dalyvavo ne vien švietimo praktikai – pasitelkti ir ekspertai teoretikai, kurie padėjo komandoms pagilinti žinias, suvokimą apie įvertinimą ir planavimą.

Leidinio autoriai planuodami veiklą akcentuoja komandos subūrimą, bendruomenės įtraukimą, bendradarbiavimą, susitarimus, procedūrų aiškumą, finansavimo pagrįstumą. Autoriai išgrynina keletą planavimo proceso problemų ir aptaria galimus jų sprendimo būdus (žr. lentelę 6 p.).

Diskutuodami apie planų dermę šio leidinio autoriai aiškinasi, kiek ir kokių planų turėtų būti mokykloje. Valstybės yra reglamentuota, kad mokykla turi **strateginį planą, metinę veiklos programą, ugdymo planą,**

ugdymo plano dalykų ilgalaikius ir detaliuosius planus. Tradiciškai mokyklose dažnai sudaromi ir kitokie, smulkesni planai: **operatyvieji (dažniausiai mėnesio) veiklos planai, metodinių grupių, įvairių mokyklos padalinių, savivaldos organizacijų, administracijos, specialistų.** Tokių smulkesnių planų reikalingumą lemia mokyklos darbo organizavimo tradicijos, bendruomenės susitarimai, kurie palengvina darbą, padaro jį aiškesnį. Svarbiausia, kad tarp visų planų būtų aiškios, visiems supran-

tamos sąsajos, ryški pagrindinė veiklos kryptis, vedanti link mokyklos pagrindinių numatytų tikslų įgyvendinimo, link apibrėžtos vizijos. Verta prisiminti, kad tokia dermė turėtų būti ne tik tarp veiklos (vadybinių) planų, bet ir ugdymo (edukacinių) planų, nes mokykla savo išsikeltus tikslus įgyvendina ne tik per vadybines organizacines priemones, bet ir planuodama ugdymo veiklą (rengdama ugdymo planą, dalykų ilgalaikius ir detaliuosius planus).

<i>Problema</i>	<i>Sprendimo būdas</i>
<i>Iniciatyvios komandos subūrimas.</i>	<i>Mokyklos vertybių nustatymas, vizijos numatymas. Seminarai, mokymai (mokytojams, bendruomenei, administracijai), žmonių motyvavimas, iniciatyvumo skatinimas (lyderystė).</i>
<i>Produktyvus bendruomenės įtraukimas į planavimo procesą.</i>	<i>Kalbėjimas, komunikacija. Tėvų įtraukimas. Įvairios darbo su tėvais formos. Mokinių savivaldos aktyvinimas (daugiau teisių suteikimas priimant sprendimus, atsakomybės didinimas). Mokytojų noro keistis skatinimas (lyderių paieška ir ugdymas, asmeninės iniciatyvos skatinimas ir palaikymas). Partnerystės santykių plėtojimas.</i>
<i>Plano apimtis, planavimo procedūros. Susitarimai įvairiais lygmenimis (Švietimo ir mokslo ministerijos, apskrities, savivaldybės, mokyklos).</i>	<i>Mokymasis daryti realų, pamatuojamą planą, tarnaujantį mokyklai. Mokymai. Griežtai neapibrėžta plano struktūra. Susitarimai, diskusijos (Švietimo ir mokslo ministerija, apskritis, savivaldybės, mokyklos). Komunikacija visais lygmenimis. Susitarimai. Dokumentai (rekomendacijos, metodikos, įstatymų pataisos). Svarstymai apie galimybę sujungti strateginį planą su veiklos programa.</i>
<i>Finansavimo problema. Bendradarbiavimas su steigėju. Lėšų strateginis planavimas (numatymas).</i>	<i>Mokyklos darbo grupės ir savivaldybės atstovų dalyvavimas (bendradarbiavimas) planuojant veiklą. Steigėjo atsakomybė už plano įgyvendinimą. Reikėtų daugiau laisvės disponuojant biudžetu. („Mokyklų biudžete turėtų atsirasti „minkštoji“ pinigų dalis“.)</i>
<i>Ar planas, ar planavimas? Planavimas ne dėl plano, o dėl įgyvendinimo (tikslų, uždavinių įgyvendinimo).</i>	<i>Susitarimai (mokyklos bendruomenės viduje, su steigėju), gerosios patirties sklaida, motyvavimas, gerai apgalvotos rekomendacijos. Nuostatas keičiantys mokymai. Motyvavimas („užkrėsti“ vadovus kūrybiniu darbu).</i>

Švietimo vadybos teoretikų ir praktikų bendro darbo vaisius – leidinys „ŽINGSNIAI LINK VEIKSMINGO PLANAVIMO. Švietimo veiklos planavimo rekomendacijos“ – susideda iš trijų dalių. Pirmojoje – teoriniai planavimo pamatai, kuriuos aptaria Ričardas Ališauskas, dr. Gintautas Cibulskas, dr. Aurimas Juozaitis (žr. 9–24 p.). Devynių savivaldybių komandų ar jų atstovų metodiniai straipsniai apie planavimą – antrosios šio leidinio dalies (žr. 26–99 p.) esmė. Trečiojoje dalyje pateikiami įvairiarūšių planų pavyzdžiai, o prieš juos – dr. Aurimo Juozaičio komentarai (žr. 100–103 p.) apie šiame leidinyje spausdinamų įvairiarūšių planų stipriąsias ir silpnąsias puses, galimybes bei grėsmes. Mokyklų pateiktieji

planai (žr. 104–381 p.) yra autentiški – jų įvairovė (tiksliau – įvairus planavimo interpretavimas) rodo galimybę mums visiems į planavimą žvelgti kūrybiškai, nebijant suklysti ir būti sukritikuotam. Planų pavyzdžiuose nerasite dokumentams būdingų grifų: „suderinta“, „parengta“, „aprobuota“, „pritarta“, „patvirtinta“ ir t. t. Tai yra visiems planams būdingi ir būtini atributai. Jų neįdėjome dėl vietos stokos. Kur ir kaip įrašyti šiuos privalomus atributus, nurodo dokumentų rengimo ir raštvedybos taisyklės.

Leidinyje „ŽINGSNIAI LINK VEIKSMINGO PLANAVIMO. Švietimo veiklos planavimo rekomendacijos“ – tai galimybė mokyti planavimo vieniems iš kitų ir atrasti savąjį unikalų būdą.

Leidinių parengusios komandos

Alytaus miesto savivaldybės komanda:

Česlova MOCEVIČIENĖ, Alytaus miesto savivaldybės administracijos Švietimo skyriaus vedėjo pavaduotoja
Teresė LANGIENĖ, VšĮ Alytaus Šv. Benedikto gimnazijos direktoriaus pavaduotoja ugdymui
Ona ČESOKIENĖ, Alytaus Vidzgirio vidurinės mokyklos direktoriaus pavaduotoja ugdymui
Irena LASTAUSKIENĖ, Alytaus Šaltinių pagrindinės mokyklos direktoriaus pavaduotoja ugdymui
Violeta MIKALAUSKIENĖ, Alytaus Senamiesčio pradinės mokyklos direktoriaus pavaduotoja ugdymui

Kaišiadorių rajono savivaldybės komanda:

Edita NAVICKIENĖ, Kaišiadorių rajono savivaldybės administracijos Švietimo skyriaus vyriausioji specialistė
Stanislavas BERNIKAS, Kaišiadorių Algirdo Brazausko vidurinės mokyklos direktorius
Eugenija IKVILDIENĖ, Kaišiadorių Vaclovo Giržado vidurinės mokyklos direktoriaus pavaduotoja ugdymui
Valdas ŽUKAUSKAS, Kaišiadorių rajono Kruonio gimnazijos direktoriaus pavaduotojas ugdymui
Regina BRIGINIENĖ, Kaišiadorių rajono Palomenės pagrindinės mokyklos direktorė

Kauno rajono savivaldybės komanda:

Irena MARCINKEVIČIENĖ, Kauno rajono savivaldybės administracijos Kultūros, švietimo ir sporto skyriaus vedėja
Aldona ČIBIRIENĖ, Kauno rajono Ringaudų pradinės mokyklos direktorė

Jūratė CHUDINSKIENĖ, Kauno rajono savivaldybės administracijos Kultūros, švietimo ir sporto skyriaus vyriausioji specialistė
Vaida TROFIMIŠINIENĖ, Kauno rajono Lapių pagrindinės mokyklos direktorė
Rima KUKTIENĖ, Kauno rajono Karmėlavos Balio Buračo gimnazijos direktorė
Vidmantas VITKAUSKAS, Kauno rajono Garliavos Juozo Lukšos gimnazijos direktorius

Kazlų Rūdos savivaldybės komanda:

Beta ZAVECKIENĖ, Kazlų Rūdos savivaldybės administracijos Švietimo skyriaus vedėja
Irena RAULINAITIENĖ, Kazlų Rūdos Kazio Griniaus gimnazijos direktorė
Irena KAŠAUSKIENĖ, Kazlų Rūdos savivaldybės Plutiškių vidurinės mokyklos direktorė
Loreta STRUKAITIENĖ, Kazlų Rūdos pagrindinės mokyklos direktoriaus pavaduotoja ugdymui
Ingrida KMITIENĖ, Kazlų Rūdos pradinės mokyklos direktoriaus pavaduotoja ugdymui

Kelmės rajono savivaldybės komanda:

Lilija PARADNIKIENĖ, Kelmės Kūlverstuko darželio-mokyklos direktorė
Stasys JOKUBAUSKAS, Kelmės Kražantės pagrindinės mokyklos direktorius
Violeta NORKUTĖ, Kelmės rajono savivaldybės administracijos Švietimo skyriaus vedėjos pavaduotoja
Salomėja AGINSKIENĖ, Kelmės rajono Vaiguvos vidurinės mokyklos direktoriaus pavaduotoja
Rita ANDRIULIENĖ, Kelmės rajono Kražių gimnazijos direktorė

Kupiškio rajono savivaldybės komanda:

Rimvydas LATVYS, Kupiškio Povilo Matulionio pagrindinės mokyklos direktorius

Birutė ZABORSKIENĖ, Kupiškio rajono Skapiškio vidurinės mokyklos direktorė

Virgilijus ŽILINSKAS, Kupiškio Lauryno Stuokos–Gucevičiaus gimnazijos direktorius

Romualda STOVOLOS, Kupiškio rajono Norkūnų J. Černiaus pagrindinės mokyklos direktorė

Rimantas JOCIUS, Kupiškio rajono savivaldybės administracijos Kultūros ir švietimo skyriaus vedėjas

Prienų rajono savivaldybės komanda:

Rimvydas ZAILSKAS, Prienų rajono savivaldybės administracijos Švietimo, kultūros ir sporto skyriaus vedėjas

Renata PAVLAVIČIENĖ, Prienų rajono savivaldybės administracijos Švietimo, kultūros ir sporto skyriaus vyriausioji specialistė

Aidas ALDAKAUSKAS, Prienų „Žiburio“ gimnazijos direktorius

Irena TARASEVIČIENĖ, Prienų „Ąžuolo“ pagrindinės mokyklos direktorė

Rasa ŽILINSKIENĖ, Prienų rajono Išlaužo pagrindinės mokyklos direktorė

Angelė VASILIAUSKIENĖ, Prienų Nemuno pradinės mokyklos direktorė

Šiaulių miesto savivaldybės komanda:

Sonata DEDŪRAITĖ, Šiaulių Didždvario gimnazijos Veiklos stebėsenos poskyrio vedėja

Irena RIČKUVIENĖ, Šiaulių Jovaro pagrindinės mokyklos direktoriaus pavaduotoja ugdymui

Rimas MARCINKUS, Šiaulių miesto savivaldybės administracijos Švietimo skyriaus vedėjo pavaduotojas ugdymui

Kęstutis ŠALTIS, Šiaulių „Sandoros“ pagrindinės mokyklos direktorius

Ligita KUKANAUSKIENĖ, Šiaulių Vinco Kudirkos pagrindinės mokyklos direktoriaus pavaduotoja ugdymui

Vilniaus miesto savivaldybės komanda:

Danutė ČABANAUSKIENĖ, Vilniaus Gerosios Vilties vidurinės mokyklos direktoriaus pavaduotoja

Giedrė ZULONIENĖ, Vilniaus Prano Mašiotų pradinės mokyklos direktoriaus pavaduotoja ugdymui

Rūta KRASAUSKIENĖ, Vilniaus Žemynos gimnazijos direktorė

Violeta RAČINSKIENĖ, Vilniaus miesto savivaldybės administracijos Kultūros ir ugdymo departamento Švietimo skyriaus Švietimo analizės ir planavimo poskyrio vyriausioji specialistė

*Ričardas ALIŠAUSKAS,
Švietimo ir mokslo ministerijos
Strateginių programų biuro vedėjas*

STRATEGINIS ŽVILGSNIS Į STRATEGIJĄ

Kodėl reikia strateginio planavimo? Amžinasis filosofinis klausimas „kodėl?“ Tai pats sudėtingiausias pasaulyje klausimas, lydintis mus nuo pat bent kiek prisimenamos vaikystės. Kodėl ateina naktis? Kodėl reikia miegoti? Kodėl negalima valgyti daug ledų? Kodėl broliui galima, o man ne?

Ar patys sau neprimename kaprizingų vaikų, kai dar ir šiandien keliame klausimus, kodėl mokyklai reikia turėti strateginį planą, kodėl mes turime jį rengti, o, pavyzdžiui, Seimas – ne. Vaikiškai ieškome priežasties išsisukti nuo to, ko patys nenorime, nesuprantame arba nemokame ir mokytis vengiamo.

Kaprizingam vaikui galima būtų atsakyti tėvų dažnai vartojamais žodžiais: „Todėl, kad taip reikia“. Ta pačia logika remdamiesi galime ir pedagogams į jų pateikiamą klausimą – kodėl reikia strateginio planavimo – atsakyti taip: „Todėl, kad taip parašyta Švietimo įstatyme.“ Juk gyvename teisinėje valstybėje, esame dori piliečiai ir privalome laikytis įstatymų. Deja, kai vaikas ilgai verkia, tėvai dažnai neištvėria, patenkina jo kaprizą. Svarstant Švietimo įstatymą atgyja diskusijos, kodėl mokykloms reikia rašyti strateginius planus. Aiškinama, kad strateginio planavimo poreikį jaučiančios mokyklos pasirašys planą, jei joms to reikia, o jei mokyklos tokio poreikio nejaučia, tai ir nereikia jų versti rašyti joms nereikalingų planų vien tam, kad nuramintų kontroliuojančius valdininkus. Taip ir mokykloms lengviau, ir popierizmo mažiau.

Daug kam Lietuvoje tokia logika yra visiškai akivaizdi – galima būtų paploti ir išbraukti iš įstatymų strateginį planavimą. Išbraukti tik mokykloms? Juk galima lygiai taip pat samprotauti ir toliau. Jei Vyriausybė jaus poreikį turėti programą, tai ją ir parašys. Kam versti tai daryti? Jei ministerija jaus poreikį, tai sukurs švietimo strategiją, kam iš jos reikalauti. Jei žmonės jaus poreikį sumokėti mokesčius, tai sumokės. Jei žmonės jaus

poreikį gyventi dorai, tai ir gyvens, kam tas dekalogas. Ir kam tų įstatymų apskritai reikia? Vadovaukimės savo poreikiais.

Greta įdomus ir kitas subtilesnis dalykas – įstatymas kaip kontrolierių nuraminimo būdas. Kai kurie įstatymų leidėjai siūlo sumažinti mokykloms pareigų, kad kontrolieriai nusiramintų ir nereikalautų jų vykdyti. O gal verčiau pasiūlyti, kaip pakeisti pačių kontrolierių elgseną, kad būtų mažiau kabinėjimosi, o daugiau pagalbos? Bet tai jau kita tema, grįžkime prie planavimo.

Klausimas, kodėl reikia strateginio planavimo, yra kur kas labiau filosofinis nei vien įstatymų prievolė. Tiems, kurie nemėgsta filosofijos ir jau nori šio teksto toliau neskaityti, galima būtų atsakyti paprasčiau – tėvams ne tas pats, kas daroma mokyklose su jų vaikais. **Strateginis planas yra būdas mokyklai parodyti savo pastangas tobulėti ir kuo geriau pasirūpinti ją lankančiais vaikais.** Ar verta patikėti savo vaikus nesiekiančiai tobulėti mokyklai? Ypač šiais laikais, kai vis daugiau tėvų ima ir pareiškia savo nepasitikėjimą mokykla, švietimu apskritai.

Ar bandėte kada nors pajauti laiką? Žinoma, ar įmanoma nejauti, kaip eina metai, kaip senstame, kaip žlunga viltys? Ar branginame laiką? Jei žinotume, kad kita savaitė bus paskutinė mūsų gyvenime, kaip ją praleistume? Ar taip pat, kaip jau praėjusią? Didieji pasaulio mąstytojai neapsieina be laiko apmąstymo. Peteris F. Druckeris, įtakingiausias XX a. vadybos specialistas, atkreipia dėmesį į laiką kaip į vienintelį savo rūšies išteklių (6). Skirtingai nei kitų išteklių, laiko nepasiskolinsi, nesukaupsi atsargų, nenusipirksi, nepasiimsi iš sandėlio daugiau, kai jo prireiks. Visada bus svarbu – ką veiksime su savo laiku? Kuo jį užpildysime? Na tik jau ne planavimu – yra tiek daug prasmingesnių užsiėmimų. Kuo užsiimti verta? Kokia eilės tvarka? Kaip ilgai? Iš kokių pajamų padengsime išlaidas? Iš kur tas pajamas gausime? Stop! Ar tik nepradedame planuoti?

Sako, kad yra žmonių, kuriems nerūpi laikas ir jų laukianti ateitis. Kas bus, tas bus. Ką lieps, tą darysime, ko niekas neliepė – nedarysime. „Nieko nedarymo“ galima ir neplanuoti. Tačiau net ir taip besielgiantys žmonės iš tikrųjų turi strategiją, nors gal net patys to nesuvokia. Jų strategija – „nieko nedaryti“. Taigi neturėti strategijos praktiškai neįmanoma elgsenos pasirinkimo prasme – visada kaip nors elgiamės.

Yra ir kitokių žmonių, kurie neabejingi savo ateičiai. Jiems rūpi, kas bus, jie domisi tuo, kas vyksta, bando nuspėti būsimus įvykius. Tokie žmonės neišvengiamai planuoja, kaip prisitaikyti prie tikėtinos ateities arba bent jau vis kintančios dabarties. Dar yra žmonių, kurie dramatiškai išgyvena netobulą dabartį – jiems rūpi kurti kitokią ateitį. Ir, žinoma, jiems tenka neišvengiamai kurti kitokios ateities viziją, planuoti jos formavimosi kelius.

Jei bandome palengvinti darbą tų, kurie nejaučia poreikio planuoti, tai pirmiausia rūpinamės tais, kuriems patiems nelabai kas rūpi – nei jų pačių, nei jų mokyklų, nei jose besimokančių vaikų ateitis. Dar yra žmonių, kuriems nuoširdžiai rūpi ateitis, jie nuolat suka galvą, kaip kuo geriau organizuoti ir vykdyti darbus, bet visa tai daro savo viduje, vieni sau, nebendradami, nerašydami plano, nerodydami jo kitiems. Įsivaizduokime mokyklą, kurioje visi iki vieno tokie – nuoširdūs ir darbštūs žmonės, bet kiekvienas svajoja ir planuoja sau. Ar sutampa jų svajonės? Kokia tikimybė, kad sutampa? Ar visada gerai, kai sutampa? Ar pavyks mokyklai tobulėti, jei visi mokytojai joje nuspręs užduoti daugiau namų darbų? Ar pavyks tobulėti mokyklai, kurioje vienas stengsis visus kompiuterius sunešti į skaityklą, kitas į informatikos kabinetą, dar kitas nešios visus atgal, kad visoms klasėms jų tektų, o bus ir tokių, kurie neš juos į sandėlį ar direktoriaus kabinetą, kad kas nesugadintų? Tai supaprastinti pavyzdžiai – iš tikrųjų prieštaravimų ir sutirštinių tikrovėje gali būti žymiai subtilesnių ir įvairesnių: ugdymo turinio dubliavimai, kasdieniai kontroliniai darbai, skirtingos taisyklės, skirtingos pedagoginės filosofijos ir prieštaringi metodai ir t. t. Tai gal verta pasitarti ir palyginti savo svajones bei sumanymus, o dėl ko visi sutariame, tai gal ir surašome kaip mokyklos sutartį? Tiksliau – strateginį planą su geidžiamos mokyklos vizija ir pasirinktu keliu link jos.

Kodėl reikia strateginio planavimo? Kitaip netgi nelabai įmanoma – visada yra kokia nors strategija (pasirinkta pozicija, elgsena), net jei jos specialiai nekūrėme. Tai gal geriau pamėginkime suprasti patys save, suvokime, ką darome su mokykla savo neapgalvotais impulsyviais veiksmais – **kurkime prasmingą ir apgalvotą savo mokyklos gyvenimą**, t. y. strategiją. Strategija padės **branginti mūsų laiką. Pareikalaus ir kitokių mūsų išteklių.** Kurdami strategiją **geriau suprasime vieni kitus.** Strategija **sumažins chaoso, didins mūsų pastangų bendro rezultato**

skaidrumą. Strategija – tai **mokyklos tobulinimo būdas.** Dar daugiau – gal tėvai norėtų, kad vaikai mokykloje gautų veržlios kryptingos raidos pavyzdį. Strategija – kaip **mokyklos gyvenimo būdas, kuris atviras ir matomas mokiniams.** Juk tai ir **būdas mokytis gyventi.** O gal net **būdas Lietuvai išbristi iš krizės?**

Norintiems tapti mokyklos direktoriais privalu pateikti mokyklos tobulinimo programą, kitaip – strategiją. Nelogiška būtų vos tapus direktoriumi visa tai pamiršti ir pradėti gyventi paklūstant išorės įvykiams. Nelogiška ir reikalauti programos iš pretendentų tapti direktoriais, jei iš anksto žinoma, kad po to jos nereikės.

Neturėti strateginio plano žmonėms, žinoma, leistina. Bet tada tokie žmonės turėtų pasirinkti kitą karjerą – ne mokykloje. Rizikuotume savo vaikus patikėti žmonėms be vizijos, nežinantiems, ko jie patys siekia, nemokantiems siekti tikslų, nebendradarbiaujantiems dėl bendro tikslo. Kaip jie išmokys mūsų vaikus bendruomeninio, pilietinio gyvenimo?

Kas gresia ėmusis planuoti ir kaip tai daryti? Nesinorės planuoti. Trūks įgūdžių. Trūks įrodymų. Trūks paramos. Bus sunku susitarti. Planavimas taps nelanksčia, beprasme rutina. Idealizmą slopins lėšų stygius. Ateis kiti politikai... Stebėtina, kiek argumentų žmonės sugeba sugalvoti, kai jiems tenka daryti tai, kuo nelabai tiki, nenori ar nemoka daryti, baiminasi dėl pasekmių ir t. t. Dažniausiai tai susiję su neigiamomis emocijomis, ligšioline negatyvia patirtimi, kaip jauteisi, kokią aplinkinių žmonių reakciją patyrei, kai darei kažką pirmą kartą gerai nemokėdamas, neturėdamas patirties. Tokias pačias emocijas patiria vaikai, kai jie dar nemoka, o mes verčiame juos spręsti lygtis ar rašyti esė, o po to rašome jiems blogus pažymius. Gal šias baimes ir vengimo įpročius mes patys atsinešėme iš savo mokyklinės patirties? Ar daug nuo jos skiriasi darbinė patirtis su kontrolės pertekliumi?

Visa Lietuva kol kas vis dar mokosi strateginio planavimo. Planų, programų, strategijų turime labai daug, bet ar daug esame girdėję apie sėkmingai įgyvendintus reikšmingus planus? Tai nėra labai lengva, todėl **reikia tolerantiškos atmosferos ir nebijoti suklysti.** Svarbiau yra ne tiek sėkmė ar nesėkmė, o **pastangos ir mokymasis veikti kartu.** Sėkmė gali vėluoti, bet ji ateis, jei turėsi kantrybės ir nenuleisi rankų. Dėl to visais valdymo lygmenimis kartu su planavimu reikia **išmokti ir išlaisvinti**

žmonių energiją, veržlumą, sėkmės siekimą, o ne slopinti visa tai nuolatine kontrole, kritika, spaudimu nesidalijant atsakomybe, neprisiimant jos dalies. **Mokykloje strateginiam planavimui taip pat reikia veržlių kūrybiškų ieškojimų ir tolerancijos etoso.** Ir tai ne vien mokyklos vadovybės, bet ir jos savininkų bei nacionalinio lygmens rūpestis.

Nėra privalomos visoms mokykloms strateginio plano formos – norima, kad mažiau būtų aklos kontrolės pagal vieną iš galimų formų. Net Vyriausybė ministerijoms privalomą strateginio plano formą jau daug kartų tobulino, o pastaruoju metu radikaliai keičia. Įsivaizduokite, kaip turėtų jaustis kontrolierius, kuris teikė pastabų dėl senų reikalavimų nepaisymo, o pasirodo, kad tie reikalavimai nevertingi ir jų atsisakoma. Sąžiningas kontrolierius turėtų jaustis bjauriai.

Apskritai planavimas suprantamas klaidingai – kaip griežtos formos dokumento rašymas. Žinoma, dokumentas turi atsirasti, tačiau **planavimo esmė – nuolatinis bendravimas.** Dokumentas yra tik to bendravimo rezultatas. **Planavimas – tai menas išvelgti ir pasirinkti tinkamiausią ateities ir kelio link jos alternatyvą.** Bendravimas padeda įvertinti įvairių interesų grupių lūkesčius, nuostatas, pasiruošti jų paisyti arba jas pakeisti. Vadinasi, bendravimas padeda pasirinkti ir daugumos geidžiamą ateitį, ir labiau tikėtiną sėkmės kelią, o gal net surasti ir sutelkti sąjungininkų planui įgyvendinti. Strategijomis siekiama padaryti poveikį, kuris sukeltų geidžiamą efektą. Bendravimas garantuoja, kad strategijos įgyvendinimas prasidėtų dar tebekuriant planą. Vadinasi, **planas kaip dokumentas yra tik mūsų bendravimo atspindys.** Bendravimas yra svarbiau už parašytą popierių.

Kiekvienas planas turi savo iš pirmo žvilgsnio nereikšmingą aprašomąją „minkštąją“ ir „kietąją“ dalį. „Minkštoji“ dalis – tai misija, vizija, vertybės. „Kietoji“ dalis – tai inicijuoti projektai, priimtoms atsakomybės, projektais siekiami konkretūs pamatuojami rezultatai (4). Įdomiausia tai, kad „minkštoji“ dalis iš tikrųjų yra labai tvirta. Būtent jai išpareigojama strateginiu planu – ji yra nekintama, kol galioja strategija. „Kietoji“ dalis gali būti keičiama priklausomai nuo aplinkybių, prisitinkant prie jų. Iš tikrųjų vertybių turi būti tvirtai laikomasi, o „kietoji“ dalis yra ir turi būti lanksti (10). Lankstumas užtikrinamas nuolatiniu bendravimu, išsiaiškinant naujas aplinkybes ir laiku į jas reaguojant.

Nėra kito būdo išvengti savo pirminių planavimo baimių, kaip pasiryžti nuolatiniam bendravimui ir šitaip sukaupiant kuo daugiau duomenų apie aplinką bei savo mokyklos pajėgumus, taip stiprinant savo bei kitų žinojimą ir ryžtą, sutariant dėl tikslų bei lanksčiai reaguojant į permainas.

Pabaigai keli **patarimai/klausimai strateginiam planavimui mokykloje įsivertinti.**

- **Plano struktūra** – kokių „minkštųjų“ ir „kietųjų“ elementų pasigendate?
- **Išorinė darna** – ar atitinka politiką, išorinių interesų grupių lūkesčius?
- **Vidinis priešastingumas** – ar žemesni plano lygmenys daro poveikį aukštesniems?
- **Lakoniškumas** – ar netuščiažodžiaujama?
- **Konkretumas** – ar suformuluoti pamatuojami rezultatai, ar numatyti laiko, apimties kriterijai?
- **Realumas** – ar priemonės (projektai) įvykdomos, ar yra reikalingų pajėgų, lėšų?
- **Komunikacija** – ar žmonėms žinomi strateginiai tikslai, „minkštoji“ dalis? Ar ji motyvuoja?

Ateities kūrimas – labai rizikingas dalykas. Tačiau mažiau rizikingas už mėginimą to nedaryti. Didelei daliai tų, kurie bandys tai daryti, tikrai nepavyks. Tikrai nepavyks ir visiems tiems, kurie to nedarys (7).

Literatūra

1. Ališauskas R., Dukynaitė R. *Strateginio mokyklos valdymo elementai. Vien Saulės negana // Bendrojo lavinimo mokyklos vidaus audito metodika. III dalis.* – Molėtai: Molėtų švietimo centras, 2004.
2. Ališauskas R., Dukynaitė R. *Strateginio valdymo modelis mokyklai // Personalo vadyba.* – Nr. 5–6. – Vilnius, 2009.
3. Ališauskas R. *Strateginis valdymas institucijos plėtrai // Vadyba ne tik vadovams.* – Vilnius: Mintis, 2008.
4. Axson D. A. J. *Best practices in planning and performance management. From Data to Decisions.* – Wiley, 2007.
5. Davies B., Ellison L. *Naujoji strateginė kryptis ir mokyklos plėtra (Mokyklos tobulinimo planavimo pagrindai).* – Vilnius: Homo liber, 2006.

6. Drucker P. F. *Druckerio mokymo pagrindai*. – Vilnius: Rgrupė, 2009.
7. Drucker P. F. *Valdymo iššūkiai XXI amžiuje*. – Vilnius: Rgrupė, 2004.
8. Fidler B. *Strateginis mokyklos plėtros valdymas (Vadovavimas mokyklos tobulinimo strategijai)*. – Vilnius: Žara, 2006.
9. Jucevičius R. ir kt. *Mokyklos strategija*. – Kaunas: Žinių visuomenės institutas, 2003.
10. Peters T. *Re-imagine! Business Excellence in a Disruptive Age*. – London: Dorling Kindersley Ltd., 2009.
11. Wittmann R. G., Reuter M. P. *Strategic planning*. – London, Philadelphia: Kogan Page, 2009.

Dr. Aurimas JUOZAITIS,

Organizacijų vystymo centro vyriausiasis konsultantas

KOKS PLANAVIMAS YRA VEIKSMINGAS?

„Ruošdamasis mūšiams aš vėl ir vėl suprasdavau, kad **planai** yra beverčiai, bet **planavimas** yra nepamainomas“ (Dwight D. Eisenhower, 1890–1969)

„Jeigu organizacija **turi laiko** planavimui, tuomet tokios organizacijos **jau nebėra**“ (Michael Porter, g. 1947)

Kaip galėtume apibrėžti, kas yra planas? **Planas** – tai **suderintos veiklos dokumentas**, kuriame aprašytas nuoseklus išteklių naudojimas numatytiems tikslams pasiekti. Tai suderinta veikla. Kaip apibrėžtume suderintą veiklą? **Suderinta veikla** – tai veikla, kurios rezultatais suinteresuotieji asmenys yra įtraukiami į šių rezultatų siekimo procesą. Apie suinteresuotuosius asmenis kalbėsime šiek tiek vėliau, tad čia turėtume atsakyti į klausimą: ką reiškia **įtraukimas**. Nemistifikuodami galime atsakyti labai paprastai: **dalyvavimą** ir **informuotumą**. Nereikia gilintis į įvairiausias motyvacinės teorijas – tereikia pasakyti, kad žmogus iš esmės jaučia poreikį būti kažkuo svarbiu, naudingu kitiems (net ir radikalūs egoistai savo egoistiniams tikslams tenkinti stengiasi „įdarbinti“ kitus; mainais jie gali arba „pasiūlyti“ savo įtaką, t. y. galią išreikalauti iš jų kažką padaryti, arba sandėrį „tu man – aš tau“). Žmogaus dalyvavimas bendroje veikloje tenkina jo poreikį būti pažadintam, taip pat socialinį poreikį būti kartu su kitais.

Koks planavimas yra veiksmingas? Atsakyti galima paprastai: toks, kuris sudaro prielaidų priimti gerus sprendimus. Aišku, kad tuomet kyla papildomas klausimas, ką reiškia **geras sprendimas**. Geras yra toks sprendimas, kurį priimant remiamasi kruopščia **situacijos bei tendencijų analize**, įvertinamas būsimų **vykdytojų nusiteikimas jį realizuoti**.

Kas padeda atlikti kruopščią analizę? Šis svarbus klausimas gali apimti labai daug veiklos formų bei analizės „instrumentų“. Vienas iš veiksmingų „instrumentų“ – „keturių veiksmų metodas“ (žr. 1 pav.). Kyla keturi esminiai klausimai bet kokiam sprendimui: ko savo veikloje turėtume daryti mažiau, idant mūsų veikla būtų efektyvesnė; ko mes savo veikloje

turėtume daryti daugiau / dažniau, kad darbai vyktų sklandžiau; ko reikėtų atsisakyti, t. y. nustoti daryti; ko reikėtų išmokti, ką sukurti, idant veikla taptų efektyvesnė. Norėdami turėti adekvačią situacijos analizę ir aplinkoje išvelgti svarbias mums tendencijas, į šiuos klausimus pravartu atsakyti konkretaus konteksto atžvilgiu:

- **Kas vyksta aplink mūsų veiklą? Kokios kitos veiklos sritys (ar jų atskiri veiklos aspektai) gali sudaryti konkurenciją mūsų veiklai?** Šie klausimai svarbūs, idant mes išplėstume savo veiklos galimybes ir nepažiopsotume svarbių naujoviškų sprendimų kitose srityse. Kaip pavyzdys – informacinių technologijų plėtra. Kiek daug šioje sferoje yra edukacinių elementų – ar ne per lėtai mokyklos reaguoja į tai, ką siūlo IT ir internetas. Atsakykime į šiuos klausimus patys sau – ne kitiems.
- **Pagal savo mokyklos veiklos prioritetus turime sau įsivardyti „strategines grupes“.** Gal tai yra vaikai, jų tėvai? Kokias „strategines grupes“ įvardytume, jei mūsų mokyklos vizijoje būtų teiginys „tapti mokymosi visą gyvenimą vieta“? Aktualu taip pat būtų ir atsakant į klausimą, kokia yra „klientų grandinė“. Taip pat yra tiesioginiai „paslaugos gavėjai“, „paslaugos rėmėjai (finansiniai)“, „suinteresuotieji paslaugos teikimu ir kokybe“. Kas ir kokių lygmeniu yra svarbus?

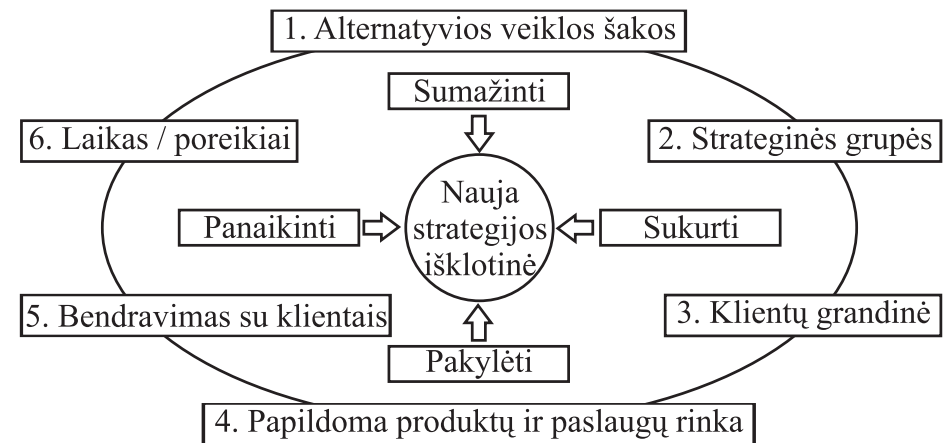

1 pav. Keturių veiksmų metodas

- „Papildoma produktų ir paslaugų rinka“ – už ką klientas pasirengęs mokėti daugiausia? Aišku, kad mokyklai reikėtų mąstyti apie tuos, kurie finansuoja mokyklos veiklą arba gali daryti ženklį įtaką šiam finansavimui. Kas toms grupėms yra svarbiausia? Į ką jie kreipia dėmesį prieš paslaugos gavimą, ją gaudami ir po to, kai paslaugą gavo? Ryšių su moksleiviais, jų tėvais, mokyklą baigusiais, savivaldybės politikais ir administraciniais nustatymais, palaikymas ir tų ryšių analizė minėtais klausimais suteiks svarbių įžvalgų sudarant strateginius planus.
- „Bendravimas su klientais“ – kiek emocionalus, kiek funkcionalus yra mūsų santykis su klientais? Kaip mes tai sprendžiame? Vien racionalumas kuria rutiną, formalizuoja, vien emocionalumas išsunkia, veda link resursų pereikvojimo. Santykiuose su klientais visada sprendžiamas trejopas uždavinys: kainos, kokybės ir paslaugos pateikimo greičio santykis. Emocionalusis santykis pabrėžia asmenišką priėjimą prie kliento, išskirtinumą, kokybę, nekreipia dėmesio į laiko sąnaudas; funkcionalumas pabrėžia aptarnavimo greitį, pigumą, optimalų kainos ir kokybės santykį. Turime spręsti, kiek ir ko turi būti. Mokyklos kontekste galėtume kalbėti apie santykių su moksleiviais, tėvais plėtojimą, o tuo pačiu ir efektyvių mokymosi pasiekimų užtikrinimą (atkreipti dėmesį į „pasiekimų užtikrinimą“, o ne „mokymosi rezultatus“; esti esminis šių formuluočių skirtumas: pasiekimų užtikrinimas suvokiamas kaip parengimas sėkmingai išlaikyti egzaminus, o mokymosi rezultatai – tai bendroji mokymo ir ugdymo kokybė, tarp jų – ir pasiekimai).
- **Laikmečio poreikiai.** Nuolat kintančios politinės, ekonominės, socialinės ir kitos tendencijos. Kiekviena efektyviai veikianti institucija turi rinkti šią informaciją ir daryti adekvačius sprendimus. Tai padėtų išvengti kai kurias naujas ir svarbias savo veiklos tendencijas.

Kas svarbu planuojant? Nėra izoliuotos terpės – viskas turi kontekstą. Juo labiau veikla, kurioje dalyvauja daug veikiančių asmenų. Pagal klasikinę planavimo schemą reikia atsakyti į tokius paprastus klausimus:

- kur mes esame;

- kur norime nukeliauti;
- kaip tai darysime.

Jie visada yra nagrinėjami kontekste. Svarbiausios **konteksto sudėtinės dalys** yra:

- **priemonės, kurias naudojant bus atlikti darbai (lėšos; įrengimai / technika; jų funkcionavimą lemiančios medžiagos ar programos, patalpos ir t.t.);**
- **sąlygos (laiko trukmė bei laikotarpis su visomis savo konkrečios situacijos charakteristikomis);**
- **žmonės, kuriuos vienaip ar kitaip ši veikla paveiks.**

Pastarieji yra vadinami dalininkais (arba suinteresuotais asmenimis). Kas yra dalininkai ir kaip su jais dirbama? Kodėl yra nustatomi dalininkai? Lemia dvi **priežastys**:

- **sprendimams parengti reikia resursų (plačiausiaja prasme);**
- **sprendimams įgyvendinti reikia tinkamos aplinkos.**

Kai kalbame apie sprendimų parengimą, tai turime suprasti, kad reikia ne tik paprastų išteklių (pinigų, laiko, kompetentingų ir motyvuotų žmonių, techninių priemonių), tačiau reikia ir sprendimų, kurie visus šiuos išteklius „įdarbins“, t. y. šiems ištekliams bus sudarytos sąlygos veikti. Kiekvieno sprendimo aplinkoje yra tam tikri asmenys, kurie gali paskatinti, paspartinti ar net leisti / neleisti tam tikriems darbams vykti. Mokykloje tai – mokyklos administracija (direktorius, pavaduotojai). Jeigu pažvelgsime į situaciją plačiau, t.y. galvosime ir apie projektus, kuriuose gali dalyvauti mokykla, tuomet tokiais dalininkais būtų asmenys, kurie disponuoja projektų finansavimo šaltiniais (fondų atstovai, savivaldybės politikai, privatūs turtingi asmenys ir pan.). Jie vadinami **sprendimų dalininkais**. Šie sprendimų dalininkai glaudžiai susiję su kitais svarbiais dalininkais, t. y. **realizavimo dalininkais**. Realizavimo dalininkai – tai žmonės, kurie:

- turi įgaliojimus veikti (dirbantys institucijose šiuos įgaliojimus gauna iš savo vadovų; savivaldžiai veikiantys asmenys šiuos įgaliojimus gauna iš asmenų, kurie finansiškai remia jų iniciatyvas);
- turi nusiteikimą šiuos darbus atlikti;
- turi kompetenciją darbus daryti.

Mokyklos kontekste tai gali būti mokyklos vadovai, mokytojai, mokiniai, tėvai bei bet kurie kiti asmenys, atitinkantys aukščiau įvardytas charakteristikas. Tačiau ir to negana. Sprendimams įgyvendinti reikia tinkamos aplinkos, t.y. žmonių, kuriems parengti sprendimai rūpi ir kurių rezultatus jie nori matyti bei jų vaisiais naudotis. Tai – **vartojimo dalininkai**, kurie yra rezultato vartotojai. Iš esmės viskas vyksta tik dėl to, kad šiai žmonių grupei reikia tam tikrų rezultatų, kuriuos „pagamina“ antroji grupė ir kurių „gamybą palaimina“ pirmoji dalininkų grupė. Mokyklos kontekste paprastai tai yra mokytojai, tėvai, nors veiklos „vartotojai“ gali būti ir mokytojai. Viskas priklauso nuo to, kam ta veikla skiriama.

Planuojant būtina ne tik įvardyti visus pagrindinius dalininkus, bet ir su jais dirbti. Ką reiškia dirbti su dalininkais? Tai labai paprasti, konkretūs dalykai: keistis su jais informacija apie rengiamus sprendimus, išiklausyti vieniems į kitų skirtingus teikiamų siūlymų argumentus, derinti nuomones prieš priimant sprendimus. Tačiau darbas su skirtingais dalininkais vyksta skirtingai. Pirmiausia, mes turime įvertinti visų dalininkų (nenagrinėjant jų atskirai) svarbą, kitais žodžiais tariant, nustatyti jų reitingą pagal svarbą konkrečiai veiklai (konkrečiai sudaromam planui). Antrasis žingsnis – įvardinti šių dalininkų „pasiekiamumą“, t. y. mūsų (kaip planavimo ir veiklos iniciatorių) galimybę su jais susitikti ir susitarti. Pasiekiamumą įvardinti svarbu, nes nuo to, kaip (lengvai ar sunkiai) „pasiekiamas“ konkretus dalininkas, priklausys laiko ir pastangų sąnaudos, idant šis dalininkas būtų „pasiektas“. „Pasiekiamumo“ rezultatas – tai suderinta nuomonė, kuri tenkina visas derinime dalyvavusias puses. Svarbu suvokti kelis praktinius šio derinimo aspektus. Pirmiausia, jeigu sudėtinga „pasiekti“ mums svarbius dalininkus, turėtume pasižiūrėti į tai, kiek ir kaip su mums svarbiais dalininkais gali susitarti kiti mūsų įvardyti dalininkai, su kuriais susitariame lengviau. Tuomet pastarieji galėtų būti mūsų pagalbininkai tariantis / derantis su svarbiais dalininkais. Jeigu iš svarbiausių dalininkų sąrašo nerastume tokių, kurie mums galėtų talkinti, tuomet reikėtų ieškoti „papildomų dalininkų“, nesuinteresuotų šiuo konkrečiu mūsų darbu, tačiau turinčių gerus ryšius su mums svarbiais dalininkais. Veikiant vienokiu ar kitokiu būdu akivaizdu, kad darbui su dalininkais reikia papildomų pastangų, išmanymo, laiko ir kantrybės.

Planavimo dokumentuose atsispindi tik laiko sąnaudos, bet tai yra labai svarbi informacija, kurią būtina fiksuoti, idant realizuojant mūsų bendrą planą nebūtų sunkumų (pavyzdžiui, neatsiliktume nuo grafiko).

Kokie yra planavimo etapai? Juos pateikiame 1 lentelėje „Planavimo seka“. Joje nurodyti numatomi pagrindiniai etapo veiksmas ir galimo sprendimo pasekmės. Ypatingas dėmesys atkreiptinas į proceso etapą, nes jame akcentuojamas darbas su dalininkais.

Dar keli veiksmingo planavimo aspektai. Kokie konkrečių veiksmų numatymo „instrumentai“ yra veiksmingiausi? Suprantama, kad čia geriausia dalytis savąja patirtimi, o ne teoriniais samprotavimais. Remdamasis savąja patirtimi galiu teigti, kad SSGG (SWOT analizė) ir „jėgų lauko analizė“ yra geriausi bei praktiniame planavimo darbe labiausiai padedantys instrumentai. Svarbu šiuos instrumentus naudoti tiksliai. Pirmiausia, svarbu kokybiškai atlikti SWOT analizę, t. y. vidinių stiprybių ir silpnųjų bei išorinių galimybių ir grėsmių įvardijimą. Šis „vidaus“ ir „išorės“ atskyrimas yra labai svarbus, nes nuo to priklauso, kas ir koku intensyvumu dirbs sprendžiant konkretų klausimą. Dalykai, susiję su „vidumi“, yra sprendžiami greičiau ir dalinai paprasčiau, nes organizacijos žmonės jau iš karto gali imtis spręsti įvardytus klausimus. Su „išore“ susiję klausimai sprendžiami lėčiau, jų sprendimui neretai reikia specializuotų žinių bei gebėjimų. SWOT analizės rezultatais pasinaudojame tuomet, kai pritaikome „jėgų lauko analizę“ konkretiems darbams numatyti. Tai, kas SWOT analizės lentelės kairėje pusėje, anot „jėgų lauko analizės“, yra „stumiančiosios jėgos“, t.y. veiksniai, kurie padeda spręsti problemą, arba tai konkretūs asmenys, kurie suinteresuoti ir nusiteikę problemą išspręsti. SWOT lentelėje tai vadinama „stipriosiomis jėgomis“ ir „galimybėmis“. Dešinėje SWOT lentelės pusėje yra „silpnosios jėgos“ ir „grėsmės“, o pagal „jėgų lauko analizę“ tai atitinka „besipriešinančiąsias jėgas“. Pagal „jėgų lauko analizės“ schemą, „stumiančiosios jėgos“ turi būti didesnės nei „besipriešinančios“, tuomet įvardytoji problema bus pradėta spręsti.

Dirbant su „jėgų lauko analize“ operatyviems planams parengti:

- įvardijamos esama ir pageidaujama situacijos;
- įvardijamos stumiančios ir besipriešinančios jėgos (tai paimama iš SWOT analizės);

A. Juozaitis. Koks planavimas yra veiksmingas?

<i>Sritis</i>	<i>Numatomi veiksmai</i>	<i>Sprendimo pasekmės</i>
<i>Situacija</i>	<i>Įvardyti problemą. Įvardyti jos dalininkus. Išanalizuoti problemą.</i>	<i>Pasiektas susitarimas dėl problemos. Įvardyti pagrindiniai dalininkai. Susisteminta analizė.</i>
<i>Siekiamybė</i>	<i>Įvardyti įsivaizduojamą ateities situaciją. Suformuluoti tikslus. Suformuluoti atlikimo rodiklius.</i>	<i>Pasiektas aiškumas dėl ateities motyvuoja, organizuoja atlikėjų energiją tikslui siekti.</i>
<i>Procesas</i>	<i>Įtraukti dalininkus į problemos(-ų) sprendimą. Susitarti, kaip bus priimami tarpiniai ir galutiniai sprendimai.</i>	<i>Pasiektas susitarimas, kaip bus keičiamasi informacija ir priimami sprendimai.</i>
<i>Sprendimas</i>	<i>Nustatyti galimus sprendimus. Įvertinti juos. Padaryti sprendimus.</i>	<i>Pasiektas aiškumas, kas ką daro.</i>
<i>Vykdymas</i>	<i>Vykdyti sprendimus. Stebėti ir vertinti tarpinius rezultatus. Atlikti reikiamas korekcijas.</i>	<i>Pasiektas aiškumas, kas ką daro.</i>

1 lentelė. Planavimo seka

- kiekvienai stumiančiajai jėgai įvardijami 2–3 konkretūs veiksmai, stiprinantys konkrečią stumiančiąją jėgą;
- kiekvienai besipriešinančiai jėgai įvardijami 2–3 konkretūs veiksmai, silpninantys konkrečią besipriešinančią jėgą;
- pagal visą įvardytų veiksmų visumą nustatoma konkreti veiksmų seka; šie veiksmai surašomi taip, kad vykdytojams būtų optimalu juos realizuoti.

Pavyzdys.

Pirmasis žingsnis. Konstatuojama esama padėtis – 15 % moksleivių mokymosi motyvacija neatitinka gimnazijos moksleiviui keliamo motyvacijos lygmens. Pageidaujama situacija: iki 2011 m. rugsėjo mėn. pasiekti, kad tokių moksleivių būtų ne daugiau kaip 5 %.

Antrasis žingsnis. Stumiančios ir besipriešinančios jėgos paimamos iš SWOT analizės (stiprybės ir galimybės yra stumiančios jėgos, silpnybės ir grėsmės yra besipriešinančios jėgos).

STIPRYBĖS: <i>patyrę, kvalifikuoti ir kompetentingi mokytojai; turtinga gimnazijos IT ir organizacinės technikos bazė.</i>	SILPNYBĖS: <i>neišnaudotos bendradarbiavimo su mokinių tėvais galimybės; per maža sporto salė.</i>
GALIMYBĖS: <i>išnaudoti projektinės veiklos teikiamas galimybes; gimnazijos rėmėjų paieška.</i>	GRĖSMĖS: <i>nestabili politinė situacija; didėjanti šalies ekonominė krizė.</i>

Trečiasis žingsnis. Įvardijamos stiprybės ir galimybės.

- Pirmoji stiprybė (ST)
 - ne vėliau kaip mm-mm-dd mokytojų pasitarime nutariama dėl mokinių motyvacijos skatinimo būdų ir formų;

- realizuoti susirinkime priimtus sprendimus pagal nurodytą grafiką;
- ne vėliau kaip mm-mm-dd mokytojų pasitarime įvertinti numatytų darbų vykdymą bei numatyti tolimesnius darbus.
- Antroji stiprybė (ST):
 - ne vėliau kaip mm-mm-dd su IT mokytojais sudaryti mažiau motyvuotų moksleivių užitumą IT klasėje planą (*komentaras: gimnazijoje pastebėta, kad šie mokiniai noriai dirba su kompiuteriais*);
 - realizuoti numatytą planą pagal jame numatytas datas;
 - ne vėliau kaip mm. mm. dd. atlikti tarpinį plano įvertinimą ir numatyti tolimesnius darbus.
- Pirmoji galimybė (GA):
 - ne vėliau kaip mm-mm-dd išsiaiškinti galimybes teikti fondinį projektą mokinių motyvacijai stiprinti;
 - .
- Antroji galimybė (GA):
 - ne vėliau kaip mm-mm-dd palaikyti ryšius su UAB XX; AB YY ir savivaldybės politikais dėl projekto potencialaus finansavimo mokinių motyvacijai didinti;
 - .

Ketvirtasis žingsnis. Įvardijamos silpnybės ir grėsmės.

- Pirmoji silpnybė (SL):
 - ne vėliau kaip mm-mm-dd suorganizuoti bendrą tėvų, kurių moksleiviai žemesnės mokymosi motyvacijos, ir mokytojų diskusiją apie bendrus veiksmus moksleivių mokymosi motyvacijai stiprinti; diskusijos rezultatas – veiksmų planas;
 - realizuoti susirinkime priimtus sprendimus pagal nurodytą grafiką;
 - ne vėliau kaip mm-mm-dd mokytojų pasitarime įvertinti numatytų darbų vykdymą bei numatyti tolesnius darbus.
- Antroji silpnybė (SL):
 - ;
 -

- Pirmoji grėsmė (GR):
 -;
 -
- Antroji grėsmė (GR):
 - ne rečiau kaip kartą per mokslo metus, pasikvietus išrinktąjį Seimo narį, organizuoti diskusiją apie ekonominės ir politinės situacijos šalyje poveikį švietimo sistemai ir mokykloms;
 - ...

Penktasis žingsnis. Įvardijamos stiprybės ST1.1, ST2.1, galimybės GA1.1 ir t. t.

Nuo ko pradėti? Atsakymas į šį klausimą paprastas – nuo darbo su dalininkais. Kaip jau buvo minėta, viskas priklauso nuo konteksto, bendri darbai yra realizuojami bendromis pastangomis. Įvardijus pagrindinius dalininkus, nustačius jų įtaką svarstomam klausimui bei jų „pasiekiamumą“ turime susitarti, kaip juos įtrauksime į bendrus darbus.

Literatūra

1. Collins J. Porrat J. *Taip kuriame amžiams.* – Vilnius: Goldratt Baltic Networks, 2003.
2. Drucker P. F. *Druckerio mokymo pagrindai.* – Vilnius: Rgrupė, 2009.
3. Thomas M. *Tobulus generalis.* – Vilnius: Verslo žinios, 2007.

Dr. Gintautas CIBULSKAS,
Kauno technologijos universiteto
Edukologijos instituto docentas

MOKYKLOS STRATEGIJA IR PLANAVIMO PROCESAI. MOKYKLOS PLANŲ DERMĖ

Strateginio planavimo mokyklose kontekstas ir procesai

Lietuvoje, kaip ir daugelyje pasaulio šalių, švietimas yra tarp prioritetinių valstybės raidos sričių. Švietimo sistema, taip pat ir mokykla jaučia didelį visuomenės spaudimą – rodyti geresnius rezultatus. To spaudimo formos ir akcentai įvairiose savivaldybėse, mokyklose gali skirtis, bet esmė ta pati – **pagerinti. Ką pagerinti?** Kiekvienoje savivaldybėje, kiekvienoje mokykloje gali būti skirtingas pagerinimo poreikis: mokymosi pasiekimų, valdymo efektyvumo, teigiamos tėvų (ar kitų subjektų) nuomonės, mokyklos kultūros ir t. t. Suradus tai, ką reikia pagerinti, neišvengiamai klausama, **kaip pagerinti?** Pagerinimo priemonės pagal mokyklos situaciją gali būti labai įvairios. Švietimas – specifinė sritis, kuri skiriasi nuo kitų sričių. Pirmiausia, kiekvienos savivaldybės švietimo įstaigos yra švietimo sistemos dalis. Vadinasi, paklusdamos sistemos veiklos, o tuo pačiu ir sistemos valdymo dėsniams, jos tam tikrose srityse turi derinti savo veiklą su sistemos, kuriai jos priklauso, tikslais. Kita vertus, švietime iš bet kurios veiklos sunku tikėtis greito rezultato. Mokinių pasiekimams ar paslaugų vartotojų nuomonei pagerinti reikia atlikti daugybę kryptingų, kompleksinių veiksmų, kurie gali tęstis ne vienerius metus. Dar viena švietimo organizacijos specifika – daug įgaliojimų mokyklose yra deleguojama, todėl siekiant užsibrėžtų rezultatų yra būtina viso personalo veiksmų dermė. Mokyklos veiklos specifika lemia, kad daugeliui sprendimų įgyvendinti būtina įtraukti ir kitus švietimo subjektus: mokinius, tėvus, bendruomenę, rėmėjus, partnerius ir kt. Tam jau nebeužtenka taikyti vien tik metinio planavimo priemonės. Tam reikia kitokios planavimo metodikos, kuri sudarytų prielaidų koordinuoti visų sistemos elementų veiklą, telktų jų pastangas siekti bendrų ilgalaikių tikslų. Tokiai dermei pasiekti Lietuvos švietimo sistemoje visos švietimo įstaigos taiko

strateginį planavimą. Atsiranda poreikis ne tik strategiškai planuoti, bet ir išmanyti strategiją. Strateginis valdymas (ir strateginis planavimas kaip viena iš strateginio valdymo dalių) Lietuvos švietimo sistemoje yra vienas iš švietimo sistemos bei jos institucijų valdymo pamatų. Tai reglamentuojama pagrindiniuose Lietuvos švietimo dokumentuose. *Lietuvos Respublikos Švietimo įstatyme* (52 straipsnyje) akcentuojama, kad švietimo valdymo paskirtis – laiduoti valstybės švietimo politikos vykdymo kokybę vadybos priemonėmis: stebėseną, **planavimą**, įgaliojimų ir atsakomybės paskirstymu bei priežiūra.

Švietimo planavimo paskirtis – nustatyti ilgalaikius ir trumpalaikius švietimo tikslus bei uždavinius, apibrėžti prioritetus ir priemones uždaviniams vykdyti. Lietuvos švietimo politikos prioritetus, ilgalaikius švietimo tikslus, švietimo turinio kaitos kryptis, finansavimo prioritetus nustato *Valstybinė švietimo strategija*. Ją rengia ir teikia Seimui tvirtinti Vyriausybė. Pagal Valstybinę švietimo strategiją rengiami ir derinami tarpusavyje valstybės, apskrities, savivaldybės, mokyklos strateginiai švietimo planai (pagal Švietimo įstatymo 54 straipsnį). Šiame straipsnyje užkoduotas vienas iš sistemos valdymo principų – vieningos planavimo sistemos suformavimas ir realizavimas per strateginį valdymą. Jis turėtų būti įgyvendinamas per įvairių švietimo sistemos lygmenų planų dermę. Pagrindinė šios dermės prielaida: visų švietimo sistemos grandžių ir jos elementų (mokyklų) geras išmanymas apie Valstybinės švietimo strategijos siekius ir savo veiklos planavimo derinimas su šiais siekiais. Tokiai dermei užtikrinti numatyta pritarimo parengtiems strateginiams planams ir jų tvirtinimo tvarka. Svarbus akcentas: mokyklos strateginiam planui pritaria mokyklos taryba, steigėjas ir tvirtina mokyklos direktorius. Tai reiškia, kad rengiant mokyklos strateginį planą (bent jau kuriant viziją, misiją, formuluojant strateginius tikslus) turėtų dalyvauti (tiesiogiai arba netiesiogiai) visų mokyklos bendruomenės lygmenų atstovai. Mokyklos tarybos pritarimas strateginiam planui reiškia, kad skirtingos mokyklos švietimo subjektų grupės pritaria mokyklos strateginiams siekiams ir pasirengusios juos įgyvendinti. Mokyklos steigėjo pritarimas mokyklos strateginiam planui reiškia, kad steigėjas turi gerai žinoti mokyklos strateginį planą ir vertinti, ar jis dera su savivaldybės švietimo strateginiu planu. Steigėjo pritarimas mokyklos strateginiam planui reiškia, kad jis

pagal savo įgaliojimus prisiima išsipareigojimus finansuoti strateginį planą įgyvendinančią mokyklą.

Apibendrinus mokyklos strateginį planavimą reglamentuojančius dokumentus bei remiantis strateginio planavimo praktika **mokyklos strateginio plano rengimo proceso organizavimą būtų galima pavaizduoti kaip procesą (žr. 1 pav.).**

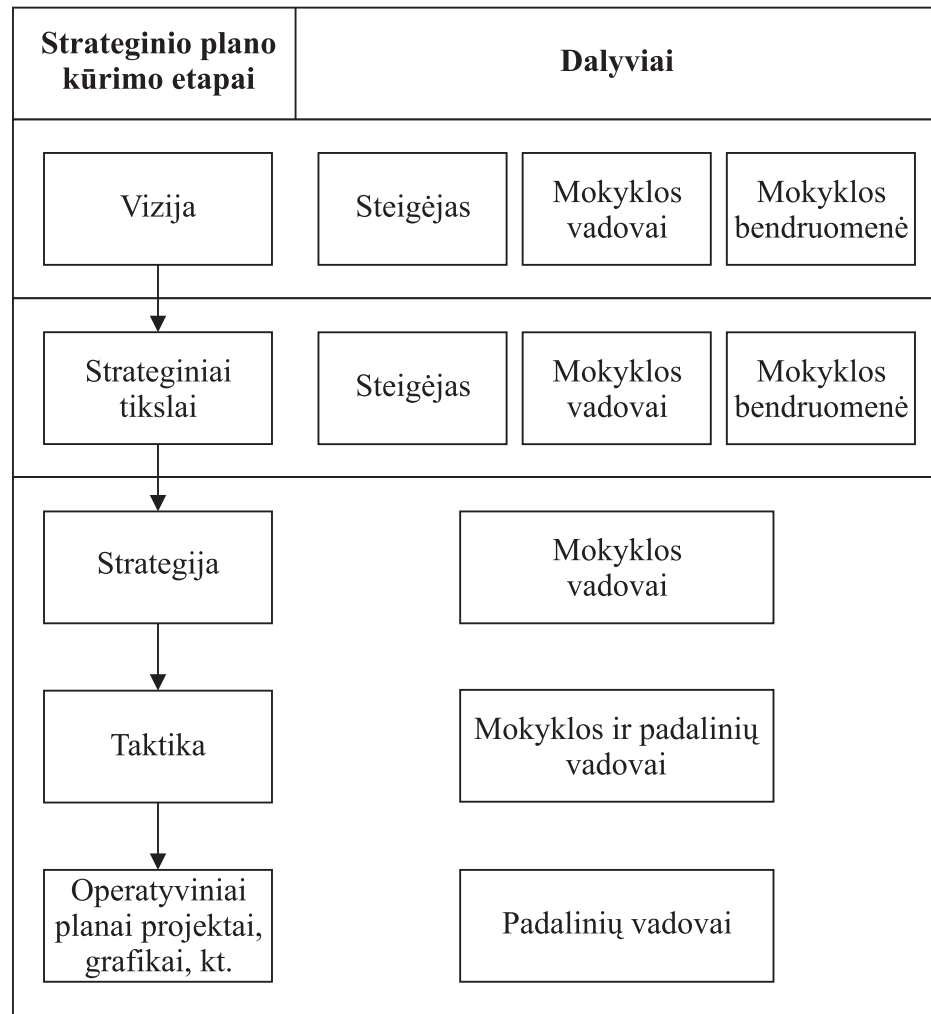

1 pav. Mokyklos strateginio plano rengimo procesas

Kuriant mokyklos viziją ir formuluojant strateginius tikslus turėtų dalyvauti ir jiems pritarti steigėjas, mokyklos vadovai, visa mokyklos bendruomenė. Patvirtinus mokyklos viziją ir strateginius tikslus mokyklos vadovai parengia strateginį planą, kuriam pritaria steigėjas ir mokyklos bendruomenė. Strateginius tikslus išskaidant į atskirų mokyklos padalinių tikslus turi dalyvauti mokyklos vadovai ir padalinių vadovai. Padalinio tikslus išskaidant į užduotis (priemones) turėtų dalyvauti padalinio vadovai ir tam padaliniui priklausantys darbuotojai. Šie procesai turi būti atviri, o jų rezultatai turi būti pristatomi suinteresuotiems asmenims.

Švietimo įstatyme (61 straipsnyje) mokyklos vadovui pateikiami aiškūs nurodymai, kokiais principais remdamasis jis turi valdyti mokyklą, t. y. demokratiškai, užtikrindamas bendradarbiavimu pagrįstus santykius, skaidriai priimdamas sprendimus, informuodamas bendruomenę ir t. t. Galima teigti, kad mokyklos vadovas turėtų būti demokratiškas, humaniškas, geras strategas, nuolat ieškantis naujovių ir jas taikantis, gebantis į šią veiklą įtraukti visą bendruomenę. Kitaip tariant, kuriant ir įgyvendinant mokyklos viziją mokyklos vadovui reikia suburti vienminčių komandą. Rengiant strateginį planą ir jį įgyvendinant sėkmė sunkiai išivaizduojama be visos mokyklos bendruomenės dalyvavimo, jos iniciatyvos ir atsakomybės prisiėmimo.

Realiai mokyklos bendruomenės išitraukimo į šį procesą lygis yra labai skirtingas. Tai lemia ir vadovų, ir mokytojų strateginio valdymo kompetencija bei savo vaidmens suvokimas. Kartais mokyklose yra manoma, kad strateginis planavimas – tai tik mokyklos vadovų reikalas. Galima rasti daug tokio požiūrio pateisinių. Vienas jų: strateginis planavimas – tai pakankamai sudėtinga sritis, kuriai valdyti reikia tam tikrų kompetencijų. Strateginio planavimo procesui palengvinti yra parengta ir 2002 m. Lietuvos Respublikos Vyriausybės patvirtinta „Strateginio planavimo metodika“, kurioje yra detalios išdėstyti strateginio planavimo principai. Tenka pastebėti, kad dalyje mokyklų strateginis planavimas primena „mechaninių“ procedūrų atlikimą. Mokyklų vadovai stengiasi procesą organizuoti ir vykdyti taip, kad įtiktų aukštesnėms instancijoms – užpildo tam tikras lenteles (ne visuomet suvokdami, kam to reikia ir ką tai duos mokyklai), išmoksta tam tikrą terminologiją ir ją panaudoja strateginiuose dokumentuose ir pan. Strateginis planavimas mokyklose toliau bus

problemiškas ir nepakils iki tikro strateginio planavimo lygmens tol, kol netaps subjektų dalyvaujančių šiame procese, savastimi.

Ar mokyklų vadovai, o juo labiau mokytojai bei kiti švietimo subjektai, turintys dalyvauti šiame procese, gauna pakankamai pagalbos strateginio planavimo kompetencijai įgyti? Šis klausimas lieka atviras. Ar pateikiamos strateginio planavimo metodikos su painia terminologija ir reikalavimais yra pakankama pagalba mokyklų bendruomenėms? Apie tai spręsti yra sunku.

Bendraujant su mokyklų vadovais išryškėja, kad nemaža mokyklos bendruomenės dalis nenoriai dalyvauja strateginio planavimo procese. Žmonės nenoriai imasi veiklos, kuri jiems yra nesuprantama, kelia baimę, nerimą ar tiesiog jie nemato tos veiklos prasmės. Strateginio planavimo užduotis mokyklose yra labai paprasta – padėti mokyklai veikti sujungus visą mokyklos veiklą ir visus subjektus į vientisą, bendro tikslo siekiančią sistemą. Strateginis planavimas turėtų būti suprantamas ir aiškus mokyklos bendruomenės nariams – jis neturėtų gąsdinti, kelti baimę ar asocijuotis su neišsprendžiamomis užduotimis. Tikrasis strateginis planavimas mokyklos prasidėtų tada, kai mokyklos bendruomenė suvoktų strateginio planavimo esmę ir pradėtų rengti tokius strateginius planus, kurie sudarytų realių galimybių siekti užsibrėžtų tikslų, apjungtų visų mokyklos subjektų veiklą šiems tikslams siekti ir kurie derėtų su savivaldybės, Lietuvos švietimo strateginiais siekiais.

Panašių problemų (tik gerokai anksčiau) patyrė ir kitos Europos valstybės, taikančios mokyklose strateginį planavimą. B. Fidler (3) teigia, kad Anglijoje nuo 1989 metų mokykloms buvo rekomenduojama sudaryti strateginius planus. Mokyklų vadovai tuos planus naudojo labiau kaip įrankį valdžios nurodymams įgyvendinti, o ne kaip savarankiško planavimo priemonę. Daugumoje mokyklų strateginis planavimas nebuvo norma, nes tai buvo primesta iš „viršaus“; mokyklų vadovai nebuvo susipažinę su strateginio planavimo esme ir principais; mokyklų bendruomenėms nebuvo sudaryta galimybių improvizuoti. Tai buvo „mechaninis“ planų gaminimas siekiant įtikinti tiems, kurie „iš viršaus“ nuleisdavo nurodymus, kaip tai daryti. Taip elgiantis nepanaudojama didelė potencialo, kuris slypi strateginiame planavime, dalis. Galima daryti prielaidą, kad šiuo metu panašiai yra ir dalyje Lietuvos mokyklų.

Strateginio valdymo kompetencija nėra paprastai įgyjama, strateginio planavimo koncepcija nėra paprastai perprantama, o strateginių planų įgyvendinimas yra dar sudėtingesnis, todėl sunku įsivaizduoti, kad šiame procese būtų galima labai griežtai laikytis kažkokių nurodymų. Šiame kontekste mokykloms turėtų būti priimtinau siekti gerai išmanyti šį procesą, kad galėtų **improvizuoti**. Strategijos formavimas ir strateginio plano kūrimas – tai kūrybinis procesas, kurį sudėtinga išpausti į kažkokius griežtus rėmus.

Yra daug svarbių strateginio planavimo dalykų, kuriuos vertėtų aptarti. Svarbiausias klausimas, į kurį dar iki strateginio plano rengimo turėtų atsakyti (ir neabejotinai atsako) mokyklos vadovai ir jos bendruomenė: „Kam mums reikia šito plano?“ Atsakymas į jį ir lemia, kaip bus organizuojamas šis procesas. Strateginio plano kokybės lygį lemia du aspektai: **strateginio mąstymo kokybė** ir **planavimo dokumento kokybė** (t. y. plano kaip bendravimo ir pagalbos priemonės). Jeigu strateginio mąstymo kokybė yra prastoka, tačiau pats planas parašytas puikiai, tikėtina, kad mokykla neteisinga kryptimi eis teisingais žingsniais. Jeigu strateginio mąstymo kokybė yra puiki, bet planas parašytas prastai, tikėtina, kad dirbant pagal tokį planą teisinga kryptimi bus einama neteisingais žingsniais, t. y. toks planas klaidins bendruomenę. Galima ir trečias variantas – strateginis planas yra parašomas pagal tam tikrus „iš viršaus“ primestus reikalavimus, o mokykla realiai veikia pagal kitus planus. Parengtas strateginis planas (koks jis bebūtų) turėtų atitikti tam tikrus bendruosius reikalavimus.

Parengus strateginį planą tikslinga jį patikrinti pagal šiuos **kriterijus**:

- **Ar vizija bei strateginiai tikslai yra aiškūs ir suprantami?** Mokyklos bendruomenei vizija bei strateginiai tikslai turi būti aiškūs ir suprantami. Juos mokyklos bendruomenė turėtų žinoti, jiems pritarti, deklaruoti savo norą jų siekti ir labai aiškiai žinoti, kaip tai daryti.
- **Ar strateginis planas yra tinkamas švietimo sričiai?** Kartais bandoma į švietimo strateginio planavimo rekomendacijas mokykloms perkelti verslo įstaigų praktiką ir ypač akcentuojamas (kas verslo įstaigose visiškai suprantama) finansinis planavimas. Strateginis planavimas mokyklose keliais aspektais

skiriasi nuo verslo strateginio planavimo. Pirma, finansinis planavimas mokyklose yra svarbus, tačiau ne tiek, kiek verslo įstaigose. Taip yra todėl, kad mokyklos rezultatai nėra matuojami finansiniais matais, nepaisant to, kad mokyklos įplaukos priklauso nuo mokinių skaičiaus. Antra, kadangi švietimas yra valstybės prerogatyva, todėl mokyklos labiau nei verslo organizacijos priklauso nuo politinės valios bei politinių sprendimų. Vadinasi, mokyklose yra didesnis strateginio planavimo poreikis. Yra ir kitų išskirtinimų: vertės kūrimo specifika (švietime dalyvauja ir jo rezultatais suinteresuoti įvairūs subjektai, kurie neretai turi skirtingą suvokimą apie švietimo proceso vertę), personalo specifika (gerai išsilavinę ir turi tokias pačias profesines kvalifikacijas), klientų ir jų mokėjimo už paslaugas specifika (klientai tiesiogiai nemoka už paslaugas), inspektavimo specifika (inspektuoja ir rezultatus skelbia profesionalūs asmenys, kurie nėra nei klientai, nei finansuotojai) ir kt.

- **Ar planas dera su savivaldybės švietimo strategija?** Kadangi kiekviena mokykla yra švietimo sistemos dalis, todėl jos strateginiai siekiai turi derėti su sistemos strateginiais siekiais. Steigėjo pritarimas mokyklos strateginiam planui neturėtų būti formalus. Pritardamas mokyklos strateginiam planui steigėjas patvirtina, kad mokyklos siekiai dera su savivaldybės švietimo tikslais, ir prisiima atsakomybę finansuoti tą strateginio plano dalį, kuri yra jo įgaliojimų finansuoti srityje.
- **Ar strateginis planas atitinka organizacijos potencialą?** Strateginiame plane neturi būti organizacijai neįveikiamų užduočių. Organizacijos potencialo galimybės turi atitikti strateginio plano siekius.
- **Ar strateginio plano laikotarpis yra tinkamas?** Strateginio plano tikslams siekti turi būti numatytas optimalus ir realias organizacijos galimybes atitinkantis laikotarpis.
- **Ar strateginis planas yra suderintas su vidinėmis organizacijos grupėmis?** Strateginis planas turi būti aiškus visoms vidinėms organizacijos grupėms – jos turi aiškiai žinoti, kaip veikti siekiant strateginių tikslų.

D. Hussey (2) pataria atkreipti dėmesį į plano, kaip dokumento, kokybę ir įvardija svarbiausius kriterijus:

- **Lakoniškumas ir aiškumas.** Planas turi būti kuo trumpesnis (kiek tai įmanoma). Kuo ilgesnis planas, tuo jis painesnis, o kuo painesnis, tuo mažiau žmonių jį supranta. Vadovų nuotraukos planuose ir ilgi tekstai tikrai neturi nieko bendro su sprendimų, kurie yra įvardinti plane, priėmimu.
- **Plano struktūra.** Planas turi turėti struktūrą, kuri padėtų žmonėms jį suprasti. Nėra jokių dogmų, iš ko jis turėtų susidėti, tačiau jame galėtų būti parodyta esama strateginė situacija, silpnos ir stiprios pusės, galimybės ir grėsmės, vizija, tikslai, laukiami rezultatai bei veiksmų planas. Jeigu kažko iš paminėtų elementų plane nėra, tai nereiškia, kad planas yra prastas – tiesiog tuomet kyla tam tikrų klausimų, į kuriuos vis tiek reikės atsakyti.
- **Apimtis.** Strateginiai planai dažniausiai būna labai platūs, apimantys visas organizacijos veiklos sritis. Žemesnio lygmens planai nuo platumos koncentruojasi į gylį. Kuo planas žemesnio lygmens, tuo jis turi būti konkretesnis ir aiškesnis. Planas neturėtų tapti „pasidaryk pats“ rinkiniu.
- **Strateginio plano įgyvendinimo priežiūra.** Net ir labai kokybiškas planas gali žlugti, jeigu nebus numatyta, kaip pamatuoti, ar einama teisingu keliu, ar einama teisingais žingsniais.

Rengiant strateginį planą yra **būtina**:

- suprasti strateginio valdymo, strateginio planavimo, strateginio mąstymo esmę;
- įsitikinti, kad strateginis planas yra būtinas organizacijos veiklai;
- įsitikinti, kad strateginis planas atitinka organizacijos išteklius ir darbuotojų kompetenciją;
- įsitikinti, kad strateginis planas bus įgyvendintas;
- žinoti strateginio plano tikslą;
- turėti laisvę improvizuoti (paisant sistemos tikslų ir ieškant su jais dermės).

Mokyklos planų dermė

Kiekviena mokykla turi savo planų sistemą ir hierarchiją joje. Nemaža dalis mokykloje būtinų planų yra reglamentuojama įvairiais teisės

aktais, norminiais ar kitais mokyklos veiklą reguliuojančiais dokumentais. Dalį planų mokykla į savo planų hierarchiją įtraukia pati. Pagrindinis mokyklos planų sistemos tikslas – padėti mokyklai veikti sujungiant visą veiklą į vientisą sistemą. Jei mokykla realiai strategiškai pla-

nuoja, tuomet visoje planų viršūnėje neišvengiamai atsiduria strateginis mokyklos planas. Visi kiti mokyklos planai turi derėti taip, kad kiekvieno lygmens mokyklos veiklos planas padėtų realizuoti strateginį planą (žr. 2 pav.).

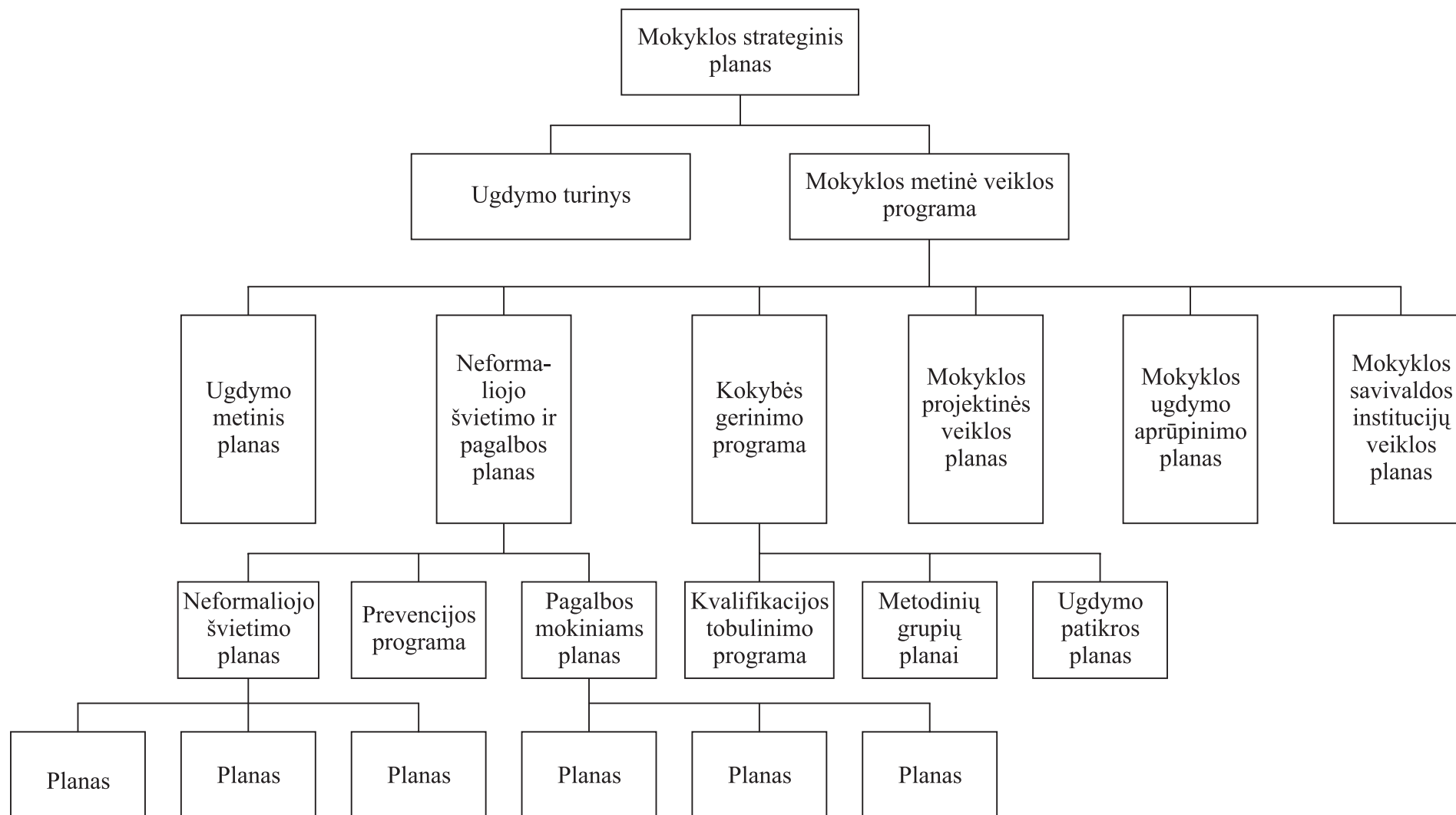

2 pav. Mokyklos planų hierarchija

Rengiant strateginį planą mokyklos vadovams reikia apgalvoti, kaip strateginis planas derės mokyklos planų hierarchijoje, kad visa mokyklos veikla būtų orientuota siekti strateginių tikslų. Yra įvairių rekomendacijų, kaip visą mokyklos veiklą galima sujungti į vientisą sistemą strateginiams tikslams siekti (*vienas iš galimų variantų – 3 pav.*).

Jei mokykla sukuria savo viziją ir suformuoja strateginius tikslus 5–6 metų laikotarpiui, tai strateginius planus tikslinga rengti trejiems metams (mokyklos aplinka kinta labai greitai – sudėtinga (gal ir neįmanoma) parengti planą 5–6 metams ir tiksliai numatyti aplinkos pokyčių įtaką). Neišvengiamai strateginis planas turės būti koreguojamas. Optimalus laikotarpis, kai mokykloje galima kurti naują strateginį planą, yra treji metai. Kas trejus metus galima (jeigu reikia) koreguoti strateginius tikslus. Mokykla, sukūrusi savo viziją ir suformulavusi strateginius tikslus jai pasiekti (*kaip pavaizduota 3 pav.*), parengia trejų metų strateginį planą,

kuriame yra aiškiai apibrėžti tikslai, ką ji turi pasiekti per trejus metus. Toliau šie trejų metų tikslai yra išskaidomi į kiekvienų metų tikslus, pagal kuriuos yra rengiamos metinės veiklos programos. Kasmet pasibaigus metinės veiklos programos realizavimo terminui yra įvertinami pasiekti rezultatai. Pagal pasiektus rezultatus kitiems metams formuluojami nauji metinės veiklos programos tikslai, kurie derinami su strateginiame plane numatytais siekiniais. Po trejų metų pasiekti rezultatai yra lyginami su planuotais strateginiais rezultatais ir pagal tikslų pasiekimo lygį rengiamas naujas strateginis planas.

Siekiant visų mokykloje esančių planų dermės viena iš būtinų sąlygų – aiški pamatuojamų tikslų sistema, t. y. visuose mokyklos planuose suformuluoti tikslai turi būti pamatuojami. Tuomet galima bet kokio lygmens tikslus išskaidyti į žemesnio lygmens tikslus taip, kad žemesnio lygmens tikslų pasiekimas užtikrintų aukštesnio lygmens tikslų pasiekimus (*žr. 4 pav. 24 p.*).

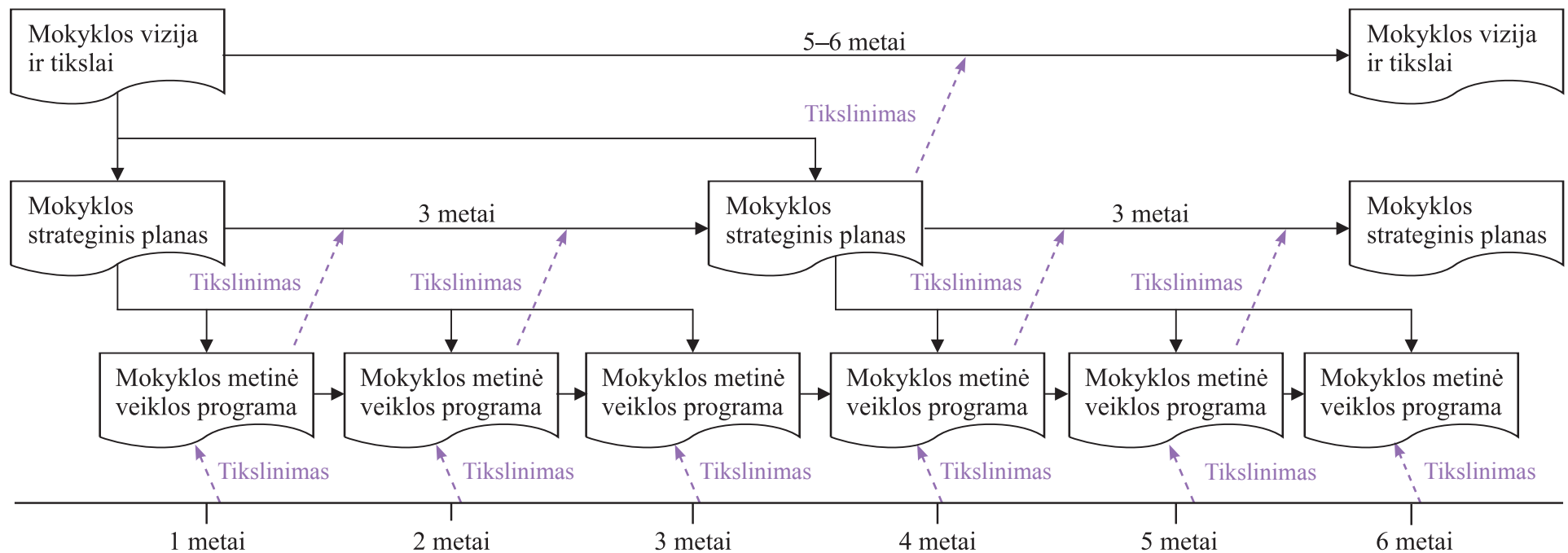

3 pav. Mokyklos planų dermė

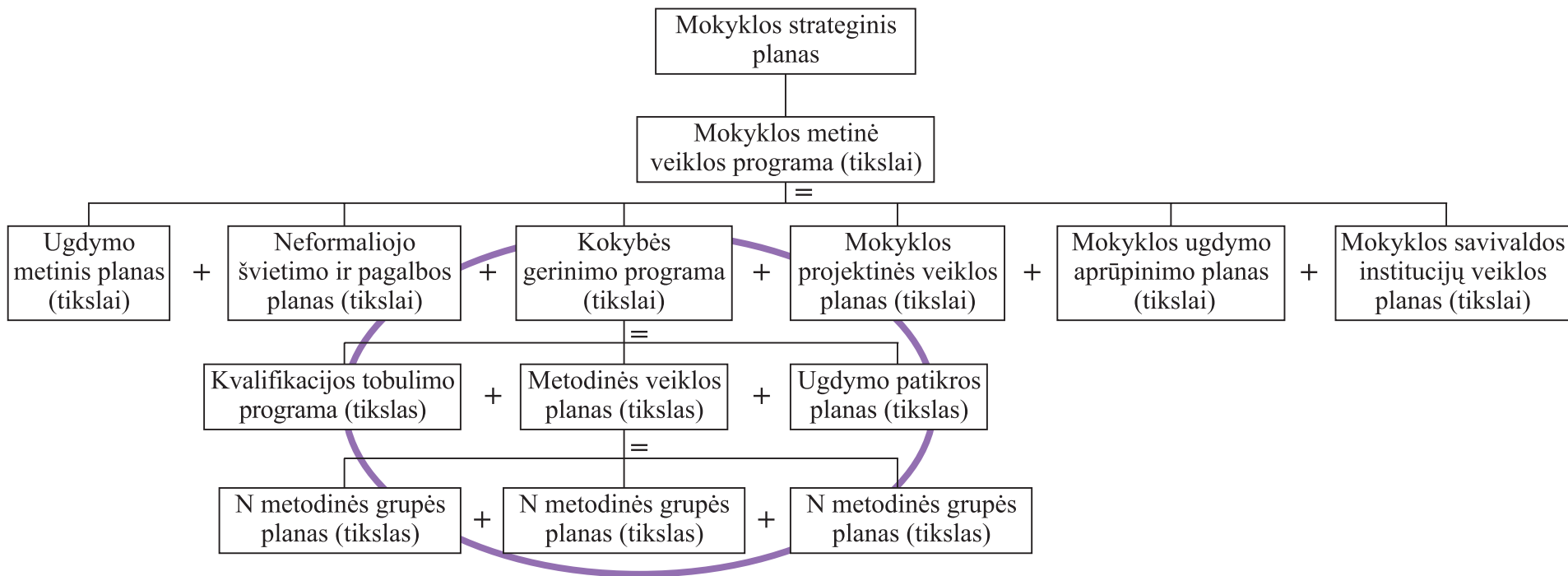

4 pav. Kokybės gerinimo srities planų dermė

Tokiu pačiu principu galima skaidyti ir suderinti kitų sričių planus. Tokiam planų išskaidymui yra būtina sąlyga – tikslai turi būti pamatuojami.

Pateikėme tik vieną iš daugelio galimų strateginio plano struktūros ir mokyklos planų dermės variantų. Nėra vienintelės teisingos strateginio plano struktūros. Nėra vienintelės teisingos strateginio plano įgyvendinimo logikos, kurios būtų privalu laikytis. Kiekviena organizacija rengia strateginį planą ir jį įgyvendina pagal savo galimybes – finansines, materialiąsias, personalo kompetenciją, steigėjo reikalavimus ir kt. Mokyklos gali rengti skirtingos apimtys ir detalumo strateginius planus, priklausomai nuo to, kokių tikslų jie yra rengiami. Derėtų prisiminti, kad strateginiame planavime slypi didelės organizacijos potencialo panaudojimo galimybės – nuo pačios mokyklos priklauso, kiek ji pajėgs jų panaudoti tikslams siekti. Tik nuo pačios organizacijos priklauso, ar ji

veiks kaip vientisa sistema, ar bus kaip atskirų kunigaikštysčių, siekiančių savo asmeninių tikslų, nesuderintų su organizacija, darinys.

Literatūra

1. Jucevičius R., Jucevičienė P., Janiūnaitė B., Cibulskas G. *Mokyklos strategija: strateginio vystymo vadovas*. Kaunas: Žinių visuomenės institutas, 2003.
2. Hussey D. *Strategy and Planning: A Manager Guide*. John Wiley & Sons, LTD, 1999.
3. Fidler B. *Strategic Management for School Development*. BELMAS, 2002.
4. Lewicki C. *The Interactive Strategy Workout*. Prentice Hall, 2003.
5. Lietuvos Respublikos švietimo įstatymas (Žin., 1991, Nr. 23-593; 2003, Nr. 63-2853; 2004, Nr. 103-3755; Nr. 120-4437; 2007, Nr. 77-3045).

VEIKSMINGAS PLANAVIMAS.

Švietimo planavimo rekomendacijas parengusiųjų susitarimai

Planuodami patirsime SĖKMĘ, jei:

- **Susitarsime dėl planavimo principų:**
 - vadovausimės švietimo politiką reglamentuojančiais dokumentais;
 - pasirinksim plano struktūrą;
 - numatysime tikslus, uždavinius, jų įgyvendinimo priemones, sėkmės kriterijus, laiką, vykdytojus, išteklius, jų šaltinius.
- **Atliksime dabartinės situacijos analizę:**
 - įvertinsime vidinę aplinką;
 - įvertinsime išorinę aplinką.
- **Sudarysime realų planą:**
 - pagrįsime numatytas priemones ir išteklius objektyviais duomenimis;
 - suderinsime poreikius su turimais ištekliais;
 - sieksime konkretumo.
- **Sieksime visų dalininkų interesų dermės:**
 - nuosekliai informuosime;
 - motyvuosime ir įtrauksime;
 - bendradarbiausime.
- **Sieksime veiklos suderinamumo:**
 - sieksime visų lygmenų planų dermės;
 - racionaliai planuosime laiką veikloms;
 - numatysime galimybes planus koreguoti.
- **Sieksime lakoniškumo:**
 - kalbėsime ir rašysime aiškiai, glaustai, paprastai;
 - vartosime tikslus terminus.
- **Skirsime laiko refleksijai:**
 - numatysime stebėsenos elementus;
 - atliksime į(si)vertinimą;
 - pasidžiaugsime asmeniniu ir profesiniu tobulėjimu.

Planavimo procesas

- **Planavimo principai:**
 - susitarimas dėl planavimo;
 - vadovavimasis šalies švietimo politiką reglamentuojančiais teisės aktais;
 - susitarimas dėl planų struktūros, optimalios jų apimties;
 - tikslų, uždavinių kėlimas;
 - priemonės ir sėkmės kriterijai;
 - konkretus laikas ir vykdytojai;
 - resursai (ištekliai).
- **Realus planavimas:** susiejimas priemonių su turimais ištekliais.
- **Visų dalininkų interesų dermė:**
 - dalininkų interesų ištyrimas;
 - įtraukimas dalininkų į planavimo procesą;
 - nuoseklus bendravimas ir bendradarbiavimas.
- **Refleksija:**
 - į(si)vertinimo atlikimas;
 - stebėsenos įtraukimas;
 - odė džiaugsmui.
- **SSGG analizė:** vidinės ir išorinės aplinkos kruopštus įvertinimas.
- **Įvairios veiklos suderinamumas:**
 - planų hierarchija;
 - planų koregavimas.
- **Lakoniškumas:**
 - rašymas glaustai ir paprastai;
 - aiškumas (su pavyzdžiais).

Vijoleta NORKUTĖ,

Kelmės rajono savivaldybės administracijos

Švietimo skyriaus vedėjo pavaduotoja

VEIKLOS PLANAVIMAS PAGAL STEBĖSENOS DUOMENIS

Tobulindami rajono švietimo skyriaus veiklos planavimą domimės naujausia teorine medžiaga apie planavimą, ieškome planų pavyzdžių, diskutuojame apie tai su kitų rajonų kolegomis. Šiame straipsnyje dalijamės savo patirtimi apie tobulesnio švietimo skyriaus veiklos planavimo modelio paieškas.

Patyrėme, kad pasirinkus bet kokį modelį įstaigos veiklai planuoti svarbi taisyklė – **žinoti, kur mes esame**, t. y. įvertinti savo vienkartinis veiksmus, tęstinius procesus ir gautus rezultatus. Gerą sprendimą galima priimti tik išanalizavus situaciją ir įvardijus tendencijas.

Švietimo būklei vertinti naudojamės vidiniais ir išoriniais duomenų šaltiniais.

Vidiniai duomenų šaltiniai – tai:

- statistikos duomenys (pavyzdžiui, 8, 9, 10 klasių mokinių skaičiaus pasiskirstymas miesto ir aplinkinėse mokyklose);
- pokalbiai su švietimo skyriaus darbuotojais (pavyzdžiui, apie patirtį iš stebėtos veiklos mokyklose, apie mokyklose pasikartojančias problemas, apie darbą su gabiaisiais mokiniais ir kt.);
- švietimo skyriaus specialistų pažymos, ataskaitos, informacija įvairiais mokyklų ir skyriaus veiklos klausimais;
- rajono mokyklų įsivertinimo ataskaitų suvestinė (pagal sritis, rodiklius);
- švietimo skyriaus darbuotojų pokalbiai su mokyklų savivaldos atstovais, vadovais, mokytojais, tėvais, mokiniais (pavyzdžiui, apie mokymo prieinamumą, maitinimo organizavimą, pavėžėjimą, vadovėlius, mokymo priemones ir kt.).

Išoriniai duomenų šaltiniai – tai:

- išorės vertinimo ataskaitos;

- stebėsenos duomenys (pavyzdžiui, palyginus kelerių metų veiklos rezultatus; palyginus su šalies ir apskrities rezultatais);
- apklausos (pavyzdžiui, mokyklų vadovų, pavaduotojų, mokyklų bendruomenių);
- komisijų ataskaitos (pavyzdžiui, rajono tarybos mero sudarytų komisijų išvados apie maitinimą mokyklose);
- įvairios programos, planai (Švietimo ir mokslo ministerijos (pavyzdžiui, atnaujintų bendrųjų programų įgyvendinimo), rajono (pavyzdžiui, Kelmės rajono vaikų ir jaunimo kultūrinės edukacijos 2007–2011 metų programa));
- švietimo vadybos informacinės sistemos duomenys (pavyzdžiui, mokymosi pasiekimai, mokytojų kokybinė sudėtis, apsirūpinimas IKT, pavėžėjimas);
- statistikos duomenys (gimstamumo duomenys, kurių reikia pirmųjų klasių komplektų skaičiams prognozuoti);
- žiniasklaidos priemonės (straipsniai periodinėje spaudoje (pavyzdžiui, Kaimo bendruomenės atstovų straipsniai) ir vietos TV laidos apie mokyklų veiklą);
- Švietimo ir mokslo ministerijos informaciniai leidiniai (pavyzdžiui, „Lietuva. Švietimas regionuose“ – su šia informaciją supažindindami rajono tarybos nariai; rajono švietimo rezultatai lyginami su kitų savivaldybių duomenimis).

Kiekybinei analizei atlikti reikia konkrečių duomenų, o tendencijoms išvelgti – kelerių metų duomenų. Mūsų švietimo skyriaus specialistai, 2003 metais pasimokę per Mokyklų tobulinimo programos B komponento organizuojamus seminarus, sudarė švietimo stebėsenos rajone rodiklių sąrašą. Sukaupus ir susisteminus kelerių metų duomenų sancaupas atsirado galimybė juos palyginti, analizuoti, ieškoti sąsajų, prognozuoti. Vėliau savivaldybės direktoriaus įsakymu buvo patvirtinti Kelmės rajono savivaldybės švietimo stebėsenos rodikliai (žr. 1 pav. 27 p.).

1. Vaikų, atėjusių į pirmąją klasę, dalis (%) nuo gimusių prieš 7 metus skaičiaus.
2. 0–14 ir 15–19 metų vaikų ir jaunimo skaičius bei dalis (%) palyginti su bendru gyventojų skaičiumi.
3. Pagal privalomojo ugdymo programas nesimokančių 7–16 metų vaikų dalis (%).
4. Vienam priešmokyklinio, pradinio, pagrindinio arba vidurinio ugdymo programos mokiniui tenkanti mokymo lėšų suma (tūkst. Lt).
5. Vieno vaiko / mokinio išlaikymui tenkanti lėšų suma.
6. Mokyklos aplinkai steigėjo skirtų lėšų suma (tūkst. Lt), tenkanti vienam vaikui / mokiniui.
7. Nemokamai maitinamų mokinių dalis (%).
8. Bendrojo lavinimo mokyklų pedagogų kvalifikacijai tobulinti panaudotų ir skirtų mokinio krepšelio lėšų santykis.
9. Per pastaruosius 15 metų rekonstruotų bent už 1 mln. Lt švietimo įstaigų dalis (%).
10. Prisijungusių prie interneto mokyklų dalis (%).
11. Mokinių, kurie mokosi pagal ISCED 3–6 lygmenų akredituotas ugdymo programas, dalis (%).
12. Mokinių, tenkančių vienam mokytojui, skaičius (vienetais).
13. Mokinių, kurių kelionės į mokyklą ir iš jos laikas neviršija normos, dalis (%).
14. Vaikų, tenkančių vienam slaugytojui, skaičius.
15. Specialiąją pedagoginę ir specialiąją, psichologinę bei socialinę pedagoginę pagalbą teikiančių specialistų ir mokinių skaičiaus santykis bendrojo lavinimo mokyklose.
16. Bendrojo lavinimo mokyklų mokinių, kuriems mokykloje buvo suteikta psichologinė ar / ir specialioji pedagoginė ir specialioji pagalba, dalis (%).
17. Integruotai ugdomų specialiųjų poreikių turinčių vaikų ir jaunuolių iki 21 metų dalis (%).
18. Švietimo įstaigose ugdoma 1–6 m. vaikų dalis (%).
19. Atestuotų mokyklų vadovų ir jų pavaduotojų dalis (%).
20. Tinkamą kvalifikaciją turinčių auklėtojų / mokytojų dalis (%).

21. Atestuotų mokytojų dalis (%).
22. Auklėtojų / mokytojų / dėstytojų pasiskirstymas (%) pagal amžių.
23. Specialiųjų poreikių turinčių mokinių dalis (%) palyginti su bendru mokinių skaičiumi.
24. Mokinių, kurie mokosi pagal technologinio profilio ir profesinio rengimo programas (ISCED 3 lygmens), dalis (%).
25. Mokinių pasiskirstymas (%) pagal užsienio kalbas, kurių mokosi.
26. Vidutinis užsienio kalbų, kurių mokosi vienas vidurinio ugdymo programos (ISCED 3) mokinys, skaičius (vienetais).
27. Įgijusiųjų pagrindinį / vidurinį išsilavinimą mokinių dalis (%) nuo besimokiusiųjų skaičiaus.
28. Išlikimo koeficientas (%) pagal klases.
29. Kartojančiųjų kursą (pirmą, antrą kartą) dalis (%).
30. Po vidurinio ugdymo programos išlaikančių kompiuterinio raštingumo įskaitą mokinių dalis (%).
31. Lėšų, gaunamų iš Europos Sąjungos, kitų fondų bei rėmėjų, suma, tenkanti 1-am mokiniui.

1 pav. Kelmės rajono savivaldybės švietimo stebėsenos rodikliai

Nuolatos turėti tikslūs duomenis nėra taip paprasta, kadangi vienu rodiklių galutiniai rezultatai skaičiuojami pagal kalendorinius metus, kitų – pagal mokslo metus. Pavyzdžiui, kasmet renkami duomenys apie mokinių skaičių. Šią analizę galima panaudoti atliekant SSGG (analizuojant stipriąsias ir silpnąsias puses, galimybes ir grėsmes). Tai padeda atsakyti tokius svarbius klausimus:

- kokios yra švietimo įstaigų veiklos stipriosios ir silpnosios pusės (pavyzdžiui, mažas mokinių skaičius klasėse – silpnoji pusė);
- kokių galimybių yra padėčiai pagerinti (pavyzdžiui, švietimo įstaigų tinklui optimizuoti);
- kokių pavojų gali kilti siekiant gerinti padėtį (pavyzdžiui, pradinė klasių mokiniai labai anksti išvyksta į mokyklą; neįdarbinti pradinė klasių mokytojai);
- kuriose srityse yra pokyčių, kuriose – ne.

Pateikiami keli pavyzdžiai, kaip mūsų rajone naudojamosi gauta informacija. Pagal pirmąjį rodiklį stebimas vaikų gimstamumas rajone ir mieste (žr. 1 lentelę). Sugretinami Statistikos departamento apie vaikų gimstamumą ir mokyklų duomenys apie vaikus, atėjusius mokytis į pirmą klasę (žr. 2 lentelę 29 p.).

Surinkti duomenys sudaro prielaidas prognozuoti pirmųjų klasių komplektų skaičių bei būsimųjų pirmokų nubyrėjimą. Bandyta aiškintis, kodėl sumažėja septynmečių skaičius. Pasidomėjus Migracijos tarnyboje, paaiškėjo, kad 60 % neatvykusių į pirmąją klasę yra legaliai išvykę su tėvais į užsienį; dar 40 % yra išvykę nelegaliai į užsienio šalis arba išsikėlę iš Kelmės rajono. Tai išsiaiškinta bendraujant su mokyklų vadovais.

Kaip ir visose savivaldybėse, pavasarį rajono taryba tvirtina kiekvienos mokyklos klasių komplektų skaičių. Šio sprendimo projektui parengti reikia atlikti analizę. Naudojamosi šiais duomenimis numatant pirmųjų klasių komplektų skaičių (žr. 2 lentelę).

Turime švietimo stebėsenos rodiklį 1.2. 0–14 ir 15–19 metų vaikų ir jaunimo skaičius bei dalis (%) lyginant su bendru gyventojų skaičiumi –

jis naudojamas planuojant mokyklų tinklą, mokinių pasiskirstymą mokyklose (žr. 3 lentelę 29 p.).

Planuojant sudėtinga įveikti tradicinį mąstymą, pavyzdžiui, nėra paprasta reorganizuoti 50 metų veikusią mokyklą. Žinant mokinių skaičiaus mažėjimo tendencijas, rajono plėtros plane (iš anksto suderinus su rajono taryba) numatomos priemonės, kurias įgyvendinus plėstuši švietimo paslaugos. Pavyzdžiu gali būti uždarytų mokyklų patalpose planuojamas daugiafunkcių centrų steigimas. Steigiant pirmąjį tokį centrą uždarytame vidurinės mokyklos pradinio ugdymo skyriuje kilo daug abejonių dėl jo būtinybės. Šiuo metu mokyklos bendruomenė skleidžia gerą patirtį, kaip daugiafunkcis centras padeda gerinti ugdymo kokybę mikrorajone. Analizuodami mokinių skaičiaus pokyčius mokyklų vadovai taip pat planuoja, kaip pritraukti mokinius, jų tėvus į mokyklą – organizuoja įvairius mokymus tėvams (kompiuterinio raštingumo), mokyklose įrengia interneto prieigą, kuriomis gali naudotis aplinkiniai gyventojai, kviečia tėvus dalyvauti neformaliajame ugdyme (pavyzdžiui, kuriami bendri spektakliai, tėvai imasi vadovauti būreliui).

Gimimo metai	Gimusių vaikų skaičius		Atėjimo į pirmą klasę metai	Atvykusių į pirmą klasę mokinių skaičius rajone	Neatvykusiųjų skaičius (%) nuo gimusiųjų skaičiaus
	rajone	mieste			
1995	513	133	2002	501	-12 (2 %)
1996	525	133	2003	499	-26 (5 %)
1997	495	131	2004	458	-37 (7 %)
1998	480	122	2005	436	-44 (9 %)
1999	459	107	2006	395	-54 (12 %)
2000	400	112	2007	333	-67 (17 %)
2001	391	88	2008	349	-42 (11 %)
2002	379	89	2009	314	-65 (17 %)
2003	375	83			
2004	336	73			
2005	330	92			
2006	300	65			
2007	311	83			
2008	315	81			

1 lentelė. Vaikų gimstamumo ir atėjusiųjų mokytis į pirmąją klasę statistikos sugretinimas

Metai		Gimusių rajone tais kalendoriniais metais vaikų, kuriems sukanka 7 metai, skaičius		Pradėjusių lankyti 1 klasę ir prognozuojamų mokinių skaičius Kelmės mieste		Procentas nuo 1 klasės mokinių skaičiaus	Atėjusių į pirmą klasę mokinių skaičius	Pastabos
Mokslų metai	Gimimo metai	Rajone	Kelmės mieste	Mokinių skaičius	Komplektų skaičius			
2001–2002	1995	512	133	160	10	120		
2002–2003	1996	525	133	170	7	127		
2003–2004	1997	495	131	174	8	133		
2004–2005	1998	480	122	151	8	135		
2005–2006	1999	445	107	143	6		134	
2006–2007	2000	377	112	121	5		121	
2007–2008	2001	380	88	122	5		106	
2008–2009	2002	379	89	122	5		125	
2009–2010	2003	375	83	120	5		112	
2010–2011	2004	336	73	108	5			

2 lentelė. Pirmųjų klasių komplektavimas Kelmės mieste ir rajone 2001–2010 metais (juodu šriftu išskirti skaičiai – optimistinė prognozė)

Metai	Kelmė 2001	Kelmė 2002	Kelmė 2003	Kelmė 2004	Kelmė 2005	Kelmė 2006	Kelmė 2007	Lietuva 2007	Kelmė 2008
0–14 m. (%)	21,08	20,25	19,61	19,15	18,32	17,64	16,93	15,9	16,2*
15–19 m. (%)	7,48	8,10	8,54	8,52	8,75	8,80	8,73	7,90	8,84*

3 lentelė. Vaikų ir jaunimo skaičiaus palyginimas su bendruoju gyventojų skaičiumi (Šaltinis: ŠVIS; * – Statistikos departamentas)

Nuolatos stebint vaikų gimstamumą, mokinių skaičiaus kaitą, lyginant bei analizuojant vaikų ir jaunimo santykį su bendru gyventojų skaičiumi ieškoma priežasčių, kodėl taip vyksta. Tai sudaro galimybių planuoti struktūrinius švietimo įstaigų pokyčius, numatyti tam tikro tipo švietimo įstaigų skaičių.

Panaudojami ir kiti rodikliai. Pavyzdžiui, pagal 2006–2007 m. m. duomenis, tinkamą kvalifikaciją turinčių mokytojų dalis siekia tik 81 %. Išsiaiškinta, kad labiausiai trūksta anglų kalbos mokytojų. Rajone dirbo tik 63 % anglų kalbos mokytojų specialistų. Priimtas sprendimas – pateikti rajono tarybai prašymą, kad apmokėtų persikvalifikuojančių mokytojų studijas. Raginami mokyklų vadovai siūlyti pradinių klasių mokytojams,

kuriems nebeužtenka krūvio dirbti pagal turimą specialybę, persikvalifikuoti. Įvardijame teigiamą rezultatą: šiuo metu rajone dirba 72 % anglų kalbos specialistų. Persikvalifikavimo studijas jau baigė 10 mokytojų ir dar 4 studijuoja.

Išanalizavus mokyklų materialinę bazę paaiškėjo, kad 90 % mokyklų reikia keisti langus. Argumentuotai įtikinta rajono taryba, kuri patvirtino ilgalaikę langų atnaujinimo programą (šiuo metu liko nepakeista tik trečdalis mokyklų langų).

Kokybinei analizei atlikti naudojamas specialistų įsivertinimas pagal kuruojamas sritis. Tai sudaro prielaidas profesionaliau įvertinti situaciją ir numatyti priemones (žr. 4 lentelę 30 p.).

Mokyklų vadovų prašoma pasitarus su savo mokyklos bendruomene (žr. 2 pav.) įvertinti teigiamus ir neigiamus rajono švietimo pokyčius. Tai iš dalies leidžia išvystyti teigiamas, neigiamas ir tobulintinas veiklos tendencijas. Parengiamos konkrečios, trumpos anketos, kad nereikėtų sugaišti daug laiko jas pildant. Taip palyginamos švietimo skyriaus darbuotojų įvardytos problemos ir siūlomi sprendimo būdai su iš mokyklų gautais vertinimais. Švietimo skyriaus darbuotojų ir mokyklų atstovų nuomonių sutapimas – tai planuojamos veiklos sėkmės prielaida.

Iki planavimo pradžios siekiama turėti visus duomenis pagal rajono švietimo stebėsenos rodiklius (švietimo konteksto, švietimo aprūpinimo ir organizavimo, personalą, mokinius apibūdinančius, mokymo ir moky-

mosi procesų, mokymosi rezultatų). Labai palengvina ŠVIS (Švietimo informacinės sistemos) duomenų bazė, pagal kurią esame sudarę savo rajono duomenų sancaupą. Gaila, kad joje yra dar ne visi duomenys, todėl juos papildome gautais iš Statistikos departamento, civilinės metrikacijos skyriaus, mokyklų ataskaitų ir kitų šaltinių. Manome, kad ŠVIS'ui pradėjus pilnai veikti bus galima rasti visą informaciją, kuri sudarys galimybių įvairiais aspektais įvertinti rajono švietimo pasiekimus, kaitą, pamatyti tendencijas, analizuoti ir planuoti. Vien skaičiai dar nėra visa informacija. Svarbu išsiaiškinti visas aplinkybes, kodėl jie tokie, kas turi įtakos vieniems ar kitiems duomenims atsirasti, ką galima pakeisti ir kaip tai verta padaryti.

Veiklos sritis (kuruojama)	Teigiami pokyčiai	Problemoms	Priežastys (dėl ko atsiranda šios problemoms)	Siūlomos priemonės problemai sumažinti arba jai išspręsti
<i>Įsivertinimas (vidaus auditas)</i>	<i>Mokyklų bendruomenės įgyja daugiau patirties. Grupių vadovams už darbą pradedama apmokėti.</i>	<i>Ne visų mokyklų bendruomenių narių nuostata apie vidaus auditą yra pozityvi. Neefektyviai panaudojami vidaus audito rezultatai.</i>	<i>Per mažai dirbta su mokyklų bendruomenėmis paruošiamajame laikotarpyje. Kai kuriose mokyklose dar nerasta mokyklos veiklos įsivertinimo ir planavimo, veiklos tobulinimo ryšio.</i>	<i>Plėtoti ryšį tarp Suaugusiųjų mokymo centro (SMC) ir mokyklų veiklos tobulinimo klausimais. Organizuoti pasitarimus, seminarus apie vidaus audito išvadų panaudojimą efektyvinant ir tobulinant mokyklos veiklą.</i>
<i>Anglų kalbos mokymas</i>	<i>Rajono tarybos sprendimas dėl rekomendacijos apmokėti anglų kalbos mokytojams už kelionę į mokyklą ir atgal.</i>	<i>Mokytojų kaita. Prasti valstybinių egzaminų rezultatai – du kartus žemesni nei šalies vidurkis.</i>	<i>Mokytojų stygius. Mokytojų kaita. Jaunų specialistų nekokybiškas parengimas.</i>	<i>Parengti sprendimus ir įtikinti politikus sudaryti lengvatas trūkstamų specialybių mokytojams. Bandyti rengti SMC nuotolinių perkvalifikavimo kursų programą. Suaktyvinti anglų kalbos mokytojų metodinę veiklą rajone. Organizuoti (kartu su SMC) daugiau seminarų mokytojams. Išanalizuoti mokytojų kaitą ir jų sudėtį pagal išsilavinimą, darbo stažą.</i>

4 lentelė. Specialistų įsivertinimas pagal kuruojamas sritis

Teigiami pokyčiai	
1.	
2.	
3.	
Problemoms	Siūlomi sprendimų būdai
1.	
2.	
3.	

2 pav. Anketos pavyzdys

Beta ZAVECKIENĖ,

Kazlų Rūdos savivaldybės administracijos

Švietimo skyriaus vedėja

BENDROJO VERTINIMO MODELIS

Lietuvos narystė Europos Sąjungoje skatina viešojo administravimo institucijas įgyvendinti Europos administracinės erdvės valstybių valdymo koncepcijas, ieškoti efektyvių pokyčių pačioje valdymo sistemoje ar atskiruose jos elementuose, rasti geresnių darbo organizavimo būdų ir priemonių iškilusioms problemoms spręsti.

Jaunai Kazlų Rūdos savivaldybės administracijai (pradėjusiai veiklą 2000 metais) aktualu tobulinti vadybos kokybę. Įspūdžiui apie savo organizacijos veiklą, darbuotojų profesinę kompetenciją susidaryti ir savivaldybės administracijos veiklai tobulinti buvo nuspręsta įsivertinti organizaciją. Pasinaudota **bendruoju vertinimo modeliu** (toliau naudojamas trumpinys BMV), kuris remiasi prielaida: puikūs organizacinės veiklos, į piliečius / klientus orientuoti rezultatai, darbuotojų ir poveikio visuomenei rezultatai yra pasiekiami per vadovų veiklą valdant strategiją ir planavimą, žmones, partnerystes ir išteklius bei procesus. Modelis suteikia galimybių vienu metu į organizaciją pažvelgti iš skirtingų pozicijų, atlikti holistinę organizacijos veiklos analizę, yra paprastesnis nei kiti modeliai ir ypač tinka pradiniam įspūdžiui apie organizacijos veiklą susidaryti. Dėl šių priežasčių pasirinkome šį organizacijos įsivertinimo modelį.

BVM – tai priemonė, padedanti Europos viešojo sektoriaus organizacijoms naudoti kokybės* vadybos metodus veiklai tobulinti. (**Kokybė – tai produkto (prekės ar paslaugos). Ji gali būti išmatuota ir tiesiogiai – atsižvelgus į standartus, ir netiesiogiai – pagal klientų/piliečių vertinimus ar įtaką jiems. Visuotinės kokybės vadyba sutelkia dėmesį į procedūras ir procesus, nuo kurių priklauso kokybės augimo skatinimas.*)

BVM yra paprastas, lengvai taikomas ir tinkamas viešojo sektoriaus organizacijų įsivertinimo metodas, kuris atlieka keturias pagrindines funkcijas:

- nustato unikalias viešojo sektoriaus organizacijų savybes;
- tarnauja kaip priemonė vadovams, norintiems patobulinti organizacijų veiklą;
- jungia įvairius kokybės vadybos modelius;
- leidžia sugretinti** viešojo sektoriaus organizacijas. (***Sugretinimas – tai dviejų ar daugiau organizacijų veiklos procesų ir/ar rezultatų santykinis lyginimas, kai siekiama nustatyti gerąją patirtį ir tinkamais būdais įgyvendinti ją savo organizacijoje*).

BVM sukurtas taikyti visame viešajame sektoriuje, viešojo sektoriaus organizacijose regiono, nacionaliniu ir vietos lygmenimis (žr. 1 pav. 32 p.).

Devynių dalių modelis apima svarbiausius aspektus, kurie turėtų būti analizuojami bet kurioje organizacijoje. Kiekvienoje dalyje yra numatyti kriterijai, kuriuos būtina aptarti vertinant organizaciją.

Lietuvos Respublikos švietimo ir mokslo ministras 2009 m. kovo 30 d. įsakymu Nr. ISAK-607 pritarė Bendrojo lavinimo mokyklos veiklos kokybės įsivertinimo rekomendacijoms, kurios labai glaudžiai siejasi su BVM. Bendrojo lavinimo mokyklos veiklos kokybės įsivertinimo rekomendacijose įsivertinimas įvardijamas kaip procesas, kurio metu mokyklos bendruomenės nariai analizuoja mokyklos veiklos kokybę. BVM modelio taikymas suteikia organizacijai galimybių pagal pateiktą modelį inicijuoti nuolatinio tobulinimo procesą, t. y. įtraukti visus organizacijos narius į nuolatinį veiklos procesų tobulinimą siekiant kokybės, ekonomiško ar trumpesnių procesų ciklą.

Ir įsivertinimas, ir BVM modelio taikymas sudaro **prielaidų**:

- gauti įrodymais pagrįstą vertinimą;
- nustatyti veiklos kryptis ir susitarti, kas turi būti daroma organizacijos veiklai tobulinti;
- vertinti veiklą pagal Europoje pripažintus kriterijus;
- periodiškai naudoti kaip pažangos vertinimo priemonę;
- tikslų, strategijų ir procesų sąsajoms parodyti;
- veiklos sričių, kurios labiausiai keistinos, tobulinimui užtikrinti;
- išvelgti gerąją patirtį ir nuspręsti, kuo vėliau dalytis tiek pačioje organizacijoje, tiek su kitomis organizacijomis;

- skatinti darbuotojus įtraukiant juos į organizacijos veiklos tobulinimo procesą;
- nustatyti pažangos lygį ir pasiekimus;
- integruoti įvairias veiklos kokybės skatinimo iniciatyvas į įprastus veiklos procesus.

Kaip buvo organizuojamas vertinimo procesas taikant BMV modelį?

Pirmiausia Kazlų Rūdos savivaldybės administracijos direktorius kartu su skyrių vadovais išanalizavo pasirengimą įsivertinimui ir jo eigą. Buvo susitarta, kokių tikslų bus siekiama įsivertinant ir ko bus imtasi atlikus vertinimą.

Kazlų Rūdos savivaldybės administracijos direktorius įsakymu paskyrė BVM modelio diegimo projekto vadovu Centralizuoto vidaus audito skyriaus vedėją. BVM projekto vadovas atsako už visos būtinos informacijos ir dokumentų pateikimą įsivertinimo grupei, ryšių palaikymą ir informacijos pasidalijimą grupėje, susitikimų organizavimą, ataskaitas ir pan.

Kazlų Rūdos administracijos direktoriaus įsakymu sudaryta devynių narių darbo grupė įstaigai įsivertinti pagal BVM modelį. Į darbo

grupę buvo įtraukti įvairių skyrių specialistai. Atrenkant narius buvo atsižvelgiama į jų asmenines savybes (pavyzdžiui, gebėjimą analizuoti, bendravimo įgūdžius ir pan.), o ne tik į profesinius įgūdžius.

Darbo grupės vadovas narius supažindino su BVM modelio taikymo tikslais ir įsivertinimo procedūra (BVM vertinimo struktūra, įrodymų būtinumu įvertinimui ir pan.). Pateiktas visų Savivaldybės administracijos veiklai vertinti būtinų dokumentų ir informacijos sąrašas. Vertinimo metu buvo susitarta dėl įrodymų vertinimo ir balų skyrimo. Galimybių kriterijai buvo vertinami pagal galimybių vertinimo lentelę, rezultatų kriterijai – pagal rezultatų vertinimo lentelę. Buvo skiriami balai nuo 0 iki 5.

Kaip vyko vertinimo procesas?

Vertinimas vyko **individualiai**. Kiekvienas grupės narys, remdamasis **savo supratimu** bei darbo Savivaldybės administracijoje **patirtimi**, vertino Savivaldybės administracijos veiklą pagal kiekvieną dalinį kriterijų. Vertinant, kiekvienas grupės narys **skyrė** ne tik **konkrečius balus**, bet ir glaustai **užrašė pastabas**, kurios pagrindė tiek už stipriąsias, tiek už tobulintinas sritis skiriamus balus.

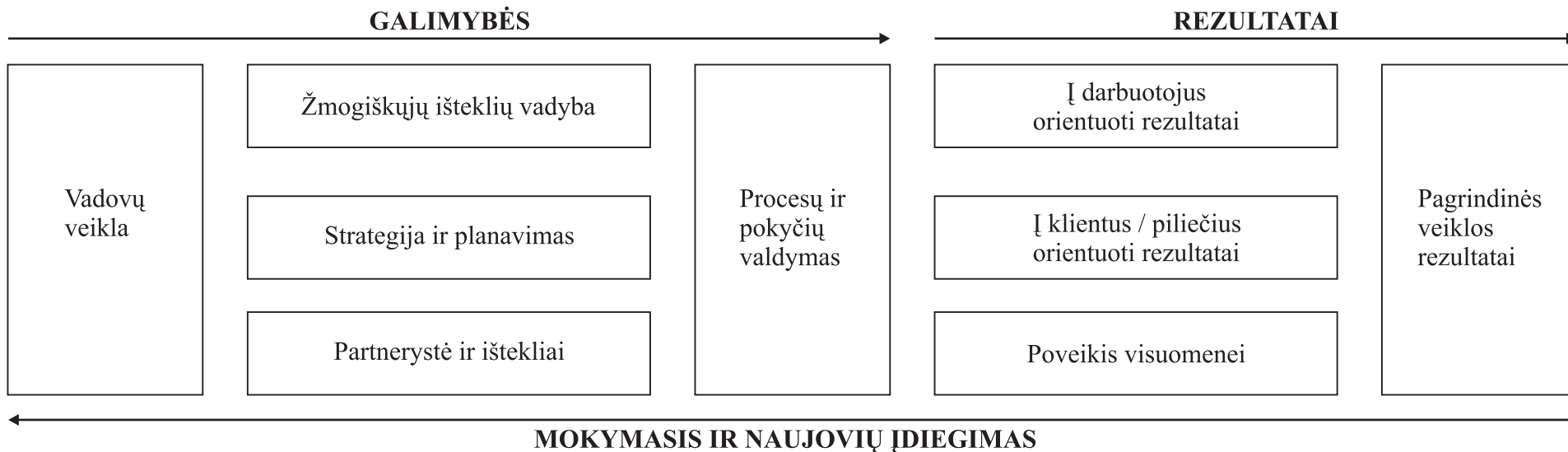

1 pav. BMV modelis

Susitarta **dėl bendrosios nuomonės** (konsensuso). Grupės nariai iš pradžių vertino individualiai, o derybų metu susitarė dėl Savivaldybės administracijos veiklos vertinimo pagal kiekvieną dalinį kriterijų. Bendroji nuomonė formavosi **keturiais etapais**:

- pateikti individualūs vertinimai balais pagal kiekvieną dalinį kriterijų ir atlikta statistinė individualių vertinimų analizė;
- apibrėžti nuomonių sutapimo ir išsiskyrimo taškai;
- išsiaiškintos kiekvienos nuomonės išsiskyrimo priežastys;
- susitarta dėl kiekvieno dalinio kriterijaus vertinimo.

Kaip naudojami rezultatai?

Įstaigos vertinimo procesas truko vienerius metus. Ilgai ir kruopščiai dirbant **nustatytos prioritėtinės sritys**, kurias reikia tobulinti. Įsivertinimo rezultatai buvo aptarti Savivaldybės administracijos padalinių vadovų pasitarime; juos išanalizavo Savivaldybės administracijos direktorius. Išsiaiškintos **tobulintinos sritys bei veiksmų pobūdis**.

Įvardytos tobulintinos veiklos sritys:

- gyventojų aptarnavimo kokybės gerinimas;
- žmogiškųjų išteklių politikos stiprinimas;
- vidaus kontrolės sistemos tobulinimas;
- informavimo apie įstaigos veiklą politikos formavimas.

Sudarytas ir įgyvendinamas **tobulinimo planas**. BVM modelio taikymas yra ilgalaikio strateginio tobulinimo pradžia. Administracijos direktoriaus įsakymu sudaryta darbo grupė Veiklos priemonių planui (BVM) įgyvendinti. Skyrių vedėjai per pasitarimus nuolat teikia **veiklos plano** (t. t. ir BVM rekomendacijų) **vykdymo ataskaitas**.

Stasys JOKUBAUSKAS,

Kelmės Kražantės pagrindinės mokyklos direktorius

MOKYTOJŲ KOMANDA – MOKYKLOS KAITOS PLANUOTOJA

Teigiamus mokyklos veiklos pokyčius lemia ne tik vadovų iniciatyvumas, bet ir visų bendruomenės narių sutelktumas kryptingam darbui (neužtenka vien vadovams žinoti, ką ir kodėl daryti – reikia, kad visi žinotų ir darytų kartu). Vadovai negali primesti savo nuomonės, kaip priimti sprendimus. Pastebėta, kad daug lengviau mokytojus ir visą mokyklos bendruomenę sutelkti numatytiems uždaviniams įgyvendinti, kai jie patys aktyviai dalyvauja planuojant mokyklos veiklą, formuluojant tikslus bei uždavinius, numatant strategijos kryptis. Tada ir atsakomybė už veiklos sėkmingą įgyvendinimą dalijasi visi. Mūsų mokyklos vadovai kartu su mokytojais ieško būdų ir metodų mokyklos veiklos planavimui tobulinti. Daugumai mokyklos mokytojų rūpi mokykloje vykstantys pokyčiai, jie suinteresuoti aktyviai dalyvauti pokyčius planuojant ir prisiima atsakomybę už planų vykdymą.

Pastebėjome, kad veiklos efektyvumui pasiekti reikšmingas yra **darbas komandomis**. Tai sudaro galimybių gerinti mokyklos veiklos kokybę, skatinti darbuotojų aktyvumą, efektyviai perteikti ir pasidalyti informacija, kurti teigiamą psichologinį mikroklimatą ir t. t. Mokyklos bendruomenė turi darbo komandomis patirties įtraukiant darbuotojus į organizacijos veiklos planavimą, vertinimą. Mokykloje veikia **veiklos įsivertinimo, strateginio planavimo, veiklos programos rengimo, ugdymo plano rengimo, prevencinio darbo, pagalbos mokiniui teikimo, metodinės ir kitos grupės**.

Mokyklos veiklos planavimas prasideda nuo susitarimų su metodinių grupių vadovais – kartu išsiaiškinama, kodėl ir kam visa tai daroma. **Metodinėse (arba pagal poreikį suburtose kitose) grupėse** aptariamos vidaus audito išvados, analizuojamas praėjusiųjų metų veiklos programos vykdymas, atliekama veiklos SSGG analizė, numatomi planavimo žingsniai, išsiaiškinama, ko mes siekiame ir kokį galutinį rezultatą norėtume matyti. Spręsdami įvairias problemas stengiamės į jas pažiūrėti kūrybiškai, imamės nestandartinių sprendimų. Atvirumas bendraujant grupėje yra norma – išklausoma kiekvieno nuomonė, nes ji yra svarbi. Metodinės grupės aptartus siūlymus teikia **iniciatyvinei** plano / programos rengimo grupei.

Iniciatyvinė grupė mokykloje suburiama savanoriškumo, lygia-teisiškumo principu. Iniciatyvūs mokytojai, kurie neabejingi mokyklos veiklos rezultatams, ateina į darbo grupes neraginami. Kitus, turinčius puikių idėjų, bet menkiau pasitikinčius savimi, pakviečiame patys. Siekiame, kad komandoje dalyvautų įvairių interesų, kompetencijų mokytojai. Taip sudaroma galimybių labiau pažinti vieniems kitus, išsakyti savo mintis ir idėjas, tobulinti bendradarbiavimo ir darbo komandomis įgūdžius.

Mokyklos bendruomenės iniciatyvumas, savanoriškumas išaugo mokyklai įsijungus į Mokyklų tobulinimo programą, aktyvinant metodinės tarybos ir metodinių grupių veiklą, pasitikint mokytoju ir jo iniciatyvia veikla, leidžiant pajusti sėkmę ir ją įvertinant. Pradėję darbą iniciatyvinėse grupėse skirdavome nemažai laiko savo nuomonėms išsakyti ir mokėmės išgirsti kitus (labai svarbu išsiugdyti gebėjimą atrinkti svarbiausius dalykus ne pagal tai, kas juos pateikė, bet pagal tai, kiek jie yra svarbūs). Palaipsniui įgyta reikalingų įgūdžių, todėl laiko sąnaudos sumažėjo. Kiekvienas iniciatyvinės grupės narys supranta, kad buvimas komandoje yra svarbus bendriems tikslams pasiekti. Dirbant šioje grupėje yra galimybių keistis informacija, ją atnaujinti ir patikimiau ja pasinaudoti. Išsamus veiklos planas parengiamas atrinkus geriausius metodinių grupių pasiūlymus ir išnagrinėjus juos per diskusijas.

Įsitikinome, kad taip planuojant mokyklos veiklą visi žino, jog **planavimas yra nenutrūkstama veikla**. Jei anksčiau planuodavome visko labai daug, tai dabar išmokome atsirinkti, kas svarbiausia, ir nustatyti prioritetus. Svarbiausia, kad planas būtų lankstus, t. y. būtų galimybių jį papildyti, vieną veiklą pakeisti kita. Pavyzdžiui, metodinėse grupėse diskutuojama apie mokymosi motyvacijos stiprinimą. Diskusijose gimę sprendimai, geriausios idėjos, apibendrinimai pateikiami interesų grupei. Joje šis klausimas plačiai aptariamas, išklausomi visų metodinių grupių pasiūlymai ir pasirengiama mokytojų tarybos posėdžiui. Posėdyje priimamas nutarimas – dažniau individualizuoti ir diferencijuoti ugdymo turinį. Metodinėse grupėse diskutuojama tuo klausimu, o numatomos galimybės, priemonės ir apibendrinimai pateikiami interesų grupei. Taip planavimas ir veikla yra nenutrūkstami procesai. Manome, kad darbas komandomis bet kurioje interesų grupėje suteikia mokytojams daugiau savirealizacijos galimybių, didėja jų suinteresuotumas, pasitenkinimas darbu.

Lilija PARADNIKIENĖ,

Kelmės rajono Kūlverstuko darželio–mokyklos direktorė

VEIKLOS PLANAVIMAS – DARBO KOMANDOJE REZULTATAS

Planuojant veiklą ypač svarbu **sutelkti komandą**, generuojančią idėjas ir kartu jas aptariančią. Tai ir savo **misijoje** įvardijome: „*Darželis–mokykla – komandoje dirbantis kolektyvas, gebantis saugoti ir stiprinti fizinę ir psichinę vaiko sveikatą, tenkinti pagrindinius vaiko poreikius: teikti įvairių mokomųjų dalykų pagrindines žinias; puoselėti tautos kultūros pagrindus; skatinti saviraišką; plėtoti informacinių ir komunikacinių technologinių įgūdžių diegimą mokykloje*“.

Mūsų įstaiga yra jungtinis darinys – mokykla ir darželis, todėl į komandą suburiame mokyklos ir darželio pedagoges. Siūlome susitarti pačioms, ką šis darbas (planavimo veikla) domina. Kuriame palankias bendradarbiavimo sąlygas, vengiame prievartos ir reguliavimo. Daug metų kolektyve dirba bendraminčių komanda, kuri stengiasi sujungti abiejų ugdymo sričių planavimą. Tą grupę vadiname **planavimo darbo grupe**. Dar iki planavimo pradžios svarbu akcentuoti vertybinį pamatą – **ugdymo įstaigos filosofiją**. Ją suformulavome taip: „*Būtinybė – tiltų tiesimas tarp žmonių. Socialinė ir ekologinė atsakomybė. Troškimas daryti tai, kas teisinga. Individualus galimybių ieškojimas gyvenime ir jų realizavimas drauge su kitais. Drąsos turėjimas žengti į nežinomybę. Humanizuota, demokratiška, moderni įstaiga, sudaranti dorinio, estetinio, ekologinio, sveikatingumo pagrindų ugdymo ir plėtros sąlygas*“.

Pradėdami planuoti veiklą **komandoje susitariame**, kaip dirbsime, t. y. **kaip nustatysime poreikį, kaip formuluosime tikslus, kokius metodus parinksime ir kokių rezultatų sieksime**.

Baigiantis mokslo metams metodinėse grupėse sudarome **veiklos analizės klausimyną** ir vykdome **bendruomenės apklausą**. Visa tai apibendriname mokytojų tarybos posėdyje ir išskiriame prioritetus kitiems mokslo metams, t. y. nustatome poreikį, į ką bus sukoncentruotas visas planavimas tiek sudarant ugdymo įstaigos veiklos programą, tiek rengiant strateginį planą. Susitarę dėl prioriteto formuluojame sau veiklos tikslus ir uždavinius. Kryptingai veiklai organizuoti būtina tinkamai

pasirinkti metodus. Kartu aptariame, kokius metodus taikysime tikslui įgyvendinti, kaip sieksime tikslų (vieni ar ieškosime partnerių), koku būdu tai darysime (bendraudami individualiai ar rengsime bendras konsultacijas), ar tikslui įgyvendinti rengsime projektą. Lėšoms pritraukti yra įvairių būdų: vietos spaudoje ar interneto tinklapyje skelbti apie numatomus vykdyti projektus ir informuoti, kad ieškome mus remiančių žmonių; panaudoti mokyklos vidaus resursus (iš mokyklai teikiamos 2 proc. finansinės paramos). Visuomet pasidžiaugiame pasiekimais informuodami bendruomenę (pavyzdžiui, kryptingo kelių metų planavimo dėka pavyko sukurti edukacines aplinkas, kurios žymiai pakeitė ugdymo proceso kokybę; tai pastebi ir pati pedagogų bendruomenė, ir mūsų svečiai).

Sudarome **darbo grupės veiklos grafiką** – svarbu susitarti, kaip dažnai susirinks darbo grupės nariai, kadangi visi dirba skirtingu grafiku. Aptariame, koku būdu plano projektą pristatysime bendruomenei: ar visų interesų grupių nariams kartu, ar kiekvienai atskirai.

Darbo grupė **pasiskirsto planavimo sritimis**, pavyzdžiui, vieni planuoja ikimokyklinės įstaigos darbą: formuluoja tikslus, uždavinius, būdus jiems įgyvendinti, kiti – mokyklos tikslus, uždavinius, būdus jiems įgyvendinti, tretį (įtraukiant ir mokyklos finansininkę) – ūkinę ir finansinę įstaigos veiklą. Susitariama, kaip bus dalijamasi informacija apie savo planuojamus darbus ar veiklą (keistis informacija galima per pertraukas prie kavos puodelio ar pasilikus po pamokų konkrečią savaitės dieną). Juk svarbu, kad planas nebūtų įvairių darinių kratinyš, o visų sričių derinys.

Planuodami veiklą **numatome sėkmės kriterijus** (pasikeis edukacinė aplinka, pagerės ugdymo proceso kokybė, suaktyvės darbo su tėvais procesas ir kt.), **būdus sėkmei kontroliuoti** (analizuoti bendruomenės atsiliepimus apie vykstančius pokyčius), taip pat **sėkmės vertinimo kriterijus** (pavyzdžiui, gerosios darbo patirties sklaida).

Neįmanoma viską suplanuoti itin tiksliai – galimi nukrypimai nuo plano. Dirbdami komandoje išsiaiškiname, kodėl taip atsitiko, kokios priežastys lėmė. Numatome, kaip koreguosime veiklą ir kaip informuosime bendruomenę.

Darbo grupės veiklą inicijuoja ir jos veiklą koordinuoja mokyklos direktorė. Bendraudama su grupe (asmeniškai su kiekvienu ar su visais kartu) ji motyvuoja darbuotojus, atkreipia dėmesį į ugdymo įstaigos

silpnąsias puses ir įstaigai nepalankias išorės sąlygas bei grėsmes. Informacija apie numatomas ugdymo įstaigos veiklos kryptis ir perspektyvas yra pateikiama mokytojų kolektyvui per susirinkimą, tėvams – per visuotinį tėvų susirinkimą, atvirų durų savaitę.

Apibendrintą darbo grupės veiklos medžiagą talpiname klasių ir grupių informacijos stenduose, kartais – interneto tinklapyje. Darbo komandoje reikšmė neabejotina: išgirstame įvairesnių nuomonių, atrandame naujų idėjų, auga narių pasitikėjimas vienu kitais ir motyvacija.

Rita ANDRIULIENĖ,

Kelmės rajono Kražių gimnazijos direktorė

SUKURTI STRATEGINIO POKALBIO KULTŪRĄ

Efektyvus mokyklos veiklos planavimas ir sėkminga veikla įmanoma, jei tai daroma suvokus mokyklos ir jos aplinkos sąveiką. Kuriant mokyklos filosofiją svarbu ne tik įvertinti mokyklos strateginę padėtį, bet ir gebėti suvokti įvairių **interesų grupių** požiūrį į mokyklą bei galimas jos raidos kryptis, iširti jų poreikius, išklausti nuomones ir pageidavimus. Kai mokyklos vadovai turi išsamią informaciją apie klientų prioritetus, tuomet jie gali daryti sprendimus – keisti švietimo paslaugų pobūdį ar efektyviau jas teikti.

Suinteresuoti gimnazijos sėkminga veikla asmenys arba dalininkai suburiami į interesų grupes:

- **vidines** (valdytojai, pedagoginis personalas, pagalbiniis personalas, lankytojai, dabartiniai mokiniai);

- **išorines** (būsiami mokiniai, buvę mokiniai, kitos švietimo įstaigos, vietos bendruomenės, prekybos ir pramonės įmonės, vietos švietimo administracija, švietimo ir mokslo departamentas, nacionalinės organizacijos ir kt.).

Susibūrusiuosius į interesų grupes vienija bendra veikla – nuo konkrečių poreikių įvardijimo iki susitarimų dėl svarbiausių mokyklos vertybių, nuo prioritetų išskyrimo iki veiklos, atitinkančios lūkesčius, kryptių numatymo. Mokyklos išlikimą lemia gebėjimas atsižvelgti į dalininkų įvardytus prioritetus ir vertybes.

Kuriant Kražių gimnazijos filosofiją pirmiausia buvo atlikti **vertybių tyrimai** – siekta išsiaiškinti, kokios yra atskirų grupių vertybės, o po to prieita prie bendruomenės susitarimo dėl siekiamybės – tobulėjimo ir mokyklos kultūros plėtros proceso.

Pirmiausia išsiaiškiname **vidinių** interesų grupių – mokinių, tėvų, mokytojų – poreikius ir vertybes. Vertybes tirti galima įvairiai. Mes mokytojų požiūrį išanalizuojame per atliekamą vidaus auditą, o mokinių ir tėvų – organizuodami vertybių tyrimą. Gauti rezultatai sudedami į **įgyvendinamumo ir pageidaujamo matricą** (žr. 1 pav.).

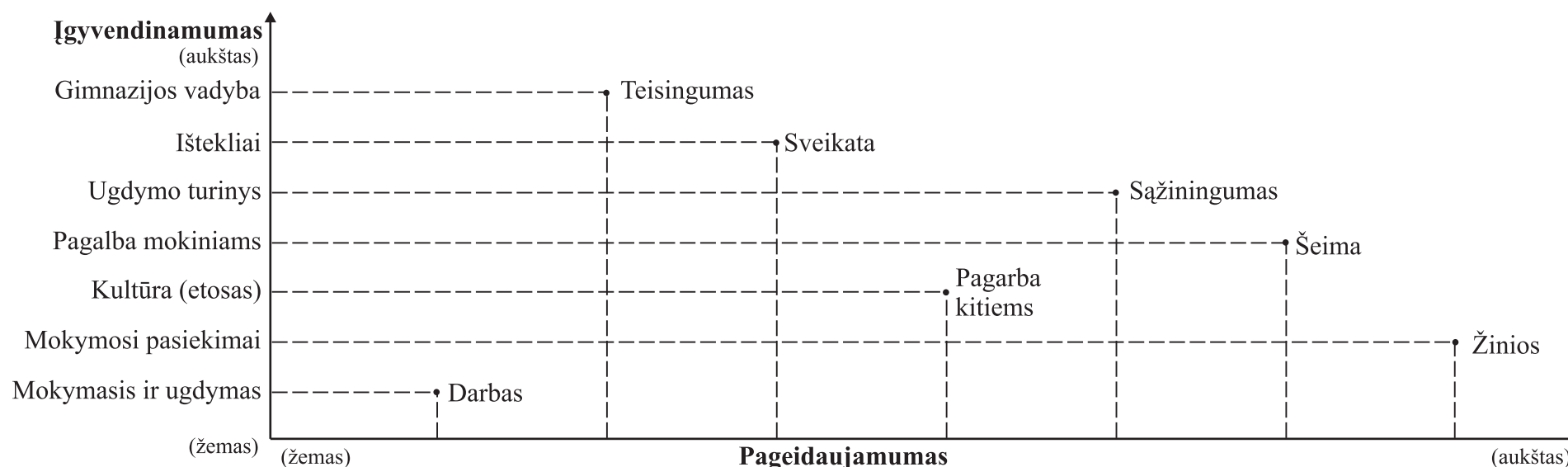

1 pav. Kražių gimnazijos įgyvendinamumo ir pageidaujamo matrica

Turėdami pakankamai informacijos apie vertybes galime **derinti mokyklos ir paslaugos vartotojo strategines pozicijas**. Iš pateikto paveikslėlio (žr. 1 pav.) aišku, kad **mokytojams** mokykloje gana **reikšminga vadybininkų veikla ir teisingas požiūris atliekant vadybos funkcijas, išteklių ir ugdymo turinys, atitinkantis paklausą / pasiūlą. Tėvų ir mokinių nuomone, svarbiausia mokyklos veikloje yra teikiamų žinių kokybė, tinkamai organizuota pagalba įtraukiant tėvus į procesą ir turinio pasirinkimo galimybės**. Sutampa nuomonė dėl ugdymo turinio formavimo, tačiau tai – vienintelis pageidaujamo ir įgyvendinamo sąlytis. **Mokytojai gerą mokyklos rezultatą sieja su vadybos veikla, o vartotojas orientuojasi į gaunamų žinių kokybę**. Paradoksalu, bet ir tėvai, ir mokiniai, ir mokytojai rezultatus mažiausiai sieja su mokinių darbu bei pastangomis.

Mūsų tyrimas dar kartą patvirtino nuomonę, kad **ir mokytojai, ir tėvai, ir mokiniai, būdami suinteresuoti rezultatu, lūkesčiais, mažiausiai dėmesio skiria procesui, kasdienei veiklai**. Naudodamiesi tokia infor-

macija, turime apsispręsti ir susitarti:

- kuriuos strateginės analizės elementus norėtume įgyvendinti;
- kokios mokyklos galimybės įgyvendinti šiuos elementus;
- koks numatomų elementų pageidaujamas, koks rezultatas, kokie procesai tai parodys.

Tariantis dėl veiklos strategijos ištirti **dėmesio centrai**, kurie susidėliojo kitaip (žr. 2 pav.). Paaiškėjo, kad **klientui svarbiausia – mokinių žinios**, todėl **tenka prioritetu įvardinti ir dėmesį sutelkti į mokymo ir mokymosi sritį**. Susitariame, kad tikslingai orientuosimės į vaiką, jo gebėjimus, galimybes ir kasdienę veiklą. Procesą nukreipiame į darbštumo – pamatinės siekiamo rezultato vertybės – ugdymą. Prioritetu tampa procesas, kasdienė veikla. Strategijoje daug dėmesio skiriama tėvams kaip pagrindiniam pagalbos vaikui organizavimo veiksniumi. Labai **svarbu tampa nuolatinė proceso stebėseną, vertinimas, pastovus rezultatų derinimas**. Neatsiejama proceso dalis – žmogiškasis veiksnys. Kaip itin svarbi įvardyta **pagarbos vertybė** – saviugdos, normų ir taisyklių supratimo ir suvokimo elementas.

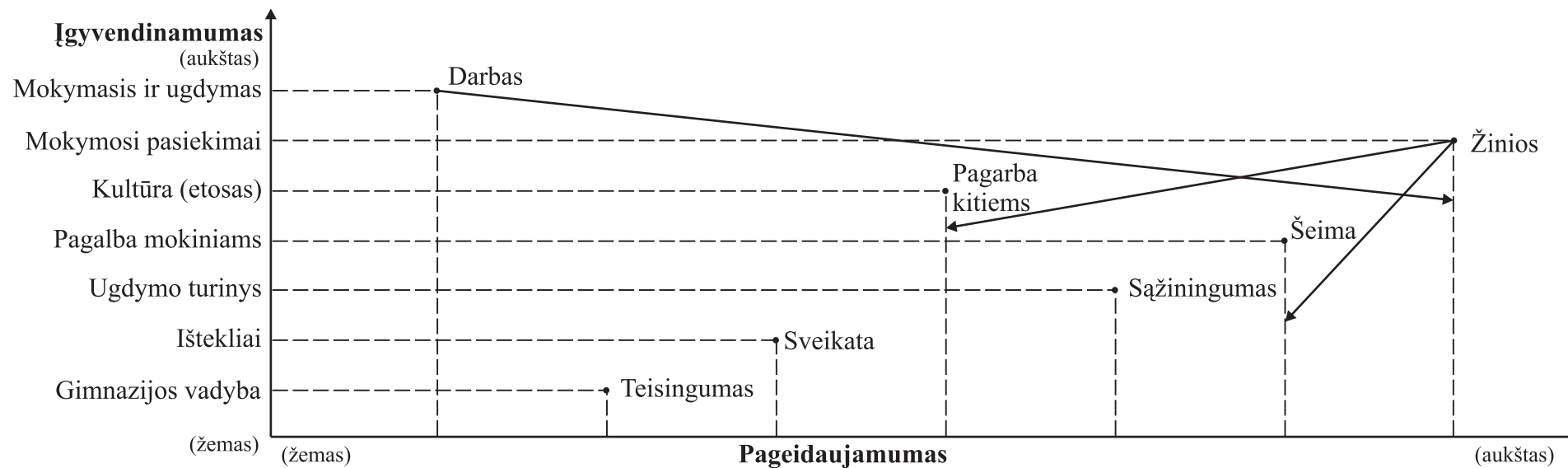

2 pav. Kražių gimnazijos įgyvendinamumo ir pageidaujamo II matrica (dėmesio centrai)

Mokyklos filosofijoje pagrindiniu akcentu tampa vertybės: „**Nė dienos be brūkšnio** (lot. „*nulla dies sine linea*“). **Per veiklą į tobulėjimą, per tobulėjimą – į sėkmę**“. Mūsų pasirinktos sentencijos parodo lūkesčių siekimo kelią, prioritetus: dirbk kiekvieną dieną, čia ir dabar – taip apčiuopsi savo darbo rezultata, pajusi savo galią ir vertę. Tai – pagrindiniai sėkmės veiksniai.

Esminis dalykas kuriant mokyklos strategiją – sukurti kultūrą, kurioje galėtų vykti strateginis pokalbis. Vadovo išmintis susiejant procesus ir rezultata, intucija skatinant iniciatyvas, kada ir koku būdu būtini veiksmai pokyčiams – yra vienas pagrindinių veiksnių, suderinant strateginio pokyčio pageidaujamumą ir galimybę, siekiant skirtingų interesų grupių dialogo. Strategija yra naudinga tik tada, kai yra įvertinama, apmąstoma ir aptariama visų suinteresuotų mokyklos veikla grupių, individų. Kai visi vienodai suvokia užkoduotų žodžių reikšmę, tuomet vyksta kryptingas tobulėjimas, keičiasi mokyklos kultūra. Ir tai vyksta per nenutrūkstamą procesą – mokymą ir mokymąsi, kasdienę veiklą, patirtį. **Besimokanti bendruomenė, kūrybos bendruomenė – mūsų mokyklos vizija.**

INTERESŲ GRUPIŲ TYRIMAI – MOKYKLOS STRATEGIJOS PAMATAS

Kuriant mokyklos strategiją svarbiausi žingsniai – mokyklos interesų grupių poreikių analizė ir visų bendras susitarimas dėl vertybių. B. Davies ir L. Ellison knygoje „Naujoji strateginė kryptis ir mokyklos plėtra“ (2006) nurodo, kad mokykla turi **vidines ir išorines** interesų grupes, kurios suskyla į įvairias mažesnes grupeles.

Kurdami mokyklos strateginį planą pirmiausia išanalizavome, kokios interesų grupės yra itin svarbios mokyklai (žr. 1 lentelę).

<i>Vidinės interesų grupės</i>	<i>Išorinės interesų grupės</i>
<ul style="list-style-type: none">• <i>Personalas (mokytojai ir pagalbinis personalas).</i>• <i>Nuolatiniai lankytojai ir pagalbininkai (tėvai, globėjai).</i>• <i>Dabartiniai mokiniai.</i>	<ul style="list-style-type: none">• <i>Būsiami mokiniai.</i>• <i>Nauji tėvai.</i>• <i>Buvę mokiniai.</i>• <i>Kitos švietimo įstaigos.</i>• <i>Vietinė bendruomenė.</i>• <i>Vietos švietimo administracija.</i>

1 lentelė. Mokyklos vidinės ir išorinės interesų grupės

Mokytojai, tėvai, aptarnaujantis personalas, aukštesniųjų klasių mokinių atstovai susiburia į dvi darbo grupes, kurios atlieka **interesų grupių apklausą**, ją apibendrina ir pateikia mokyklos bendruomenei bei strateginio plano kūrimo grupei. Išorinės interesų grupės apklausų rezultatus sužino per Mokyklos dieną, Atvirų durų dienas, gali perskaityti mokyklos interneto tinklapyje. Taikomi įvairūs apklausos būdai: anketos, pokalbiai, interviu. Su abiejų interesų grupių (vidinių ir išorinių) nariais diskutuojama tokiomis temomis:

- mokyklos stiprybės, teigiami pokyčiai per dvejus metus;
- esminiai trūkumai, jų priežastys, šalinimo eiliškumas;
- galimybės įvardintiems trūkumams pašalinti;

- nauji interesų grupių poreikiai ir jų svarba mokyklos bendruomenei, mokyklos tobulėjimui, poreikių įgyvendinimo galimybės;
- interesų grupių poreikis dalyvauti tobulinant mokyklos veiklą.

Reikia apgalvoti ir grupėse (strateginio plano kūrimo ir apklausą vykdančiose) susitarti, kiek ir kokios informacijos reikia gauti iš pasirinktų interesų grupių. Jei informacijos turima per daug, kyla sumaištis įvardijant svarbiausius poreikius ir tobulintinas sritis. Informacijos perteklius gali sukliudyti aiškiai rezultatų sklaidai, o pastebėtų problemų kiekis gali trukdyti išskirti esmines spręstinas problemas.

Labai svarbu **išsiaiškinti tėvų** – nuolatinį mokyklos lankytojų ir pagalbininkų – **poreikius ir lūkesčius**. Kurdami strateginį planą apklausime juos – sužinome, kaip vertina mokyklos veiklą (juk savo vaikams renka geriausią mokyklą pagal savo individualią patirtį ir įvairią informaciją, sklindančią apie mokyklą). Mokykla nedidelė (mokinių – nuo 205 iki 215), todėl galime apklausti visus tėvus. Per apklausas tėvai įvardija jų matomas mokyklos veiklos stiprybes ir problemas (prašome įvardyti eilės tvarka po tris), nurodo teigiamus poslinkius, kuriuos pastebėjo (palyginti su praėjusiais dviem metais). Tėvams pristatomos formaliojo ir neformaliojo ugdymo programos, kurias gali rinktis jų vaikai, pasiekimų vertinimo, psichologinės, specialiosios (darbo su gabiaisiais ir specialiujų poreikių mokiniais) pagalbos teikimo sistemos, tėvų dalyvavimo mokyklos veikloje galimybės (Tėvų klubo, mokyklos tarybos veikla), išsiaiškinami tėvų pageidavimai. Tėvų nuomonė tiriama kasmet – ne tik sudarant strateginį planą. Tai padeda išsiaiškinti, ar / kiek juos tenkina mokyklos teikiamos paslaugos. Tyrimai atliekami įvairiais metodais. Anketos pasirenkamos tada, kai pageidaujama anonimiškumo (tai išsiaiškiname per tėvų susirinkimus). Dauguma apklausų atliekama per klasių, Tėvų klubo susirinkimus, kai patys tėvai atvirai diskutuoja ir nusprendžia, kas jiems, jų vaikams ypač svarbu. Jauni tėvai pageidauja pedagoginio švietimo įvairiais klausimais, dalį temų siūlo patys. Mūsų mokykloje per pastaruosius trejus metus tėvai ir aukštesniųjų klasių mokiniai pageidauja mokykloje psichologo. Tai tikrai ne šių dienų madinga užgaida, bet pagrįstas poreikis, nes mokykloje mokosi nemažai mokinių iš problemiškų šeimų, paauglystės periode turinčių rimtų psichologinių problemų. Tėvai patys ir kartu su vaikais pageidauja psichologo konsultacijų. Pagal savo galimybes mokykla tenkina šį poreikį.

Per projektų veiklą kartu su išorinėmis grupėmis – vietos bendruomene, Suaugusiųjų mokymo centru – į mokyklą kviečiame pas juos dirbantį psichologą. Jei yra noro ir labai reikia, išeitį visuomet įmanoma rasti.

Sudėtingesnis darbas su **būsimais (potencialiais) tėvais**. Jie apie mokyklą sprendžia pagal „iš lūpų į lūpas“ sklindančią informaciją, dalį žinių apie mokyklą randa interneto tinklapyje, žiniasklaidoje. Kartais viešai sklindanti žinia apie menką nesėkmę gali užgožti gerąsias ir stipriausias mokyklos veiklos puses. Būsimiems (potencialiems) tėvams informuoti ir realiam mokyklos įvaizdžiui sukurti organizuojamos Atvirų durų dienos bei Mokyklos diena, į kurias kviečiami visi miestelio gyventojai. Žinoti tėvų poreikius svarbu, bet derėtų nepamiršti, kaip teigia B. Davies ir L. Ellison, vaiko ugdymo poreikių. Juk pagrindinis mokyklos tikslas – tenkinti mokinių poreikius.

Mokyklą, tirdama **mokinių**, kaip svarbios interesų grupės, poreikius, naudojasi anksčiau minėtų autorių rekomenduojamų **duomenų sąrašu**:

- sociokultūriniai mokinių biografijos faktai;
- mokinių galimybės;
- žinių lygis ir mokymosi sunkumai prieš pradėdant mokytis mokykloje;
- tinkamos mokymosi strategijos;
- pasiekimai ir žinios per tą laiką, kurį mokiniai mokėsi mokykloje;
- nacionaliniai švietimo reikalavimai (ugdymo turinio ir vertinimo reikalavimai);
- dabartinių mokinių ateities poreikiai;
- būsimų mokinių poreikiai.

Duomenys renkami įvairiais būdais. Jei mokiniai pageidauja anonimiškai reikšti savo nuomones, tuomet taikoma anketinė apklausa. Pokalbius, interviu su mokiniais organizuoja asmenys, kuriais mokiniai pasitiki. Svarbu, kad grupių dalyviai pasitikėtų vieni kitais.

Mokyklos personalas (mokytojai ir pagalbinais darbuotojai) – tai dar viena interesų grupė. Kuriant mokyklos strategijas yra svarbios žinios apie mokyklos personalą – jo išsilavinimas, kvalifikacija, kompetencijos, amžius. Mokykloje kiekvienais metais atliekamas personalo veiklos (įsi)vertinimas. Mokytojai tai daro metodinėse grupėse dalyvau-

jant kuruojančiam vadovui, metodinės tarybos pirmininkui. Pagalbinis personalas veiklą aptaria per susirinkimą. Ir mokytojai, ir pagalbinais darbuotojai analizuoja mokyklos veiklos įsivertinimo rezultatus, numato tobulinimo(si) prioritetus. Žinoti personalo kompetencijas ir poreikius labai svarbu numatant tolesnę mokyklos raidą, mokyklos prioritetus. Net ir vieno nepakankamai kompetentingo asmens darbas gali pakenkti konkrečiam mokinio pasiekimams ir mokyklos įvaizdžiui. Vieno specialisto menkesnė kompetencija tampa pretekstu tėvams visus specialistus vertinti kaip nepakankamai kompetentus. Tai patyrėme neturėdami anglų kalbos mokytojo. Nors kitų dalykų mokinių pasiekimai buvo gana aukšti, tačiau dėl nepakankamai aukštos anglų kalbos mokymo kokybės mokykla prarado apie 15 mokinių – tėvams kilo abejonių, ar tikrai mūsų mokykla tinka jų vaikams, ar jie pasieks gerų rezultatų joje mokydami. Teko aktyviai padirbėti visam kolektyvui, kol tėvų abejonės dingo – jas išsklaidėme suradę jauną ir perspektyvų anglų kalbos specialistą. Kuriant strateginį planą reikia atsižvelgti į personalo pajėgumus (esamus ir būsimus), numatyti kvalifikacijos tobulinimo galimybes, skatinti lyderystę. Būtent tai daro įtaką mokyklos išskirtinumui.

Svarbi interesų grupė – **kitos švietimo įstaigos**. Į jas mokiniai išvyksta baigę mūsų mokyklą. Su kitomis švietimo įstaigomis bendradarbiaujame per Atvirų durų dienas, mokiniai lankosi jose pagal PIT (profesinio informavimo taško) susitarimus, šių švietimo įstaigų specialistai atvyksta į mūsų mokyklą. Ši interesų grupė svarbi mokyklai – padeda mokiniams apsispręsti dėl tolesnio mokymosi, profesijos pasirinkimo galimybių. Su aplink esančiomis mokyklomis bendradarbiaujame, bet kartu ir konkuruojame. Tai veikia mūsų mokyklą – skatina ieškoti išskirtinumo, kurti patrauklios mokiniams ir jų tėvams mokyklos įvaizdį, puoselėti mokyklos bendruomenės vertybes. Svarbus bendradarbiavimo su kaimyninėmis mokyklomis akcentas – dalijimasis gerąja patirtimi įgyvendinant naujoves bei sprendžiant problemas. Kai skirtingų pakopų mokyklos bendradarbiauja, tai padeda mokiniams, atėjusiems į aukštesnės pakopos mokyklą, lengviau adaptuotis.

Buvę mokiniai – tai interesų grupė, kuri gali duoti mokyklai daug teigiamų dalykų: skleisti gerą žinią apie mokyklą ir taip kurti gerą mokyklos įvaizdį, būti pavyzdžiu esamiems mokiniams renkantis profesiją, planuo-

jant karjerą. Mokykloje renkama ir analizuojama informacija apie tolesnę mokinių veiklą – kur mokosi ir įsidarbina. Tai svarbus rodiklis, nes išaiškėja mokinių pa(si)rengimas studijuoti aukštosiose mokyklose bei socialinės brandos lygmuo. Mokykloje stebima tendencija: didelė mokinių, baigusių 10 klasę ir išvykusių mokyti į profesines mokyklas, dalis po pusės arba vienerių metų grįžta atgal į mūsų mokyklą arba palieka profesinę mokyklą ir pradeda dirbti. Baigę 12 klasių tie patys mokiniai mokosi kolegijose arba profesinėse mokyklose. Analizuojant šią tendenciją išryškėja tos pačios priežastys – atitrūkę nuo šeimų jauni žmonės nesugeba adaptuotis, jiems stinga savarankiškumo, valios, savikontrolės. Mokyklai tai – svarbi informacija, kuri paskatina mokyti vaikus savarankiškumo, ugdyti atsakomybę. Projektas „Drąsinkime ateitį“ ir gabiųjų mokinių „Mažoji akademija“ – tai puikūs mokyklos bendradarbiavimo su buvusiais mokiniais pavyzdžiai. Be to, buvę mokiniai gana dažnai yra ir potencialūs tėvai, kurie sprendžia, ar rinksis vaikui savo buvusią mokyklą, ar daugiau privalumų pamatys kaimyninėje.

Vietos bendruomenė – svarbi interesų grupė, o ypač miestelyje, gyvenvietėje, kur mokykla atlieka ir tam tikrą suaugusiųjų švietimo bei kultūrinę funkcijas. Vietos bendruomenė padeda spręsti jaunimo užimtumo klausimus, įgyvendinti projektus, skleidžia informaciją apie mokyklos veiklą. Ir tėvai yra vietinės bendruomenės nariai, todėl į šios interesų grupės interesus bei lūkesčius kuriant strateginį planą taip pat svarbu atsižvelgti. Vietos bendruomenė iš dalies yra ir nuolatiniai mokyklos lankytojai, ir pagalbininkai.

Interesų grupių požiūriai į mokyklą kartais išsiskiria. Rengiant mokyklos strateginį planą buvo atliktas **interesų grupių tyrimas** – norėta įvertinti mokinių mokymosi motyvus, pažangos ir pasiekimų lygį bei kokybę. Mokytojai šiuos rodiklius vertino tik patenkinamai ir nurodė kaip pačią svarbiausią problemą, mokiniai vertino gerai, o didžioji dalis tėvų orientavosi tik į mokslo metų pabaigoje pasiektą rezultatą – metinį įvertinimą, egzaminų rezultatus. Pamatėme skirtingus požiūrius į žemus mokymosi rodiklius. Mokytojai įvardijo tokias žemus rodiklius lemiančias priežastis: dalies mokinių prastą lankomumą, namų užduočių sistemingą neatlikimą,

nenorą dirbti per pamokas, diferencijuoto darbo pamokų metu stoką ir kt. Tėvai visiškai neakcentavo lankomumo, namų darbų atlikimo.

Tyrimo grupės organizavo skirtingus **tyrimus**:

- mokytojų, tėvų, mokinių **apklausa**;
- **diskusijas**, kuriose pateikti visų trijų vidinių interesų grupių (mokytojų, tėvų, mokinių) duomenys ir į kurias pasitelkiami kitų išorinių interesų grupių nariai (buvę mokiniai, Suaugusiųjų mokymo centro lektoriai);
- **diskusijų rezultatų aptarimus** visų trijų grupių atstovų susirinkimuose, per kuriuos pateikiamos bendros išvados;
- **rezultatų pristatymus** bendruomenei.

Rezultatai teigiami ir poslinkiai akivaizdūs: pagerėjo pamokų lankomumas; 4,5 % pagerėjo bendras mokyklos mokinių pažangumas; sumažėjo mokinių, turinčių neigiamus pusmečių įvertinimus; apie 0,5–1 % pakilo gerai besimokančių mokinių įvertinimai. Rezultatai rodo, kad dalis tėvų pradėjo kreipti dėmesį į patį procesą, o ne tik laukti galutinio įvertinimo. Matome, kad susitarimai padeda spręsti problemas. Jau suvokiama, kad ne tik rezultatas yra vertybė, bet svarbūs ir kiti dalykai – elgesys ir darbas per pamoką, namuose, geras lankomumas, tinkamos medžiagos mokiniui pritaikymas ir kt. Mokykloje antrus metus rudenį ir pavasarį diagnozuojame 5, 8, 10, 11 klasių mokinių pagrindinių dalykų žinias, darome išvadas apie pasiekimų pokyčius. Metodinėse grupėse mokytojai (visi tam tikroje klasėje dėstantys mokytojai) aptaria pokyčių tendencijas per mokslo metus. Apie tai kalbama per klasių tėvų susirinkimus, individualiai su tėvais ir vaikais, mokytojais, analizuojama pasirinktų dalykų pasiekimų po kelių temų ir t. t. Per metus tokias problemas mokyklai išspręsti, be abejo, nepavyko, todėl šiais mokslo metais vėl atliksime nuomonių tyrimus, o pagal juos koreguosime strateginį planą (jei reikės) ir numatysime konkrečių priemonių.

Interesų grupių poreikių ir nuostatų tyrimas – tai nenutrūkstantis procesas. Jis svarbus kuriant mokyklos veiklos strategiją, numatant taktiką ir konkrečius veiksmus, ieškant naujovių. Tai reiškia kryptingą mokyklos tobulėjimą.

Stanislavas BERNIKAS,

Kaišiadorių Algirdo Brazausko vidurinės mokyklos direktorius

Valdas ŽUKAUSKAS,

Kaišiadorių rajono Kruonio gimnazijos direktoriaus

pavaduotojas ugdymui

Eugenija IKVILDIENĖ,

Kaišiadorių Vaclovo Giržado pagrindinės mokyklos direktoriaus

pavaduotoja ugdymui

Regina BRIGINIENĖ,

Kaišiadorių rajono Palomenės pagrindinės mokyklos direktorė

Edita NAVICKIENĖ,

*Kaišiadorių rajono savivaldybės administracijos Švietimo, kultūros,
sporto ir socialinių reikalų departamento Švietimo skyriaus vyriausioji
specialistė*

SAVIVALDYBĖS ŠVIETIMO STRATEGIJOS IR ŠVIETIMO ĮSTAIGŲ STRATEGIJŲ DERMĖ

Kaišiadorių rajono savivaldybės švietimo bendruomenei yra labai svarbu, kad visi savivaldybės gyventojai turėtų vienodas galimybes mokytis, tėvai būtų patenkinti savo vaikų mokymu, o švietimo sistemos ištekliai būtų panaudojami teikti kokybišką išsilavinimą jauniems ir vyresniesiems klientams.

Bandymai kurti regiono švietimo politiką (inicijuojant Atviros Lietuvos fondui) buvo publikuoti knygoje „Tarp dviejų pradžių“ (žr. *Kaišiadorių rajono demografinės bei darbo rinkos situacijos analizė Lietuvos kontekste / Tarp dviejų pradžių. Bandymas kurti regiono švietimo politiką. Vilnius: ALF, 2002.*). Darbai turi tąšą. Laikomės nuostatos: švietimo plėtra yra būtina sudaryti galimybių savivaldybės gyventojams realizuoti save savame krašte.

Rengdami **savivaldybės švietimo strateginį planą** pirmiausia įstaigų lygmeniu turėjome susitarti dėl bendros švietimo plėtros savivaldybėje vizijos, misijos, pagrindinių tikslų. Tai padeda visiems susitelkti ir sutelkti tam reikalingų resursų, sustiprinti tikėjimą bendrų pastangų sėkme.

Kita vertus, svarbu **siekti švietimo įstaigų strateginių planų ir rajono švietimo strateginio plano dermės**. Tai sudaro prielaidų kokybiškam ugdymui garantuoti, švietimo politikai rajone formuoti.

Šiame straipsnyje analizuojame savo **patirtį rengiant rajono švietimo strateginio plano ir švietimo įstaigų strateginius planus**. Taip rengiant strateginį planą, kaip daroma mūsų rajone, sukuriama prielaidos išklausti kitų nuomones, praktiškai numatyti institucijų strategijų dermę. Įtraukus į šiuos darbus daugiau suinteresuotų asmenų sprendimai priimami demokratiškai.

Strateginį planą rengėme keliais **etapais**.

I etapas – veiklos kokybės vertinimas ir įsivertinimas. Jis prasideda nuo kalendorinių metų pradžios ir tęsiasi penkis mėnesius (nuo sausio iki gegužės). Šiame etape atliekamas rajono / savivaldybės bendrojo lavinimo mokyklų veiklos kokybės išorės vertinimas ir mokyklų veiklos kokybės įsivertinimas.

II etapas – rajono švietimo strategijos ir paralelinis švietimo įstaigų strategijų rengimas (trunka 19 savaitių).

Birželis

1 savaitė. Švietimo skyriaus vedėja įsakymu tvirtina 7 narių **koordinacinę darbo grupę**, kurioje darbuosis įvairių tipų švietimo įstaigų – švietimo skyriaus, gimnazijos, vidurinės, pagrindinės mokyklų, mokyklos–darželio, ikimokyklinio ugdymo įstaigos, neformaliojo vaikų švietimo mokyklų, pedagoginės psichologinės tarnybos, švietimo ir kultūros paslaugų centro – atstovai. Ši grupė organizuoja ir koordinuoja strateginio plano, integruoto su rajono švietimo įstaigų pagrindiniais strateginiais tikslais, rengimą. Savivaldybės bendrojo lavinimo mokyklų veiklos kokybės išorės vertinimo ir įsivertinimo metu gauti bei apibendrinti duomenys naudojami rajono švietimo tobulintiniams ir stipriosioms pusėms išsiaiškinti.

2 savaitė. Organizuojamas koordinacinės darbo grupės ir savivaldybės švietimo įstaigų vadovų pasitarimas, kuriame pristatoma savivaldybės švietimo stipriųjų ir tobulintinių sričių analizė, organizuojamas „minčių lietus“ savivaldybės švietimo vizijai ir pagrindiniams tikslams formuluoti.

3 savaitė. Koordinacinė darbo grupė formuluoja savivaldybės švietimo viziją, misiją ir pagrindinius tikslus pagal I etapo duomenis bei pagal per „minčių lietu“ išsakytas vadovų idėjas.

4 savaitė. Organizuojamas švietimo įstaigų vadovų pasitarimas, kuriame pristatomas savivaldybės švietimo vizijos ir pagrindinių tikslų projektas.

Rugsėjis

5–6 savaitė. Kiekvienoje savivaldybės švietimo įstaigoje sudaromos darbo grupės, kurios pagal savivaldybės švietimo viziją, misiją, pagrindinius tikslus formuluoja savo mokyklos viziją, misiją, tikslus, uždavinius ir priemones, teikia siūlymų savivaldybės švietimo strategijos vizijai ir pagrindiniams tikslams koreguoti. Kiekviena mokykla / įstaiga pateikia koordinacinei darbo grupei savo viziją, pagrindinius tikslus, uždavinius, priemones bei siūlymus švietimo strategijai koreguoti.

7 savaitė. Koordinacinė darbo grupė pagal I etapo duomenimis, mokyklų / įstaigų darbo grupių vizijas, tikslus, uždavinius, priemones (jie apibendrinami ir pagal poreikį formuluojami rajono tikslai, uždaviniai ir priemonės) parengia pirminį savivaldybės švietimo strateginio plano projektą.

8 savaitė. Organizuojamas mokyklų vadovų pasitarimas, kuriame koordinacinė darbo grupė pristato savivaldybės pirminį švietimo strateginio plano projektą. Pagal įstaigų tipus formuojamos mažesnės darbo grupės: vidurinių, pagrindinių, pradinių mokyklų, ikimokyklinių, neformaliojo ugdymo įstaigų ir pan. Šių grupių reikia, kad kiekvieno tipo įstaigų vadovai kartu galėtų aptarti rajono švietimo strateginį planą, pateikti aktualių (savo tipo įstaigos) siūlymų.

Spalis

9 savaitė. Darbo grupėse (pagal įstaigų tipus) analizuojamas savivaldybės pirminis švietimo strateginio plano projektas.

10 savaitė. Darbo grupėse (pagal mokyklų tipus) išanalizavus savivaldybės pirminio švietimo strateginio plano projektą, jų atstovai pristato strateginio plano projektą savo mokyklose, jį aptaria, analizuoja, teikia siūlymų ir pastabų.

11 savaitė. Kiekviena mokykla tikslina savo įstaigos viziją, misiją, tikslus, uždavinius ir priemones (ieškoma dermės su savivaldybės švietimo strategija).

12 savaitė. Mažesnėse darbo grupėse (pagal mokyklų tipus) dirbama su grįžtamąja informacija, gauta iš mokyklų / įstaigų kolektyvų. Kiek-

viena grupė pagal poreikį formuluoja papildomus tikslus, uždavinius ir priemones rajono strateginiam planui, teikia siūlymų vizijai, misijai koreguoti. Visa tai pateikiama koordinacinei strateginio plano rengimo darbo grupei, kuri apibendrina gautą informaciją.

Lapkritis

13 savaitė. Koordinacinė darbo grupė pagal pateiktus siūlymus koreguoja pirminį savivaldybės švietimo strateginio plano projektą.

14–16 savaitė. Koordinacinė darbo grupė vykdo savivaldybės švietimo strategijos projekto pristatymo kampaniją. Švietimo įstaigų vadovai bei koordinacinės grupės nariai pasidalija į mažesnes grupes. Kiekviena grupė kartu su švietimo skyriaus atstovu pristato mokykloms / įstaigoms savivaldybės švietimo strateginio plano projektą.

17 savaitė. Koordinacinė darbo grupė pagal poreikį koreguoja savivaldybės švietimo strateginio plano projektą (po projekto pristatymo mokykloms).

Gruodis

18–19 savaitė. Švietimo įstaigos/mokyklos pagal savivaldybės švietimo strateginiame plane įvardytus tikslus ir uždavinius bei įsivertinusios savo įstaigos situaciją baigia rengti įstaigos strategiją.

III etapas – švietimo strateginio plano tvirtinimas ir jo koregavimas.

20–24 savaitė. Savivaldybės švietimo strateginis planas ir švietimo įstaigų strateginiai planai teikiami savivaldybės tarybos komitetams, tarybai svarstyti, tvirtinti ir pritarti.

Kiekvienų kalendorinių metų paskutinį mėnesį koreguojamas rajono švietimo strateginis planas. Įvertinusios savo strateginių planų įgyvendinimo situaciją švietimo įstaigos turi galimybių teikti koordinacinei darbo grupei siūlymų, kaip koreguoti rajono švietimo strateginį planą. Įvertinusi rajono švietimo strateginio plano įgyvendinimo situaciją ir atsižvelgusi į švietimo įstaigų pateiktus siūlymus (jeigu jų yra) koordinacinė darbo grupė teikia juos savivaldybės tarybos komitetams, tarybai svarstyti ir tvirtinti.

Savivaldybės švietimo strategijos ir švietimo įstaigų strategijų rengimo metodikos taikymas. Darbo grupės (E. Navickienė, S. Bernikas, R. Briginienė, E. Ikvildienė, V. Žukauskas) parengta **Savivaldybės švietimo strategijos ir švietimo įstaigų strategijų dermės metodika**

(toliau – metodika) pritaikyta rengiant **Kaišiadorių rajono savivaldybės švietimo plėtros 2010–2013 metų strateginį planą** (toliau – strateginis planas). Mokyklų bendruomenės, susitardamos dėl vizijos ir rengdamos savo strateginius planus, gali tikėtis realios tikslinės steigėjo pagalbos savo strateginiams tikslams įgyvendinti. Mokykla savo strateginiame plane privalo išskirti **strateginį tikslą** ar, išimties atvejais, kelis strateginius tikslus, o mokyklos steigėjas, tvirtindamas strateginį planą, išipareigoja skirti tikslinių lėšų ir / ar priimti norminius teisės aktus mokyklos strateginiam tikslui (–ams), o tuo pačiu ir savo strateginiams tikslams švietime realizuoti. Tokia strateginio plano ir mokyklos strateginio plano koreliacija lemia visų švietimo įstaigų strateginę plėtrą. Atsiranda tvirtas **grįžtamasis ryšys**. Mokyklos, siūlydamos įtraukti įstaigos strateginius tikslus į rajono švietimo strateginį planą, daro įtaką savivaldybės švietimo plėtros prioritetų nustatymui ar korekcijai ir įsitikina, koku mastu ir koki mokyklos strateginį tikslą steigėjas remis. Tikėtina, kad mokyklų strateginiai planai taps ambicingi ir realūs, nes ženkliai sumažės mokyklų skepticizmas strateginio planavimo ir mokyklų strateginių planų įgyvendinimo atžvilgiu. Integruoto strateginio planavimo metodika plėtoja steigėjo ir mokyklų bendruomenių dialogą ir socialinę partnerystę, abipusę atsakomybę už strateginių tikslų įgyvendinimą. Tikslinga, kad integruoto strateginio planavimo metodiką patvirtintų steigėjas – ji būtų taikoma ne vienam strateginio planavimo laikotarpiui, nes parama realiems, bet ambicingiems mokyklų bendruomenių strateginiams tikslams skatins mokyklos bendruomenes jų siekti.

Detaliau nekomentuosime strateginio plano rengimo (pagal metodiką) – pateiksime kelias **ilustracijas, kaip koreliuoja rajono strateginiame plane numatyti švietimo plėtros prioritetai, prioritetinių plėtros krypčių tikslai, uždaviniai ir priemonės su mokyklų pagrindiniais strateginiais tikslais, uždaviniais ir priemonėmis**. Pagrindinis **dermės elementas** – mokyklos pagrindinis strateginis tikslas yra savivaldybės švietimo strateginio plano uždavinys vienam iš prioritetų tikslų realizuoti.

Toliau pateiktame tekste **parodome savivaldybės prioritetų, tikslų, uždavinių, priemonių hierarchiją** ir jų koreliaciją **su vienos mokyklos pagrindiniu tikslu, uždaviniais ir priemonėmis** (mokyklos prioritetai, tikslai ir uždaviniai *spausdinami kursyvu*).

1. Mokymosi visą gyvenimą paslaugų įvairovės plėtotė: (*Savivaldybės švietimo strateginio plano prioritetas*);

1.1. Sukurti lanksčią, teisingą, kiekvienam prieinamą mokymąsi visą gyvenimą užtikrinančią sistemą: (*Savivaldybės švietimo strateginio plano prioriteto „Mokymosi visą gyvenimą paslaugų įvairovės plėtotė“ tikslas*)

1.1.1. Bendradarbiaujant su Kaišiadorių mokyklų tinklo ir rajono mokyklomis sukurti savitą, atliepiančią 14–19 metų mokinių poreikius, ugdymo organizavimo sistemą: (*Savivaldybės švietimo strateginio plano prioriteto „Mokymosi visą gyvenimą paslaugų įvairovės plėtotė“ tikslo „Sukurti lanksčią, teisingą, kiekvienam prieinamą mokymosi visą gyvenimą užtikrinančią sistemą“ uždavinys yra ir X mokyklos strateginis tikslas*);

1.1.1.1. Modelio, užtikrinančio sėkmingą mokymosi krypties 1–2 ir 3–4 gimnazijos klasėse ir studijų krypties pasirinkimą, įgyvendinimas: (*Savivaldybės švietimo strateginio plano prioriteto „Mokymosi visą gyvenimą paslaugų įvairovės plėtotė“ tikslo „Sukurti lanksčią, teisingą, kiekvienam prieinamą mokymosi visą gyvenimą užtikrinančią sistemą“ uždavinio „Bendradarbiaujant su Kaišiadorių mokyklų tinklo ir rajono mokyklomis sukurti savitą, atliepiančią 14–19 metų mokinių poreikius, ugdymo organizavimo sistemą“ priemonė yra ir X mokyklos strateginiam tikslui realizuoti numatomas uždavinys*);

1.1.1.1.1. Gabiųjų, pagal numatomas mokymosi kryptis, akademijų veikla; (*Gali atitikti detalizuotą savivaldybės švietimo strateginio plano priemonę ir atitinka mokyklos strateginiame plane numatytą priemonę*);

1.1.1.1.2. Pasirenkamųjų dalykų ir modulių, atitinkančių mokymosi kryptį, parengimas ir įgyvendinimas; (*Gali atitikti detalizuotą savivaldybės švietimo strateginio plano priemonę ir atitinka mokyklos strateginiame plane numatytą priemonę*);

1.1.1.2. Ugdymo aplinkos plėtra: (*Savivaldybės švietimo strateginio plano prioriteto „Mokymosi visą gyvenimą paslaugų įvairovės plėtotė“ tikslo „Sukurti lanksčią, teisingą, kiekvienam prieinamą mokymosi visą gyvenimą užtikrinančią sistemą“ uždavinio „Bendradarbiaujant su Kaišiadorių mokyklų tinklo ir rajono mokyklomis sukurti savitą, atliepiančią 14–19 metų mokinių poreikius, ugdymo organizavimo sistemą“ priemonė yra ir X mokyklos strateginiam tikslui realizuoti numatomas uždavinys*);

1.1.1.2.1. Atviro nuotolinio mokymo centro rajono gimnazijoje su prieigos taškais rajono mokyklose sukūrimas; (*Gali atitikti detalizuotą savivaldybės švietimo strateginio plano priemonę ir atitinka mokyklos strateginiame plane numatytą priemonę*);

1.1.1.2.2. Laboratorijų ir bazinių kabinetų pagal numatomas studijų kryptis (humanitarinių, menų, socialinių, technologinių, biomedicinos, fizinių) įrengimas. (*Gali atitikti detalizuotą savivaldybės švietimo strateginio plano priemonę ir atitinka mokyklos strateginiame plane numatytą priemonę*).

Į savivaldybės strateginį planą įtraukiami visų ar dalies (tik suformulavusių strateginius tikslus) mokyklų gana unikalūs strateginiai tikslai, uždaviniai ir priemonės. Panašūs (neunikalūs) mokyklų pagrindiniai tikslai integruojami į vieną ar kelias priemones (pagal numatytus savivaldybės švietimo strategijos plane prioritetus, priemones). Be strateginių tikslų mokyklos strateginiame plane numatomi ir kiti mokykloms svarbūs tikslai, tačiau jų įgyvendinimas yra tik mokyklos bendruomenės prerogatyva, o steigėjas šiems tikslams įgyvendinti tikslinių lėšų nenumato.

Romualda STOVOLOS,

Kupiškio rajono Noriūnų Jono Černiaus pagrindinės mokyklos direktorė

STRATEGINIO PLANO KŪRIMAS KAIP PROBLEMOS SPRENDIMO PROCESAS

Strateginis planavimas – tai problemos sprendimo procesas. Strateginis planavimas – tai siekis pritaikyti mokyklą jos ateities aplinkai. Kuriant strateginį planą numatomi įvykiai, įvardijama, kas įmanoma ir būtina padaryti, sprendžiama, kaip mokyklai pasinaudoti esamomis bei būsimomis galimybėmis, kaip gauti kuo daugiau naudos bei apsaugoti nuo galimų veiklos sėkmės trukdžių, grėsmių. Strateginis planas mokykloje rengiamas pagal tam tikrą logiką (žr. 1 pav.).

Pirmiausia, strateginiam planui parengti būtina atlikti **situacijos analizę**. Ji susideda iš **trijų etapų**. **Pirmajame** etape iš įvairių šaltinių surenkami duomenys, **antrajame** jie analizuojami, aiškinami, sujungiami ir paverčiami reikalinga informacija, **trečiajame** patikrinama, ar mokyklos situacija ir kultūra sudaro prielaidų vykdyti pasirinktą strategiją.

Strateginį mokyklos planą kurti pradėjome nuo **pirmojo – informacijos rinkimo – etapo**. Įvairių **šaltinių analizė** padėjo išryškinti pagrindinius veiksnius, turinčius įtakos mokyklos pasiekimams. **Išanalizuoti mokyklos įsivertinimo rezultatai** (vidaus audito išvados, 2008 m. birželis), **mokyklos įvertinimo rezultatai** (išorės audito išvados, 2008 m. gegužės 12–15 d.), **bendruomenės narių grupių (mokytojų, mokinių, tėvų, mokyklos tarybos, seniūnijos, medicinos, kultūros darbuotojų, bažnyčios atstovų) nuomonių tyrimų rezultatai** (pagal projektą „Ateities mokykla“). Įgyvendindami projektą „Ateities mokykla“ visus bendruomenės narius sukvietėme į mokyklos aktų salę. Darbas vyko penkiose grupėse: mokinių, tėvų, mokytojų, techninio personalo, kitų bendruomenės narių (seniūnijos, medicinos punkto, bendruomenių pirmininkų, kultūros darbuotojų, bažnyčios atstovų). Diskusijas apie ateities mokyklą vedė istorijos mokytoja, naudodama paruoštas skaidres. Diskusija vyko atsakant į diskusijos vedėjos pateiktus klausimus. Tai buvo tarsi **penkių žingsnių diskusija**.

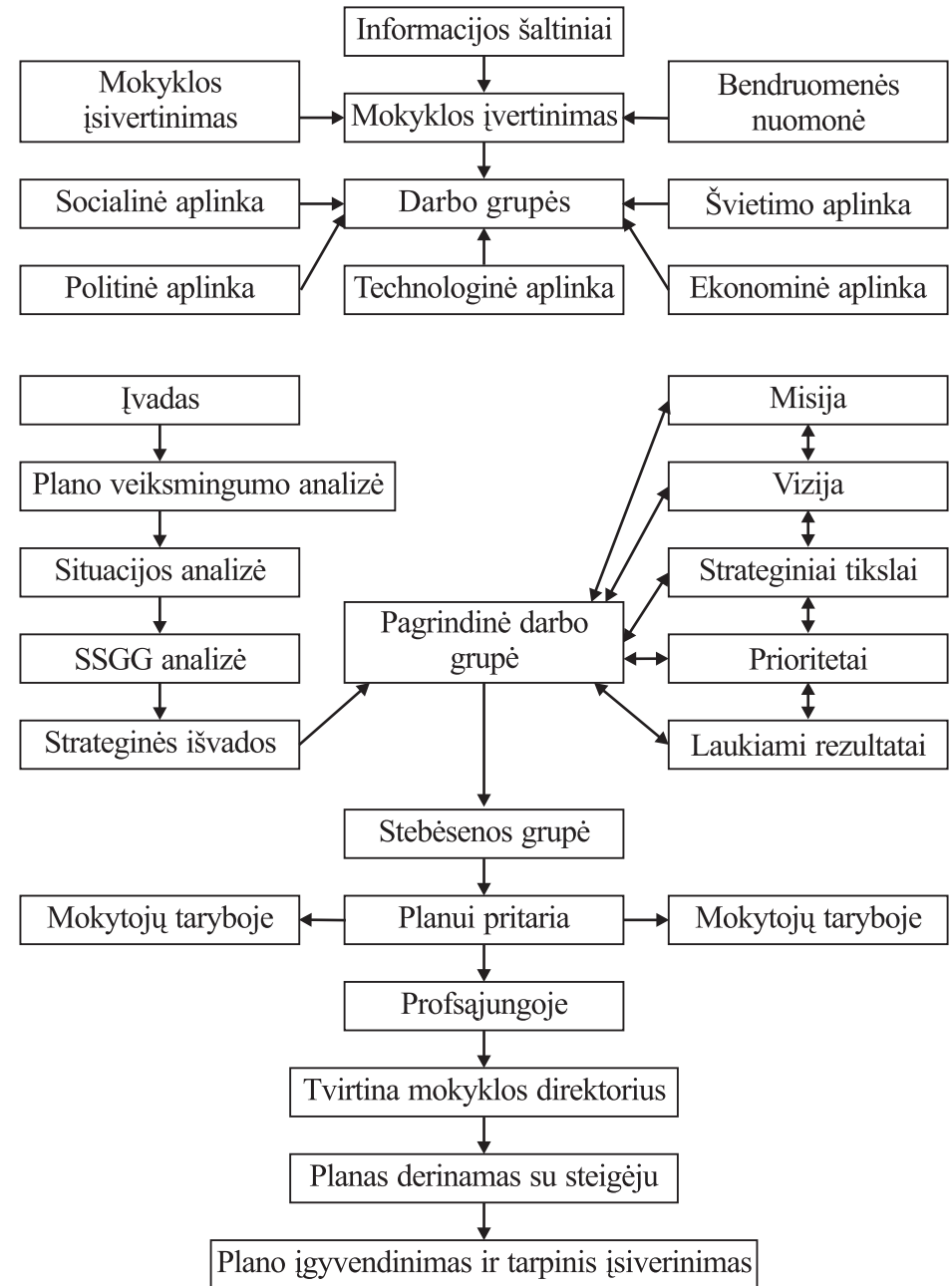

1 pav. Stuktūriškas strateginis planavimas

1 žingsnis. Diskusijos vedėja pateikia klausimus, į kuriuos atsakymų ieško visos diskusijų grupės. Darbo grupėse žmonės suporuojami po du. Jie vienas kitam atsako į šiuos klausimus: kas mūsų mokykloje gerai ir labai gerai? Kas mūsų mokykloje blogai ir labai blogai? Po to kiekvienas papasakoja visai grupei, ką išgirdo iš savo poros draugo.

2 žingsnis. Diskusijos vedėja prašo užrašyti ant lapo visas problemas, kurias grupių nariai pastebi savo mokykloje. Po to grupių nariai turi pristatyti savo grupei, ką kiekvienas užrašė. Grupėje nustatoma, kurios problemos kartojasi daugumos pristatymuose (prašoma jas pasižymėti savo lapuose). Įvardytos problemos sugrupuojamos ir užrašomos ant didelio lapo. Jos sunumeruojamos svarbos tvarka.

3 žingsnis. Diskusijos vedėja skiria darbą grupėms: pertvarkyti kritiškus teiginius į pozityvius (pavyzdžiui, nedrausmingi mokiniai – mokykloje veiksmingai veikianti savivaldos sistema nuteikia mokinius pozityviam elgesiui). Paraginama įvardyti ir užrašyti gerų idėjų problemoms spręsti. Kviečiama drauge surasti naujų pozityvių teiginių ir juos užrašyti į pirmąjį lapą.

4 žingsnis. Diskusijos vedėja skiria darbą grupėms: prašoma dar kartą perskaityti, ką siūlė kitos grupės, ir kiekvienam išsirinkti 6–7 idėjas ir jas pristatyti grupės draugams. Iš visų įvardytų idėjų prašoma išsirinkti 6–7 priimtinas daugumai grupėje ir užrašyti ant lapo.

5 žingsnis. Diskusijos vedėja prašo grupių atstovų pristatyti, ką grupės nuveikė. Iš pateiktų grupių siūlymų prašoma pasirinkti 1–2 pasiūlymus ir susirasti tarp visų projekto dalyvių bendraminčių. Prie šitų pasiūlymų prilipinami spalvoti lapeliai su savo vardu. Diskusijos vedėja surenka visus pasiūlymus ir atiduoda darbo grupėms.

Antrajame etape gautai informacijai analizuoti, išvadų priėti ir jas mokyklos bendruomenei pateikti subūreime **penkias darbo grupes**:

- socialinės aplinkos (1 mokytojai, 2 bendruomenės atstovai, 2 mokiniai);
- technologinės aplinkos (1 mokytojai, 2 bendruomenės atstovai, 2 mokiniai);
- švietimo aplinkos (direktoriaus pavaduotoja ugdymui, 1 mokytojas, 1 bendruomenės atstovas, 1 mokinys);

- ekonominės aplinkos (direktoriaus pavaduotoja ūkio reikalams, 2 mokytojai, 1 bendruomenės atstovas);
- politinės aplinkos (direktorė, 2 mokytojai, 2 bendruomenės atstovai).

Šios darbo grupės suburtos mokyklos tarybos posėdyje. Jos analizavo gautą medžiagą ir išvadas pateikė pagrindinei darbo grupei.

Analizė buvo atlikta nacionaliniu ir vietos lygmenimis. Šios grupės aptarė, kas svarbu ir turi įtakos mūsų strategijai, išanalizavo visus siūlymus mokyklos lygmeniu ir viską atidavė pagrindinei darbo grupei, kuri ir parengė strateginį planą.

Trečiajame etape dirbo pagrindinė darbo grupė, pasiūlyta mokyklos tarybos ir patvirtinta direktoriaus įsakymu. Grupėje dirbo mokyklos direktorė, profsajungos atstovas, bendruomenės atstovas, du mokytojai. Ši darbo grupė sujungė visų grupių pateiktas išvadas ir numatė tris tikslus, kurie turės įtakos mokyklos tobulėjimui. Buvo sudaryta stebėsenos grupė tarpiniams rezultatams vertinti. Atlikę analizę pagal rekomenduojamą Kupiškio Švietimo ir Kultūros skyriaus struktūrą parengėme **mokyklos strateginį planą, susidedantį iš kelių dalių**:

- įvado;
- strateginio plano veiksmingumo analizės;
- situacijos analizės;
- SSGG analizės;
- strateginių išvadų;
- mokyklos misijos;
- mokyklos vizijos
- strateginių tikslų;
- prioritetų;
- laukiamų rezultatų;
- strateginio plano įgyvendinimo priežiūros.

Strateginiam planui pritarė mokytojų taryba, profsajunga ir mokyklos taryba. Strateginis planas patvirtintas direktoriaus įsakymu. Strateginis planas pateiktas derinti mokyklos steigėjui. 2009 gruodžio mėnesį vyko tarpinis įsivertinimas, kuris sudarė prielaidų planuoti 2010 metų veiklos programą.

Rimvydas LATVYS,

Kupiškio Povilo Matulionio pagrindinės mokyklos direktorius

MOKYKLOS STRATEGINIO PLANAVIMO SĖKMĖ – EFEKTYVI DARBO GRUPIŲ VEIKLA

Strategiškai planuojant būtina apžvelgti praeitį, išanalizuoti dabartį, numatyti ateities įvykius, prognozuoti strategines permainas. Tada sprendžiama, ką įmanoma ir būtina padaryti, kad mokykla pasinaudotų galimybėmis siekti užsibrėžtų tikslų, apsaugotų nuo galimų jos sėkmės trukdžių.

Rengiant mokyklos 2009–2011 m. strateginį planą vadovautasi ir dokumentais (Vyriausybės 2002 m. birželio 6 d. nutarimu Nr. 828 patvirtinta Strateginio planavimo metodika; Valstybinės švietimo strategijos 2003–2011 m. m. nuostatomis; Kupiškio rajono plėtros iki 2010 m. strateginiu, Kupiškio rajono savivaldybės mokyklų tinklo pertvarkos iki 2012 m. bendraisiais planais; Švietimo įstatymu ir kt.), ir išorės bei vidaus audito išvadomis bei rekomendacijomis, ir per vadybos seminarus gautomis žiniomis, ir mokyklos bendruomenės poreikių tyrimais, ir mokyklos situacijos analize.

Mūsų mokyklos pagrindinė veiklos sritis – švietimas, pagrindinė veiklos rūšis – pradinis mokymas, pagrindinis mokymas. Mokykla vykdo formaliojo švietimo pradinio, adaptuotą ir specialiąją pradinio, pagrindinio, adaptuotą ir specialiąją pagrindinio ugdymo programas. Mokyklos veiklą apibūdina edukacinė, kultūrinė, socialinė, integracinė, informacinė ir kita veikla. Rengiant mokyklos strateginį planą buvo laikomasi viešumo, bendravimo, bendradarbiavimo principų.

Rengiant strateginį planą darbo grupė pasiskirstė į grupes pagal planuojamus atlikti darbus. Situacijos analizės grupė atliko aplinkos (ir išorės, ir vidaus) situacijų ir mokyklos veiklos vidaus audito pateiktos medžiagos analizę. Nutarta, kad išorės aplinkos analizė strateginiame plane turėtų susidėti iš politinių, ekonominių, socialinių, technologinių veiksnių. Analizuojant vidaus aplinką gilintasi į teisinę bazę, organizacinę struktūrą, žmogiškuosius išteklius, planavimo sistemą, finansinius išteklius, ryšių sistemą, informacines ir komunikacines sistemas, vidaus darbo stebėseną.

SSGG grupė ištyrinėjo bei susistemino mokyklos stiprybes ir silpnybes, galimybes ir grėsmes. **Prioritetų grupė** išnagrinėjo ankstesnių mokyklos strategijų vizijas ir misijas bei suformulavo viziją ir misiją trejiems metams. Taip pat buvo apžvelgti ankstesni mokyklos strateginiai tikslai. Įvertinus daugiametę mokyklos vidaus audito medžiagą, kurioje minimos stiprybės ir silpnybės, atsižvelgus į Kupiškio rajono kultūros ir švietimo skyriaus strategijos tikslus ir prioritetus bei įvertinus ateities mokyklos perspektyvas, galimybes buvo suformuluoti 2009–2011 m. **strateginiai tikslai**:

- užtikrinti ugdymo, mokinių pažangos ir pasiekimų kokybę;
- plėtoti vertybinių nuostatų ugdymą;
- užtikrinti kokybišką materialinių išteklių panaudojimą ir žmogiškųjų išteklių tobulinimą. Formuoti veiklią, saugią ir draugišką mokyklos bendruomenę.

Mokyklos prioritetų grupė, kurioje dirbo mokyklos vadovai, išnagrinėjo anksčiau išvardytą darbo grupių medžiagą ir įvardijo prioritetus:

- **Veiksminga ugdymo, mokinių pažangos ir pasiekimų kokybė.** Pagal šį prioritetą įgyvendinamas strateginis tikslas „Užtikrinti ugdymo, mokymosi ir pasiekimų kokybę“. Prioritetas padės skatinti mokinių norą mokytis, didins aktyvumo ir pasitikėjimo savo jėgomis lygį, stiprins atsakomybę už savo mokymąsi bei mokėjimo mokytis kompetencijas, išryškins būtinybę individualizuoti ir diferencijuoti mokymąsi. Mokyklos administracija ieškos naujų mokytojų veiklos vertinimo formų, siekiant įvertinti jų kompetenciją. Integruosime į ugdymo turinį įvairesnius mokymo dalykus. Padėsime rengti, vykdyti ir įgyvendinti nusikalstamumo, kovos su psichotropinių medžiagų nevartojimo, elgesio ir kt. programas (žr. 1 pavyzdį 50–52 p.).
- **Vertybinių nuostatų ugdymas.** Prioriteto parengimo argumentas: prastą mokinių išprusimą rodo ir šalies, ir tarptautiniai tyrimai. Mokiniai nepatinka lankytis muziejuose, domėtis krašto praeitimi. Sumažėjusi asmens atsakomybė, savigarba ir pagarba žmogui. Menkai mokiniai vertina savos tautos unikalumą, jos tradicijas ir papročius. Šis Prioritetas padės formuoti naujas tradicijų puoselėjimo, dorovines, pilietiškumo, patriotizmo nuostatas (žr. 2 pavyzdį 52–53 p.).

- **Materialinių išteklių panaudojimas ir žmoniškųjų išteklių tobulinimas.** Pagal šį prioritetą įgyvendinamas strateginis tikslas „Užtikrinti kokybišką materialinių išteklių panaudojimą ir žmoniškųjų išteklių tobulinimą“. Siekiama pagerinti valdymo kokybę, mokymo ir mokymosi sąlygas, stiprinti ir puoselėti žmoniškuosius, intelektualinius ir materialinius išteklius, suformuoti veiklią, saugią ir draugišką mokyklos bendruomenę (žr. 3 pavyzdį 53–54 p.).

Strateginio plano redaguojamas variantas buvo pristatomas mokyklos, mokytojų, tėvų tarybose bei per akademinis bendruomenės renginius. Strateginio plano darbo grupė apdorodavo surinktus pastebėjimus bei siūlymus ir įvertindavo jų kokybinę vertę, aktualumą. Ši grupė priimdavo sprendimą, ar gautus siūlymus ir pastebėjimus įtraukti į galutinį strateginio plano variantą.

Įgyvendindami šį mokyklos bendruomenės sukurtą strateginį planą manome, kad tai padės mokyklai išlikti kaip stipriai pagrindinei mokyklai, kurioje mokysis ne mažiau, kaip 600 mokinių. Stipri vertybių sistema, geras mokyklos mikroklimatas, saugi darbo aplinka, kvalifikuoti specialistai ir gera ugdymo kokybė, efektyvus bendravimas ir bendradarbiavimas stiprins mokyklos pozicijas. Gerės mokinių pasiekimai, pažangumo rodiklis bus ne mažesnis kaip 80 % (2007 m. – 71,8 %). Racionaliau panaudosime finansinius ir žmoniškuosius išteklius komplektuojant klases, peržiūrint darbuotojų darbo krūvius, tvarkant darbo aplinką. Bendruomenės nariai bus aktyviau įtraukiami į mokyklos valdymą. Priežiūrą vykdys strateginio veiklos plano rengėjai bei **Stebėsenos grupė**. Stebėsenos ir vertinimas nuolatos ir viso proceso metu ir visais lygiais: mokyklos taryboje, mokytojų taryboje, metodinėje taryboje, direkcinėje taryboje, bendruomenės akademinuose renginiuose.

VEIKSMINGA UGDYMO, MOKINIŲ PAŽANGOS IR PASIEKIMŲ KOKYBĖ

(Prioriteto pavadinimas)

PRIORITETO APRAŠYMAS

Prioriteto parengimo argumentai:

Prioritetas įgyvendina strateginį tikslą „Užtikrinti ugdymo, mokymosi ir pasiekimų kokybę“. Prioritetas padės didinti mokinių norą mokytis, aktyvumo ir pasitikėjimo savo jėgomis lygį, stiprins atsakomybę už savo mokymąsi bei mokėjimo mokytis kompetencijas, išryškins būtinybę mokymuisi individualizuoti ir diferencijuoti. Mokyklos administracija ieškos naujų formų mokytojų veiklai ir jų kompetencijai įvertinti. Integruosime ugdymo turinį į įvairesnius mokymo dalykus. Padėsime rengti, vykdyti ir įgyvendinti nusikalstamumo prevencijos, kovos su psichotropinių medžiagų nevarojimo, elgesio ir kt. programas.

Mokyklos prioritetai	Veiksmingesnės atskirų mokinių pažangos ir pasiekimų bei mokyklos pažangos identifikavimo formos. Mokymo ir mokymosi individualizavimas ir diferencijavimas.
-----------------------------	---

Kodas	Prioriteto tikslo pavadinimas
--------------	--------------------------------------

01	Gerinti ugdymo kokybę
-----------	------------------------------

1 uždavinys – skatinti mokinių mokymosi motyvaciją ir gerinti pamokų lankomumą.

Pagrindinės priemonės: parengti gerai ir labai gerai besimokančių, gerai mokyklą ir Virbališkių skyrių lankančių mokinių skatinimo sistemą ir ją vykdyti; mokinių tarybos iniciatyva kasmet organizuoti darbščiausios, drausmingiausios klasės konkursą bei pirmūnų ir jų tėvų pagerbimą; organizuoti prevencines akcijas.

Rezultato vertinimo kriterijai: padidės mokymosi motyvacija, lankomumas.

	<p>2 uždavinys – taikyti aktyvius mokymo metodus ugdymo procese. Pagrindinės priemonės: organizuoti disputus, integruotas pamokas, pamokas seminarus, konferencijas, kino pamokas, pamokas diskusijas, literatūrinės kompozicijas, pamokose naudoti IKT. Rezultato vertinimo kriterijai: aktyvesnė mokinių veikla, atskleistos individualybės, išugdytas pasitikėjimas, sukurta vidinė motyvacija, formuojamas kritinis mąstymas.</p>
	<p>3 uždavinys – integruoti ugdymo turinį. Pagrindinės priemonės: aptarti integruotų pamokų teminius planus dalykų metodiniuose būreliuose; planuoti ir vesti integruotas pamokas, organizuotas integruotas žinių patikrinimo testus. Rezultato vertinimo kriterijai: pagerės ugdymo rezultatai, sumažės mokymosi krūviai.</p>
	<p>4 uždavinys – ugdyti mokinių bendruosius ir dalykinius gebėjimus. Pagrindinės priemonės: dalyvauti mokomųjų dalykų olimpiadose, konkursuose; patobulinti etnokultūros ugdymo programą ir ją toliau įgyvendinti; organizuoti integruotas turnyrus, konkursus, viktorinas: istorijos, geografijos, matematikos, literatūros, muzikos, dailės, technologijos, gamtos mokslų. Rezultato vertinimo kriterijai: gilesnės dalykų žinios, stipresni praktiniai įgūdžiai; mokiniai gebės geriau taikyti įgytas žinias praktinėje veikloje, stiprės pilietiškumo suvokimo jausmas.</p>
02	<p>Didinti ugdymo turinio ir formų pasirinkimų galimybes</p>
	<p>1 uždavinys – tenkinti mokinių poreikius. Pagrindinės priemonės: siūlyti 5–8 klasių mokiniams įvairių dalykų modulius, pasirenkamuosius dalykus. Rezultato vertinimo kriterijai: pagerės mokinių įgūdžiai ir kompetencija.</p>
03	<p>Efektyvinti pagalbos teikimą</p>
	<p>1 uždavinys – gerinti specialiųjų poreikių turinčių mokinių ugdymo kokybę, atsižvelgiant į jų reikmes ir galimybes. Pagrindinės priemonės: palaikyti glaudžius ryšius su Kupiškio rajono pagalbos mokiniui, mokytojai ir mokyklai centru; išanalizuoti specialiųjų poreikių turinčių mokinių ugdymo organizavimo efektyvumą, mokytojo, mokinio ir mokytojo padėjėjo, specialiojo pedagogo ir psichologo bendradarbiavimo rezultatus. Rezultato vertinimo kriterijai: geresni specialiųjų poreikių turinčių mokinių ugdymo rezultatai ir šių mokinių integracija ir adaptacija.</p>
	<p>2 uždavinys – plėtoti mokinių profesinį orientavimą. Pagrindinės priemonės: sukurti profesinio informavimo tašką (PIT) ir reguliariai organizuoti profesinio orientavimo renginius, sukurti profesinio informavimo sistemą. Rezultato vertinimo kriterijai: mokiniai pagilins žinias apie profesijas ir suvoks savo profesinį tinkamumą.</p>
	<p>3 uždavinys – teikti materialinę pagalbą socialiai apleistiems ir remtiniams mokiniams. Pagrindinės priemonės: organizuoti socialiai remtinų mokyklos ir Virbališkių skyriaus mokinių nemokamą maitinimą, materialinę pagalbą; rengti ir vykdyti socialiai remtinų mokinių vasaros poilsio programas, organizuoti akciją „Padėk draugui“. Rezultato vertinimo kriterijai: vaikai gaus kokybišką maitinimą, bus aprūpinti būtiniausiomis mokymo priemonėmis, bus geresnė jų sveikata; geras ir turiningas socialiai remtinų mokinių vasaros poilsis.</p>

4 uždavinys – efektyvinti mokinių nusikalstamumo prevenciją, kovą su psichotropinių medžiagų vartojimu.

Pagrindinės priemonės: rengti, vykdyti ir įgyvendinti mokinių nusikalstamumo prevencijos, psichotropinių medžiagų nevartojimo ir kt. programas; palaikyti ryšius su socialiniais partneriais: tėvais, policijos komisariatu, medicinos darbuotojais, Vaikų teisių apsaugos tarnyba; įtraukti socialinės rizikos mokinius į popamokinę veiklą ir vasaros poilsį; teikti socialinę pagalbą probleminio elgesio mokiniams ir vykdyti pedagoginį tėvų švietimą.

Rezultato vertinimo kriterijai: sumažės pažeidimų skaičius; efektyvesnė socialinė pagalba probleminio elgesio mokiniams; įdomus ir turiningas probleminio elgesio mokinių laisvalaikis; mokiniai lankys pamokas, nepraleis jų be pateisinamos priežasties, pagerės tarpusavio santykiai, ryšys su tėvais ir mokytojais.

5 uždavinys – užtikrinti psichologinės pagalbos teikimą mokiniams.

Pagrindinės priemonės: organizuoti psichologinės pagalbos teikimą.

Rezultato vertinimo kriterijai: suteikta psichologo pagalba, pagerėjusi mokinių savijauta.

1 pavyzdys. Prioritetas – VEIKSMINGA UGDYMO, MOKINIŲ PAŽANGOS IR PASIEKIMŲ KOKYBĖ

Prioriteto vadovės – direktoriaus pavaduotojos ugdymui Jūratė Biškauskaitė ir Ina Gričiuvienė.

VERTYBINIŲ NUOSTATŲ UGDYMAS

(Prioriteto pavadinimas)

PRIORITETO APRAŠYMAS

Prioriteto parengimo argumentai:

Prastą mokinių išprusimą rodo ir šalies, ir tarptautiniai tyrimai. Mokiniam nepatinka lankytis muziejuose, domėtis krašto praeitimi. Sumažėjusi asmens atsakomybė, savigarba ir pagarba žmogui. Mokiniai menkai vertina savos tautos unikalumą, jos tradicijas ir papročius. Šis prioritetas padės formuoti naujas tradicijų puoselėjimo, dorovines, pilietiškumo, patriotizmo nuostatas.

Mokyklos prioritetai		Ypatingas dėmesys mokinių pilietiškumo, patriotizmo, dorovinių nuostatų ugdymui, nepamirštant bendravimo kultūros, tradicijų puoselėjimo ir etnokultūros.
Kodas	Prioriteto tikslo pavadinimas	
01	Plėsti ir tobulinti kraštotyrinę veiklą	
1 uždavinys – plėsti ir tobulinti muziejaus edukacinę ir kultūrinę veiklą.		
Pagrindinės priemonės: vesti edukacines pamokas miesto muziejuje; pertvarkyti mokyklos muziejaus ekspozicijas, plėsti ekspoziciją; istorijos kabinete (mokytoja N. Puzelienė) kurti liaudies amatų kampelį; užmegzti ryšius su kitų mokyklų jauniaisiais muziejininkais.		
Rezultato vertinimo kriterijai: aktyvioje veikloje dalyvaujančių mokinių skaičius.		
2 uždavinys – puoselėti tautodailės ir dailiųjų amatų ugdymo tradicijas įvairių dalykų pamokose ir popamokinėje veikloje.		
Pagrindinės priemonės: vesti integruotas pamokas mokykloje ir Virbališkių skyrius (istorijos, dailės, etnokultūros); organizuoti pamokas išvykas tautodailininkų dirbtuvėse; rinkti medžiagą apie mūsų krašto tautodailininkus.		
Rezultato vertinimo kriterijai: aktyvioje veikloje dalyvaujantys mokiniai.		

3 uždavinys – popamokinės veiklos metu plėtoti etnokultūrinį identitetą (šokių ratelius, liaudies muzika, dailę, etnokultūrą).

Pagrindinės priemonės: organizuoti dailiųjų amatų mugės, pasikviečiant kitų mokyklų mokinius; plėsti liaudies šokių ratelio veiklą, įkurti vaikų folkloro ansamblį, sustiprinti Maironiečių veiklą, atnaujinti Virbališkių skyriaus etnokultūros veiklą.

Rezultato vertinimo kriterijai: konkursų, parodų, apžiūrų, darbų skaičius.

4 uždavinys – ES integracijos aspektai ir tautinės savimonės ugdymas.

Pagrindinės priemonės: įsijungimas į mokinių pilietiškumo projektus, akcijas, kurso „Jaunasis politikas“ išplėtimas (įvesti ir 8-ose klasėse); mokinių ekskursijų organizavimas į kaimynines Europos šalis.

Rezultato vertinimo kriterijai: akiračio plėtimas; savos šalies kultūros savitumo ir išskirtinumo supratimas; veiklus europinis pilietiškumas.

2 pavyzdys. Prioritetas – VERTYBINIŲ NUOSTATŲ UGDYMAS

Prioriteto vadovė – direktoriaus pavaduotoja ugdymui Zita Navackienė.

MATERIALINIŲ IŠTEKLIŲ PANAUDOJIMAS IR ŽMOGIŠKŲJŲ IŠTEKLIŲ TOBULINIMAS

(Prioriteto pavadinimas)

PRIORITETO APRAŠYMAS

Prioriteto parengimo argumentai:

Prioritetas įgyvendina strateginį tikslą „Užtikrinti kokybišką materialinių išteklių panaudojimą ir žmoniškųjų išteklių tobulinimą“. Siekiama pagerinti valdymo kokybę, mokymo ir mokymosi sąlygas, stiprinti ir puoselėti žmoniškuosius, intelektualinius ir materialinius išteklius. Suformuos veiklią, saugią ir draugišką mokyklos bendruomenę.

Mokyklos prioritetai

Apsirūpinimas materialiniais ištekliais, jų panaudojimas. Žmoniškųjų išteklių bei metodinės veiklos tobulinimas. Mokytojų, personalo kvalifikacijos tobulinimas, gerosios patirties sklaida.

Kodas **Prioriteto tikslo pavadinimas**

01 **Atnaujinti, kurti, plėtoti ir turtinti mokyklos materialinius išteklius**

1 uždavinys – įgyvendinti materialinių išteklių apsirūpinimo programas. Tobulinti mokyklos erdvių estetinį vaizdą.

Pagrindinės priemonės: įteisinti mokyklos teritoriją (tik gavus reikiamą finansavimą); aptverti dalį mokyklos ir Virbališkių skyriaus teritorijų (tik gavus reikiamą finansavimą); pakeisti asfalto dangą vidiniame kiemelyje modernesnėmis medžiagomis (tik gavus reikiamą finansavimą).

Pradinių klasių mokinių saugumui užtikrinti atskirti jų aplinkas nuo kitų mokinių aplinkų.

Modernizuoti mokyklos biblioteką pasinaudojant „MTP+“ programos lėšomis. Modernizuoti mokytojų darbo vietas pasinaudojant „MTP+“ programos lėšomis. Atnaujinti mokyklinius baldus dalykiniuose kabinetuose mokykloje ir Virbališkių skyriuje. Atnaujinti mokyklos ir Virbališkių skyriaus interjerą. Pakeisti iki 30 proc. mokyklos kabinetų durų.

Atnaujinti vadovėlių, literatūros ir spaudinių fondus. Įrengti mokiniams suolus koridoriuose. Modernizuoti mokytojų kambarį. Visus kompiuterius, skirtus mokymui ir mokymuisi, prijungti prie interneto tinklų.

Materialinių išteklių apsirūpinime pasitelkti iniciatyvius ir kūrybingus mokyklos ir Virbališkių skyriaus bendruomenės narius, kartu ieškoti veiksmingestųjų priemonių ištekliams panaudoti ugdymo procese, mokyklos procesų valdyme.

Rezultato vertinimo kriterijai: mokyklos ir Virbališkių skyriaus erdvių estetinis vaizdas; mokyklos patalpų, atitinkančių higienos ir saugumo normas ir reikalavimus, dalis (proc.).

02 Užtikrinti žmoniškųjų išteklių tobulinimo kokybę

1 uždavinys – įgyvendinti mokytojų ir personalo kvalifikacijos tobulinimo programas.

Pagrindinės priemonės: organizuoti ar dalyvauti kvalifikacijos tobulinimo seminaruose: personalo kokybės bei praktinių gebėjimų, psichologinių žinių, žalingų įpročių prevencijos, IKT panaudojimo, temomis.

Planingai organizuoti metodinę veiklą. Skatinti gerosios patirties sklaidą, vesti atviras pamokas ir renginius. Sudaryti sąlygas kiekvienam mokytojui tobulinti turimą kvalifikaciją. Skatinti mokytojų atestaciją, organizuoti bendrus tą pačią klasę mokančių ir mokiusių mokytojų pasitarimus.

Rezultato vertinimo kriterijai: Mokyklos ir Virbališkių skyriaus personalo darbuotojų ir mokytojų dalykinės mokytojų žinios. Organizuoti renginiai.

03 Formuoti veiklią, saugią ir draugišką mokyklos bendruomenę

1 uždavinys – užkirsti kelią smurtui ir patyčioms mokykloje.

Pagrindinės priemonės: efektyvinti mokyklos prevencinės darbo grupės veiklą; tobulinti kompiuterinę vaizdo stebėjimo sistemą. Įrengti tylos, žaidimų kambarius (gavus finansavimą).

Rezultato vertinimo kriterijai: sumažėjęs smurto ir patyčių skaičius.

2 uždavinys – didinti įtaką mokinių draugiškumui ir tolerancijai.

Pagrindinės priemonės: atskiroms bendruomenės narių grupėms organizuoti teminius renginius, skatinančius draugiškumą, toleranciją ir pagarbą vieni kitiems; kvieisti į mokyklą specialistus, kurie pravestų seminarus mokyklos ir Virbališkių skyriaus mokiniams, tėvams, mokiniams ir tėvams, mokiniams ir mokytojams, tėvams ir mokytojams.

Rezultato vertinimo kriterijai: pagerėjęs klimatas tarp įvairių bendruomenių grupių.

3 pavyzdys. Prioritetas – MATERIALINIŲ IŠTEKLIŲ PANAUDOJIMAS IR ŽMOGIŠKŲJŲ IŠTEKLIŲ TOBULINIMAS

Prioriteto vadovės direktoriaus pavaduotojos ugdymui Jūratė Biškauskaitė ir Ina Gričiuvienė.

Vaida TROFIMIŠINIENĖ,

Kauno rajono Lapių pagrindinės mokyklos direktorė

VISI ESAME SUINTERESUOTI VISŲ VAIKŲ SĖKME – VISI BŪSIMĄ SĖKMEJ PLANUOJAME

Valstybinės švietimo strategijos 2003–2012 metų nuostatų įgyvendinimo programoje įrašytose strategijos įgyvendinimo kryptyse numatytas **paramos tobulinimas** („Siekama puoselėti įvairių visuotinę ir kriterinę individualią paramą mokiniams, organizuoti materialinę, psichologinę ir kitokią pagalbą mokyklai“) ir **turinio tobulinimas** („Siekama, kad mokymosi ir studijų turinys labiau atitiktų darbo rinkos žinių, visuomenės poreikius, siekiama gerinti visuotinių socialinių, informacinių, komunikacinių ir kitų bendrųjų gebėjimų ugdymą, subalansuoti mokymosi krūvius, individualizuoti mokymąsi pagal asmens poreikius ir gebėjimus“). Kauno rajono Kultūros, švietimo ir sporto skyriaus 2009 m. veiklos programoje numatytas tikslas – „didinti specialiųjų poreikių tenkinimo ir socialinių paslaugų efektyvumą“. Vienas iš uždavinių šiam tikslui pasiekti – „sudaryti sąlygas visaverčiam įvairių amžiaus grupių ir gebėjimų vaikų ugdymui“.

Kaip gyvenvietės pagrindinei mokyklai įgyvendinti įvairių lygmenų švietimo vadybininkų numatytus prioritetus, tikslus, uždavinius?

Pirmiausia, **mokyklos bendruomenei itin svarbu turėti vertybių**, dėl kurių **susitarta ir kurias pripažįsta visi bendruomenės nariai, sistema**. Į klausimą, *kaip sukurti mokyklą VISIEMS*, Kauno rajono Lapių pagrindinės mokyklos bendruomenės nariai atsakytų skirtingai. Mūsų mokyklos filosofija – „Kiekvienas sugeba, kiekvienas gali!“ – tarsi apibendrina mūsų pasirinktas vertybes: mokymąsi, dalyvavimą, kolegialumą, bendradarbiavimą, aktyvumą. Gera mokytis ir dirbti mokykloje, kurioje yra galimybių patenkinti kiekvieno vaiko bei suaugusiojo poreikius ir palaikyti jų interesus. Gera mokytis ir dirbti mokykloje, kurioje kiekvienas turi teisę būti išgirstas, nes yra mokinių ir suaugusiųjų dialogas, išplėtotas socialinių santykių sistema, pripažįstami skirtumai, sudarytos optimalios galimybės mokytis. Gera mokytis ir dirbti mokykloje, kurioje kiekvienas prisiima atsakomybę už bendrus tikslus.

Mūsų mokykloje daugėja mokinių, kurie dėl įvairių priežasčių patiria mokymosi sunkumų. Jų ugdymo sėkmę lemia daug veiksnių: mokyklos bendruomenės teigiamas požiūris į specialiųjų poreikių turintį vaiką, mokytojų pozityvios nuostatos jų atžvilgiu, mokytojų teorinis ir praktinis pasirengimas dirbti su specialiųjų ugdymosi poreikių turinčiais vaikais, darnus administracijos, mokytojo ir mokyklos specialistų (specialiojo pedagogo, logopedo, psichologo, socialinio pedagogo) bendradarbiavimas, ugdymo proceso planavimas dirbant komandoje. Spęsti vaiko ugdymo problemas padeda dialogas ne tik su mokyklos bendruomene, tėvais, bet ir su pačiu mokiniu. Vadinasi, **visi įvardintieji tampame ir ugdymo, ir planavimo proceso dalininkais. Visi esame suinteresuoti visų vaikų sėkme – visi tą būsimą sėkmę planuojame** (žr. 1 pav.).

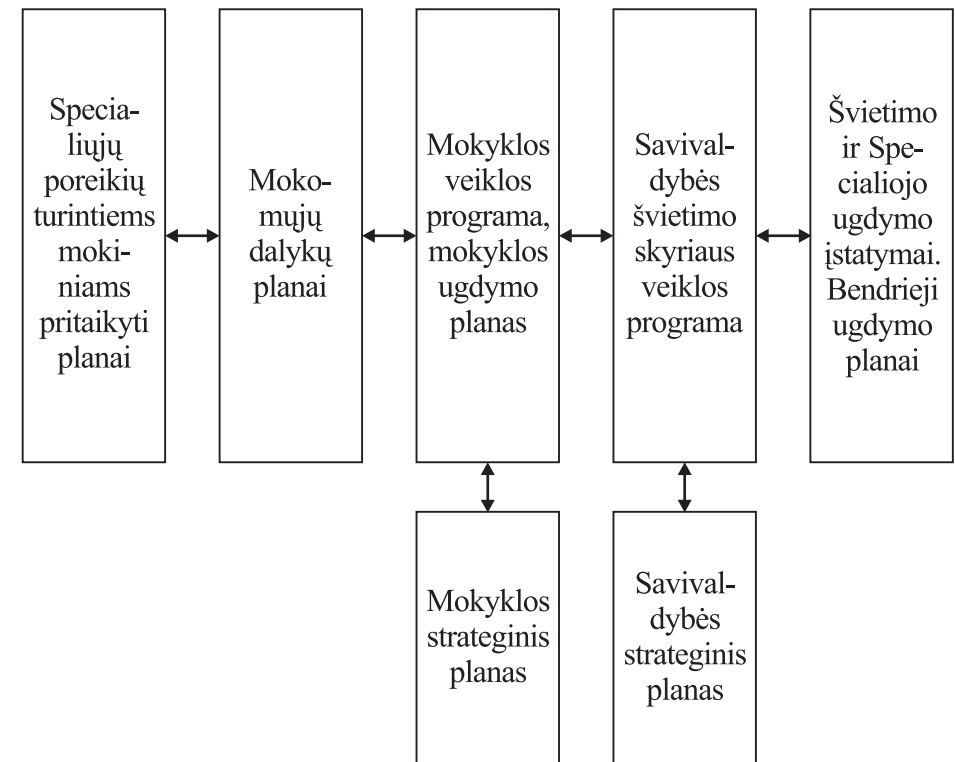

1 pav. Planavimo grandinė

Planavimo efektyvumą lemia kelios sąlygos. Pirmoji – **planuojant svarbu užtikrinti mokinio plano, mokyklos darbo plano, savivaldybės plano ir švietimo teisės aktų ryšį.** Pavyzdžiui, specialiųjų poreikių mokiniams parengti planai padeda mokyklos vadovams suvokti vaikų poreikius mokykloje ir efektyviai planuoti veiklą. Duomenys apie papildomos paramos poreikį mokiniams yra pagrindas mokyklos ir savivaldybės švietimo skyriaus vadovams nustatyti prioritetus ir efektyviai paskirstyti išteklius. Kita sąlyga – **informacijos apykaita tarp skirtingų lygmenų.** Trečioji sąlyga – **visų lygmenų planai turi derėti laike.**

Pateikiame pavyzdį, kaip suderinti Kauno rajono Lapių pagrindinės mokyklos strateginis planas, mokyklos veiklos programa ir mokyklos ugdymo planas. Vienas iš 2008–2010 m. Lapių pagrindinės mokyklos strateginių prioritetų – „Globojančios aplinkos kūrimas“. 2008 m. buvo įvardyti tokie **mokyklos veiklos prioritetai:**

- **ugdymo turinio siejimas su gyvenimo patirtimi;**
- **ugdytinių pasiekimų ir pažangos vertinimo informacijos plėtra;**
- **tėvų ir globėjų įtraukimas į mokyklos veiklą.**

Kiekvienas prioritetas turi savo tikslus, kuriems įgyvendinti formuluojami **uždaviniai, numatomos priemonės, įvardijami sėkmės kriterijai, numatomi įvykdymo etapai, organizatoriai, partneriai, lėšos.**

Ar mokykloje susitariant dėl prioritetų, tikslų, uždavinių, priemonių „nedingsta“ specialiųjų poreikių turintys vaikai? Nedingsta. Specialiųjų poreikių vaikai jaučiasi saugiai. Jiems pritaikyta mokyklos aplinka, turime ir vaikams, ir mokytojams reikalingų mokymo priemonių bei technikos. Paisoma kiekvieno vaiko gebėjimų ir sutrikimų – tam pritaikytos ugdymo programos, sukurtas efektyvus pasiekimų ir gebėjimų vertinimas, suburta specialistų, bendradarbiaujančių su tėvais ir teikiančių jiems individualią pagalbą, komanda.

Visa tai galime sukurti veiksmingai planuodami veiklą, sudarydami individualų ugdymo planą (programą) specialiųjų poreikių turinčiam vaikui. Planas paremtas mokinio pasiekimų lygio, mokinio stipriųjų ypatybių ir individualiųjų poreikių įvertinimu, prioritetinių poreikių, ilgalaikių ir trumpalaikių tikslų nustatymu, nuolatinio ugdymo plano vertinimu, ko-regavimu. Specialiojo ugdymo komisija inicijuoja grįžtamąjį planavimo

ryšį – refleksiją. Būtina įvertinti, ar mokiniui teikiamas ugdymas bei pagalba užtikrina jam galimybę išeiti programą ir įgyti reikiamų kompetencijų. Per refleksiją paaiškėja, ar specialiojo pedagogo ar kitų specialistų teikiama pagalba derėjo su klasėje vykdoma veikla, įgyvendinamais tikslais, ar specialieji mokinio ugdymosi poreikiai buvo tenkinami efektyviai.

Svarbi ir ugdymo formų paieška. Specialiųjų ugdymosi poreikių turintiems mokiniams daugiausia pagalbos reikia per lietuvių kalbos ir matematikos pamokas. Jiems būtina papildomai bei individualiai paaiškinti medžiagą. Šie mokiniai per lietuvių kalbos ir matematikos pamokas dirba su specialiuoju pedagogu atskiroje klasėje pagal adaptuotas ir modifikuotas bendrąsias programas bei pagal kiekvienam mokiniui specialiojo pedagogo sudarytą individualią programą sutrikusiai specifinei pažinimo funkcijai lavinti. Netgi aplinkos pakeitimas yra svari pagalba mokiniui: jo neblaško klasė, jis geriau sukaupia dėmesį, atidžiau klausosi, geriau suvokia aiškinamąją medžiagą, mažiau varžosi ir gali drąsiai klausti nesupratęs. Specialiose pratybose pedagogas naudoja gausiai vaizdinių priemonių, nes daugeliui specialiųjų ugdymosi poreikių turinčių vaikų nepakanka paaiškinti žodžiu.

2008–2009 m. m. specialioji pagalba buvo teikiama ir kitu būdu – panaudojant 2008–2009 m. m. bendrųjų ugdymo planų 15.7 punkte numatytas valandas, kai papildoma pedagoginė pagalba buvo teikiama ne didinant pamokų skaičių, o klasėje vienu metu dirbant dviems mokytojams. 4 klasėje per lietuvių kalbos pamokas ir 5 klasėje per matematikos pamokas dalyvaudavo ir specialusis pedagogas. Dalyko mokytojas vedavo pamoką, o specialusis pedagogas tame pačiame kabinete dirbdavo su nedidele grupele mokinių, dar kartą paaiškindavo jiems užduotis, parodydavo, kaip pasinaudoti papildomomis priemonėmis ar paprastesniu būdu atlikti užduotį. Taip dirbant pamoka vyksta sklandžiai, taupomas laikas, visi mokiniai sulaukia dėmesio.

Nelengva kurti kokybišką edukacinę aplinką visiems mokiniams, kad ir kaip skirtųsi jų protiniai ar fiziniai gebėjimai, socialinės sąlygos. Vienas efektyviausių būdų – veiksmingas planavimas, kuris padeda koordinuoti mokyklos bendruomenės narių pastangas įtraukti visus mokinius į veiklą.

Giedrė ZULONIENĖ,

Vilniaus Prano Mašiotų pradinės mokyklos direktoriaus pavaduotoja ugdymui

PLANUOJAME TAM, KAD DIRBTUME, O NE DIRBAME TAM, KAD PLANUOTUME

2005–2007 m. Vilniaus Prano Mašiotų pradinės mokyklos komanda (direktoriaus pavaduotoja ugdymui, pirmųjų ir trečiųjų klasių mokytojos) išbandė naująją **į asmens kompetencijų ugdymą orientuotą programą**. Pagal naująją pradinio ugdymo programos projektą, ugdymo centre atsiduria vaikas su savo poreikiais, polinkiais, unikalumu. Programa pabrėžia vaiko pažinimo ir ugdymo individualizavimo svarbą. Mokytojas turėtų tapti laisvesnis, rinktis ir spręsti, ką, kada ir kaip daryti, kaip organizuoti ugdymą, kaip pasirinkti medžiagą ir t.t. pagal siektinus rezultatus bei konkrečias mokinių galimybes.

Įgyvendinant projektą siekėme įsitikinti, ar naujasis programos modelis nesukels mokytojams sunkumų, ar tikrai (kaip tikėtasi) išlaisvins mokytojo kūrybines galias, padarys jį savarankiškesnį, padės orientuoti ugdymą ne vien į mokymą (teikiant naujų žinių), bet ir į ugdymą (grįstą asmens vertybinių nuostatų kūrimu, gyvenimui ir veiklai būtinų gebėjimų plėtra). Dalyvavome seminaruose, atlikome namų užduotis – rengėmės diegti atnaujinto ugdymo turinio programas. Projekto dalyvės visą informaciją perteikdavo kolegėms: skaitė paskaitas, organizavo praktinius seminarus, rodė atviras pamokas, dalijosi patirtimi.

Norėdamos išmokti **dirbti kitaip** turėjome išmokti **planuoti kitaip**. Planavimo paskirtis – **talkinti mokytojui kryptingai, tikslingai organizuoti ugdymo procesą, maksimaliai padėti kiekvienam klasės mokiniui pagal jo individualius pasiekimus ir galimybes siekti individualios ir bendrosios programose numatytos pažangos**. Dalyvaudamos projekte mokėmės kurti įvairius ugdymo proceso planus: integruotus pusmečių, savaitės, dienos. Dirbdamos supratome, kad neįmanoma viską tiksliai planuoti į priekį. Itin sudėtinga buvo numatyti savaitės integruotas temas

pusmečiui. Reikėdavo gerokai paplušėti ieškant tarpdalykinių ryšių. Ugdymo procese viskas nuolat kinta, todėl nuolat ką nors tekdavo keisti. Mokytojai tam skyrė daug laiko ir pastangų.

Nuo 2008–2009 m. m. visa mokykla pradėjo dirbti pagal atnaujintas bendrąsias programas. Išbandžiusios įvairius planavimo būdus mokytojos suprato, kad **ugdymo proceso planavimas turėtų būti lankstus, atspindintis mokyklos, klasės savitumą, mokytojo individualybę, kiekvieno vaiko galimybes**.

Dar iki planavimo pradžios mokytojos metodinėje grupėje susitarė rengti:

- ilgalaikius metų planus, kuriuos įsakymu tvirtina direktorius;
- trumpalaikius savaitės planus, kurie įrašomi dienyne;
- pamokos planus, jei mokytojas turi mažesnę kaip penkeri metai darbo patirtį.

ILGALAIKIS planas (metų) susideda iš penkių dalių:

- **situacijos analizės: bendros informacijos** (mokinių skaičius klasėje, berniukų ir mergaičių santykis, vaikų amžius, mokymosi sąlygos, raidos sutrikimai, reikalinga socialinė pagalba ir kt.) ir **trumpos mokinių charakteristikos** (turima patirtis, gebėjimai, mokymosi ypatumai, psichologiniai ypatumai, motyvacija, nuostatos ir pan.);
- **bendrujų ugdymo uždavinių** (prioritetinių – pagal klasės situacijos analizę, susijusių su esminių kompetencijų ugdymu – pagal bendrąsias programas);
- **metų darbo sėkmės kriterijų**;
- **bendravimo ir bendradarbiavimo**;
- **mokymo ir mokymosi turinio**.

<i>Dalykas</i>	<i>Pasiekimai (remiantis „Mokinių gebėjimų raida“)</i>	<i>Pastabos (refleksija)</i>

TRUMPALAIKIS planas (savaitės) užrašomas Dienyne. Formuluojami siektini rezultatai (nuostatos, gebėjimai, žinios) – pagal bendrąsias programas.

PAMOKOS planas gali būti raštu nefiksuojamas, jeigu:

- mokytojas turi ilgametę ir efektyvią darbo patirtį;
- mokytojas jau yra įrodęs sugebą dirbti kryptingai ir efektyviai;
- mokytojas, rengdamasis pamokoms naudojasi mokytojo knygomis, kuriose siūlomas idėjas atrenka ir adaptuoja savo reikmėms.

Įsitikinome, kad PLANAVIMAS padeda:

- kryptingiau siekti ugdymo kokybės;
- išsiugdyti pareigingumą, atsakomybę analizuoti ir vertinti savo veiklos efektyvumą;
- kurti vaikams ir pedagogui priimtina darbo stilių ir ritmą;
- vaikui ir pedagogui jaustis saugiai;
- taupyti pedagogo laiką;
- gerinti ugdymo proceso dalyvių santykius.

Rima KUKTIENĖ,

Kauno rajono Karmėlavos Balio Buračo gimnazijos direktorė

UGDYMO PLANO RENGIMO PROCESAS

Gimnazijos ugdymo planas sudaromas atsižvelgus į strateginius planus, švietimo būklę, bendruomenės poreikius, įstaigos metų tikslus bei uždavinius ir į bendruosius ugdymo planus. Ugdymo planas parengtas pagal Valstybinės švietimo strategijos 2003–2012 m. nuostatas, kuriose vienas iš trijų pagrindinių švietimo plėtotosi siekių – užtikrinti švietimo kokybę, atitinkančią atviroje pilietinėje visuomenėje ir rinkos ūkyje gyvenančio asmens visuotinius dabarties pasaulio visuomenės poreikius. Nuostatose numatoma modernizuoti bendrąjį lavinimą, sustiprinti dėmesį informacinės kultūros ugdymui. Vidurinio ugdymo programa tampa lankstesnė, įvairesnė, teikia daugiau pasirinkimo galimybių, brandos programos turinys labiau individualizuojamas. Ugdymo planu siekiama įgyvendinti valstybinę švietimo politiką – teikti kokybiškas švietimo paslaugas, atitinkančias nuolat kintančias visuomenės reikmes, tenkinti mokinių ugdymo(si) poreikius pradinio, pagrindinio ir vidurinio išsilavinimo įsigijimą, racionaliai, taupiai ir tikslingai naudoti švietimui skirtus išteklius.

Gimnazijoje **individualių planų su(si)darymas** 3–4 gimnazijos klasėse prasideda **kovą**. Organizuojamas 2–3 gimnazijos klasių **mokinių ugdymo(si) poreikių tyrimas**, kurio išvadas direktorės pavaduotoja ugdymui pristato Mokytojų tarybai. Remdamiesi ugdymo(si) poreikių tyrimo išvadomis **mokytojai formuoja dalykų pasiūlą** – organizuojamas pirminis programų rengimas.

Mokytojai pildo **dalykų pasiūlos lapus**, direktorės pavaduotoja ugdymui sudaro **individualaus ugdymo plano projektą** 2 gimnazijos klasių mokiniams ir jo papildymą 3 gimnazijos klasių mokiniams (žr. 17 priedą).

Balandį organizuojamas **antrųjų gimnazijos klasių mokinių ir jų tėvų susirinkimas**, kuriame direktorės pavaduotoja ugdymui pristato Vidurinio ugdymo programos aprašą ir gimnazijos teikiamas galimybes

mokiniams susidaryti individualius ugdymo planus. Mokiniams nustatomas laikas šiems planams sudaryti.

Direktorės įsakymu sudaroma **konsultantų grupė**, padėsianti antrųjų gimnazijos klasių mokinių sudaryti individualius ugdymo planus. **Gegužę** gimnazijos direktorės pavaduotoja ugdymui parengia **2 ir 3 gimnazijos klasių mokinių individualių pasirinkimų suvestinę**, ją pristato Mokytojų tarybai. **Ugdymo plano rengimo darbo grupėje** sprendžiama, kiek mokinių (mažiausiai ir daugiausia) gali būti mobiliose grupėse, kiek bus mobilių grupių ir t.t. **Rugpjūčio** paskutinę darbo dieną direktorė tvirtina Ugdymo planą, prieš tai jį suderinusi su steigėju.

Ugdymo plane yra numatyta galimybė mokiniams keisti pasirinktą dalyką, kursą ar modulį.

Įgyvendindami vidurinio ugdymo programą mes siekiame patenkinti kiekvieno mokinio poreikius, atsižvelgti į jo galimybes ir turimus gimnazijos išteklius. Nuolatinis veiklos pasitikrinimas, rezultatų analizė, dvikryptis bendradarbiavimas lemia užsibrėžtų tikslų įgyvendinimą.

Aldona ČIBIRIENĖ,

Kauno rajono Ringaudų pradinės mokyklos direktorė

NEFORMALIOJO UGDYMO PLANO RENGIMO PROCEDŪROS

Ugdymo planu siekiama įgyvendinti Valstybinę švietimo politiką, rajono prioritetus, teikti kokybiškas švietimo paslaugas, tenkinti mokinių ugdymosi poreikius įgyvendinti pradinio ugdymo programą.

Neformalusis ugdymas yra formaliojo ugdymo priedas. Neformalusis vaikų švietimas įgyvendinamas pagal Neformaliojo vaikų švietimo koncepciją, patvirtintą Lietuvos Respublikos švietimo ir mokslo ministro 2005 m. gruodžio 30 d. įsakymu Nr. ISAK-2695 (Žin., 2006, Nr. 4-115).

Mokinys, dalyvaujantis neformaliojo ugdymo veikloje, įgyja bendrųjų ir dalykinių kompetencijų, būtinų asmeniniam ir visuomeniniam gyvenimui. Mokykla, planuodama neformalųjį ugdymą, turi jausti laiko pulsą, išsiaiškinti mokinių ir jų tėvų poreikius, atsižvelgti į rajono ir mokyklos strateginiuose planuose įvardintus prioritetus. Neformaliojo ugdymu siekiama padėti įgyvendinti švietimo tikslus ir per metodikų įvairovę didinti visaverčio ugdymo prieinamumą kuo didesniai ugdytinių skaičiui.

Planuodami neformalųjį ugdymą atliekame kelias **procedūras**. Gegužės mėnesį **organizuojame tyrimą** mokslo metais vykdyto neformaliojo ugdymo kokybei įvertinti ir bendruomenės poreikiams iširti. Gautus rezultatus bei išvadas aptaria mokyklos taryba ir mokytojų taryba. **Analizuojamos** pageidaujamų **neformaliojo ugdymo užsiėmimų vėdinimo galimybės** (specialistų kvalifikacija, aplinka, mokinių skaičius, neformaliajam ugdymui skiriamų valandų skaičius). **Išklausomi mokytojų pageidavimai** vesti pasiūlytus užsiėmimus.

Rugpjūčio mėnesį pedagogai, pageidaujantys vesti užsiėmimus, mokyklos tarybai **pristato parengtas neformaliojo ugdymo programas**. Mokyklos taryba priima sprendimus dėl neformaliojo ugdymo organizavimo mokslo metais. Rugpjūčio mėnesį mokytojų tarybos posėdyje **nustatomas valandų skaičius kiekvienam būreliui** – atsižvelgiama į bendrojo ugdymo plane numatytą valandų skaičių neformaliajam ugdymui

ir į parengtas programas, kurioms pritarė mokyklos taryba. **Neformaliojo ugdymo planą** darbo grupė **įtraukia į bendro ugdymo plano projektą**.

Jei mokinys pasirinko neformaliojo vaikų švietimo programą dailės, choreografijos, muzikos, menų mokykloje, sportinės krypties neformaliojo švietimo įstaigose, tuomet už neformalųjį vaikų švietimą mokykla atsiskaito pagal mokinio krepšelio lėšų, skirtų atsiskaityti už neformalųjį vaikų švietimą, persikirstymo ir naudojimo metodines rekomendacijas (LR švietimo ir mokslo ministro 2007 m. kovo 15 d. įsakymas Nr. ISAK-386; Žin., 2007, NR. 34-1258). Mokiniai, pasirinkę neformaliojo švietimo įstaigas, tėvams pageidaujant gali būti atleidžiami nuo atitinkamo privalomo dalyko pamokų (ar jų dalies) lankymo. Atleidimo tvarką ir pasiekimų įvertinimą užskaitymą nustatė mokykla (pagal 2008 m. rugpjūčio 29 d. direktoriaus įsakymą Nr. 1-3-140).

Kaip planuojant suderinti įvairią veiklą? „*Kiekvienas vaikas turi teisę ir privalo turėti galimybę mokytis sveikatą stiprinančioje mokykloje*“ – taip buvo teigiama sveikatą stiprinančių mokyklų tinklo konferencijos, vykusios 1997 metais, rezoliucijoje. Į ją orientuodamasi mokyklos bendruomenė priėmė sprendimą: *įsitraukti į Lietuvos sveikatą stiprinančių mokyklų tinklą*. Tai pakoregavo mūsų mokyklos prioritetus ir tikslus. Planuodami 2008–2009 m.m. neformalųjį ugdymą atsižvelgėme į Kauno rajono savivaldybės „Gyvenimo ir veiklos kokybės gerinimo strategijos 2007–2013 m.“ viename iš prioritetų („Bendruomenės ugdymas“) įvardintus tikslus: *formuoti sveikos gyvensenos įpročius nuo ankstyvos vaikystės; stiprinti visuomenės kūrybines galias, tenkinti bendruomenės poreikius*.

Mokyklos strateginiame plane įvardijome tokį patį prioritetą ir jį atitinkančius tikslus. Mokyklos taryba pritarė tiems neformaliojo ugdymo programų projektams, pagal kuriuos galima įgyvendinti šiuos išskeltus tikslus, ugdyti iniciatyvumo, kūrybiškumo, sveikos gyvensenos nuostatas. 33,3 % neformaliajam ugdymui skirtų valandų buvo nukreiptos *pirmajam tikslui* įgyvendinti, t. y. *sveikos gyvensenos igūdžiams formuoti*. Šioje neformaliojo ugdymo veikloje dalyvavo 100 % mokinių. Planuodami atsižvelgėme į **neformaliojo ugdymo uždavinius**: *išmokyti ugdytis igūdžius, taikyti juos asmeninėje ir visuomeninėje veikloje; padėti as-*

meniui suprasti kintančią aplinką ir formuotis pasaulėžiūrą. Laikėmės **neformaliojo ugdymo principų**:

- **visumos principo**: neignoruojami nei jausmai, nei protas, nei fiziologija, kreipiamas dėmesys tiek į asmenį, tiek į grupę, tiek į temą; ugdymo metu įgytą patirtį siekiama susieti su tikrove;
- **mokymosi iš patirties principo**: patyrimas yra aptariamasis (refleksija), daromos išvados, kurios įprasminamos, jei pritaikomos gyvenime;
- **į grupės procesą orientuoto ugdymo principo**: grupė tarnauja kaip savotiškas visuomenės modelis, joje mokomasi spręsti tarpasmeninius santykius, priimti bendrus sprendimus, dalintis darbais ir atsakomybe; grupėje suintensyvėja ir individualus ugdymasis.

57 % valandų buvo skiriama antrajam tikslui įgyvendinti, t. y. kūrybinėms galioms stiprinti (ugdyme dalyvavo 72 % mokinių), nes vienas iš neformaliojo ugdymo uždavinių – sudaryti sąlygas kiekvienam žmogui atsiskleisti, atrasti savo talentus, išbandyti save.

Mes laikėmės **aktyvaus dalyvavimo ugdymo procese principo**: neformaliajame ugdyme dalyvaujantys mokiniai rezultatų siekia pirmiausia savo aktyvumo dėka. 9,7 % neformaliajam ugdymui skirtų valandų nukreipta mokinių technologiniams gebėjimams ugdyti, nes vienas iš neformaliojo ugdymo uždavinių yra išmokyti mąstyti, ugdyti įgūdžius, taikyti juos asmeninėje ir visuomeninėje veikloje. (ugdyme dalyvavo 20 % mokinių). Mes laikėmės **specifinės aplinkos principo ir mokymosi iš patirties principo**. Ši neformaliojo ugdymo veikla buvo skirta dalykinėms kompetencijoms ugdyti. Visos įgytos kompetencijos turės tiesioginės įtakos sėkmingam asmens ugdymuisi formaliojo švietimo sistemoje.

Virgilijus ŽILINSKAS,

Kupiškio Lauryno Stuokos–Gucevičiaus gimnazijos direktorius

GIMNAZIJOS VEIKLOS DOKUMENTŲ KŪRIMO KULTŪRA

Tobulindami gimnazijos veiklą daug dėmesio skiriame **veiklos dokumentų kūrimo ir realizavimo kultūrai** puoselėti. Norime, kad mūsų kuriami dokumentai būtų veiksmingi – pagal juos dirbdami visi pedagoginės bendruomenės nariai turėtų galimybių svariai darbuotis plėtojant gimnazijos veiklą, įgytų planavimo kompetencijų (žr. 18, 19, 20, 21 priedus). Planuodama veiklą gimnazija (savivaldybės biudžetinė įstaiga, turinti atskirą biudžetą) turi atsižvelgti į valstybinės strateginio planavimo metodikos nuostatas ir principus. Jie gali būti veiksmingai pritaikomi gimnazijos veiklos planavimo procesams ir procedūroms. Gimnazijos strateginis veiklos planas rengiamas pagal su valstybine strateginio planavimo metodika suderintus principus.

Bendrosios nuostatos. Gimnazija rengia trejų metų trukmės strateginį planą. Pirmiausia išanalizuojama ir įvertinama aplinka bei ištekčiai, suformuluojama misija, numatomi strateginiai tikslai ir jų siekimo būdai. Planuojant veiklą atsižvelgiama į kitų su gimnazijos veikla susijusių strateginio planavimo dokumentų (Valstybinės švietimo strategijos; Savivaldybės plėtros plano) nuostatas. Planuojant numatoma, kaip optimaliai panaudoti turimus ir planuojamus gauti finansinius, materialiuosius ir žmogiškuosius išteklius misijai vykdyti ir užsibrėžtiems strateginiams tikslams pasiekti. **Strateginis gimnazijos veiklos planavimas sudaro prielaidų analizuoti ir vertinti gimnaziją kaip integruotą savivaldybės švietimo sistemos dalį** (pavyzdžiui, kiek ir kaip veiksmingai gimnazija prisideda prie savivaldybės teritorijoje gyvenančių mokinių, besimokančių pagal vidurinio ugdymo programą, akademinį pasiekimų kokybės ir kompetencijų ugdymo) ir **kaip savarankišką sistemą; suvokti gimnazijos strateginius tikslus, kryptingai planuoti jos veiklą, efektyviai paskirstyti ir (prireikus) perskirstyti finansinius, materialinius ir žmogiškuosius išteklius; geriau koordinuoti gimnazijos struktūrinių padalinių veiklą ir ją tikslinti atsižvelgus į pokyčius; geriau**

kontroliuoti, kaip įgyvendinami gimnazijos strateginiai tikslai, ir veiksmingai skatinti darbuotojus pagal individualų darbuotojo indėlį inicijuojant ir realizuojant strateginio plano programų priemones.

Strateginio planavimo etapai. Gimnazijos strateginis planas rengiamas ir vykdomas etapais:

- aplinkos, išteklių ir SSGG analizės;
- misijos formulavimo;
- strateginių tikslų nustatymo;
- programų rengimo;
- programų įgyvendinimo;
- stebėsenos ir atsiskaitymo už rezultatus.

Pagal **išteklių analizės** rezultatus nustatomos gimnazijos stiprybės ir silpnybės. Jų analizė parodo realias gimnazijos galimybes įveikti kliūtis, atsiradusias dėl išorės veiksnių. Išteklių analizė sudaro prielaidų gimnazijai numatyti tikslų ir uždavinių įvykdymo galimybes. Aplinkos ir išteklių analizės metu kartu įvertinami ir praėjusiojo laikotarpio rezultatai. Parengus aplinkos ir išteklių analizę atliekama SSGG analizė. Jos pagrindu nagrinėjama, kaip panaudoti stiprybes galimybėms realizuoti; kaip pašalinti silpnybes pasinaudojant galimybėmis; kaip panaudoti stiprybes grėsmėms sumažinti; kokias silpnybes reikia pašalinti, kad sumažėtų grėsmių. Aplinkos ir išteklių analizė būtina tolesniems planavimo etapams: formuluojant ir (prireikus) tikslinant gimnazijos misiją – aplinkos ir išteklių analizė parodo misijos įgyvendinimo realumą; numatant (tikslinant) gimnazijos strateginius tikslus – aplinkos ir išteklių analizė padeda atskirti svarbiausias veiklos kryptis, užsibrėžti tikslus ir numatyti rezultatus; svarstant esamas ir rengiant tolesnes gimnazijos programas ar priemones – aplinkos ir išteklių analizė padeda nustatyti, kurios gimnazijos programos ar priemonės buvo efektyviausios.

Misijos nustatymas. Gimnazijos misija apibūdina gimnazijos paskirtį ir įsipareigojimus, svarbiausią gimnazijos tikslą, kompetencijos sritį ir veiklos kryptį, visuomenės poreikius, parodo, dėl ko ji funkcionuoja. Nustatant misiją atsižvelgiama į esamą ir būsimą gimnazijos veiklą ir tikslus. Misija yra pastoviausias, palyginti su strateginiais tikslais ir uždaviniais, gimnazijos įsipareigojimas. Misija tikslinama, jeigu pasikeičia aplinkybės, nulėmusios misijos turinį.

Strateginių tikslų nustatymas. Gimnazijos misijai įgyvendinti nustatomi strateginiai tikslai. Jie formuluojami vadovaujantis šiais **principais**:

- **tinkamumo** (tikslai turi skatinti gimnaziją vykdyti savo misiją);
- **realumo** (tikslai turi būti realūs – atsižvelgiama į išorės ir vidaus veiksnius);
- **motyvavimo** (tikslai turi skatinti gimnaziją veikti);
- **suprantamumo** (tikslai turi būti suformuluoti paprastai ir aiškiai);
- **įsipareigojimo** (tikslai turi sąlygoti įsipareigojimus).

Formuluojami keturi **strateginiai tikslai**. Nustačiusi (patikslinus) strateginius tikslus, suformuluojami jų **įgyvendinimo vertinimo kriterijai** (efekto kriterijai).

Strateginio plano programų rengimas. Strateginiams tikslams įgyvendinti gimnazijoje **rengiamos keturios programos, susijusios su visomis gimnazijos veiklos sritimis** (pagal mokyklos veiklos įsivertinimo metodiką): **mokyklos kultūra; ugdymo, mokymosi ir pasiekimų kokybės užtikrinimas; pagalba mokiniui; veiksmingo gimnazijos strateginio valdymo įgyvendinimas.** Programas rengia ir jų įgyvendinimą prižiūri gimnazijos direktoriaus paskirti atsakingi programų vykdytojai – direktoriaus pavaduotojai ugdymui, kurie nuolatos organizuoja programų peržiūrą (vertina programos ir jos priemonių tikslingumą, atsižvelgdami į kintančias aplinkybes ir veiksnius, turinčius ar galinčius turėti įtakos programų įgyvendinimui bei jų tikslų pasiekimui). Gimnazijos programa rengiama įvertinus aplinką ir išteklius, suformulavus misiją ir nustačius strateginius tikslus. Programoje aptariama: tikslai; uždaviniai; priemonės (projektai); vertinimo kriterijai; lėšos. Gimnazijos programos tikslas siejamas su gimnazijos paskirtimi ir jos strateginiais tikslais bei nusako rezultatą, kurį norima pasiekti per tam tikrą laikotarpį. Programos tikslai išdėstomi prioriteto tvarka. Programos tikslams įgyvendinti suformuluojami uždaviniai. Kiekvienas programos tikslas turi bent vieną uždavinį. Jeigu yra daugiau uždavinių, jie išdėstomi prioriteto tvarka. Uždavinys turi suteikti galimybių nustatyti, ką gimnazija atliks, siekdama gimnazijos programų tikslų, ir kokių ji tikisi rezultatų. Formuluojamam programos uždaviniui įvardijami šie reikalavimai: jis nurodo bent vieną pagrindinį rezultatą, kuris turi būti pasiektas; jo rezultatą galima išmatuoti, palyginti

su objektyviais rodikliais; jo rezultatą galima pasiekti su per biudžetinius metus turimais ištekliais. Numatomos priemonės kiekvienam uždaviniui įgyvendinti. Numatoma daugiau kaip po vieną priemonę ir jos išdėstomos prioriteto tvarka. Priemonė turi atitikti šiuos kriterijus: ji yra efektyviausias ir racionaliausias būdas norimam rezultatui pasiekti; ji sudaro prielaidų pasiekti norimą rezultatą su turimais arba planuojamais ištekliais; ji yra suprantama, teisėta ir praktiškai įgyvendinama.

Programos ir jos uždavinių vykdymui įvertinti suformuluojami **rezultato ir produkto vertinimo kriterijai**. Vertinimo kriterijui keliami šie reikalavimai: jis turi būti grindžiamas programos tikslais ir uždaviniais; jis turi būti realus, teisingas, aiškiai suformuluotas, nesudėtingas, leisti daryti palyginimus; jis turi būti palyginamas laiko atžvilgiu; jis turi leisti vertinti sąnaudas, darbo krūvį, rezultatus ir naudą. Vertinimo kriterijai suteikia informaciją apie strateginių tikslų ir programų įgyvendinimo rezultatus.

Strateginio veiklos plano rengimo organizavimas. Gimnazijos strateginio veiklos plano rengimui organizuoti, jo įgyvendinimui prižiūrėti, pasiektiems rezultatams įvertinti, iškilusioms problemoms analizuoti ir planuojamo laikotarpio veiklos prioritetams nustatyti sudaroma **strateginio planavimo grupė**. Ji atsiskaito gimnazijos direktoriui. Į strateginio planavimo grupės sudėtį įtraukiami mokytojai, mokiniai, mokinių tėvai bei darbuotojų atstovai. Gimnazijos strateginio plano rengimo terminai derinami su savivaldybės biudžeto finansinių rodiklių patvirtinimo nutarimo projekto rengimo terminais. Gimnazijos strateginio planavimo grupė kartu su atsakingais programų vykdytojais į planavimo procesą įtraukia asmenis, atsakingus už atskirų priemonių įgyvendinimą. Gimnazijos strateginio planavimo grupė atlieka aplinkos ir išteklių analizę; suformuluoja ir (prireikus) gali siūlyti patikslinti gimnazijos misiją; atsižvelgdama į aplinkos ir išteklių analizės bei gimnazijos veiklos įsivertinimo išvadą formuluoja strategines išvadas; nustato ir tikslina strateginius tikslus, numato planuojamo laikotarpio veiklos rezultatus, jų išdėstymą prioriteto tvarka; nustato vykdytinas gimnazijos programas; numato planuojamo laikotarpio rezultatus pagal gimnazijos programas; užtikrina visų gimnazijos programų tarpusavio suderinamumą; pateikia gimnazijos strateginio veiklos plano projektą gimnazijos direktoriui bei

gimnazijos tarybai. Gimnazijos programos atsakingas vykdytojas atlieka analizę kuriamos programos mastu; nustato gimnazijos programos tikslus ir jų išdėstymą prioriteto tvarka, suformuluoja uždavinius ir numato rezultatus; nustato rezultato ir produkto kriterijus; numato arba teikia užduotis priemonių vykdytojams ir užtikrina numatytų priemonių suderinamumą su uždaviniais; užtikrina visos programos uždavinių tarpusavio suderinamumą; nustato uždavinių įgyvendinimo priemones; numato, kiek reikės asignavimų uždaviniams ir priemonėms įgyvendinti; derina programos projektą su strateginio planavimo grupe. Programų atsakingi vykdytojai gali atsakyti ir už atskirų priemonių planavimą ir įgyvendinimą.

Strateginio plano derinimas, tvirtinimas bei bendruomenės informavimas. Parengtas strateginio plano projektas pateikiamas gimnazijos tarybai derinti. Gimnazijos tarybai pritarus plano projektui planas pateikiamas steigėjui. Steigėjui priėmus nutarimą dėl einamųjų metų asignavimų paskyrimo gimnazijai ir pritarus gimnazijos strateginiam planui, gimnazijos direktorius įsakymu patvirtina strateginį planą. Planą patvirtinus su juo supažindinama mokytojų taryba, metodinė taryba, mokinių tėvų komitetas, mokinių parlamentas. Klasių auklėtojai su planu supažindina auklėjamųjų klasių mokinius bei mokinių tėvus.

Stebėseną ir atsiskaitymas už rezultatus. Strateginio plano realizavimo stebėseną atliekama viso proceso metu ir visais lygiais. Stebėseną atlieka strateginio planavimo grupė; programų atsakingi vykdytojai – kontroliuodami programų vykdymą ir informuodami apie tarpinius bei galutinius programos vykdymo rezultatus gimnazijos tarybą, mokytojų bendruomenę bei direktorių; gimnazijos taryba bei gimnazijos direktorius – analizuodami ir vertindami programų vykdytojų pateikiamą informaciją.

Aidas ALDAKAUSKAS,

Prienų „Žiburio“ gimnazijos direktorius

Renata PAVLAVIČIENĖ,

Prienų rajono savivaldybės administracijos

Švietimo, kultūros ir sporto skyriaus vyriausioji specialistė

Irena TARASEVIČIENĖ,

Prienų „Ažuolo“ pagrindinės mokyklos direktorė

Angelė VASILIAUSKIENĖ,

Prienų Nemuno pradinės mokyklos direktorė

Rimvydas ZAILSKAS,

Prienų rajono savivaldybės administracijos

Švietimo, kultūros ir sporto skyriaus vedėjas

Rasa ŽILINSKIENĖ,

Prienų rajono Išlaužo pagrindinės mokyklos direktorė

MŪSŲ PASIRINKTO PLANAVIMO MODELIO PRIVALUMAI

Daugelis švietimo problemų ir mūsų šalyje, ir užsienio valstybėse yra panašios, bet skiriasi jų sprendimo būdai. Laimi tie, kurie atranda naujų idėjų, jomis dalijasi, domisi veiksminga partnerių patirtimi ir kūrybiškai ją pritaiko sau. Šie argumentai Prienų rajono savivaldybės švietimo bendruomenę paskatino diskutuoti ir susitarti dėl įvairių veiklos aspektų. Vienas iš jų – **strateginis planavimas**.

2009 metais beveik visos savivaldybės mokyklos ketino atnaujinti savo 2007–2009 m. strateginius planus. Dar iki šių darbų pradžios galvota apie visų suinteresuotų grupių („dalininkų“) įtraukimą. Numatyta skirtingų suinteresuotų grupių atstovus įtraukti į plano atnaujinimo darbo grupę, mokyklų kuratorius įtraukti į planų įgyvendinimo analizę, naujų rengimų, derinimą su mokyklų savivaldos institucijomis, Švietimo, kultūros ir sporto skyriumi. Sudaryta **darbo grupė**, kurioje dirbo mokyklų vadovai bei Švietimo, kultūros ir sporto skyriaus specialistai, **atnaujino strateginio plano formą** bei aptarė ją su mokyklų vadovais. Po diskusijų buvo nuspręsta palikti tą patį strateginio planavimo principą, t. y. remtis ankstesniuose planuose jau išbandyta **subalansuotų kortelių metodika**,

kad būtų garantuota tolygi mokyklų veiklos plėtra per artimiausius trejus metus. Planuodami būtina naudotumės mokyklos veiklos kokybės įsivertinimo duomenimis, remiamės „Bendrojo lavinimo mokyklos veiklos kokybės įsivertinimo rekomendacijomis“, pavyzdžiui, bendru susitarimu strateginiuose planuose įvardindami mokyklos veiklos pasiekimų lygį kartais fiksuojame tik nuorodą į vieno ar kito rodiklio iliustraciją. Strateginių planų įgyvendinimas konkretizuojamas per metų veiklos programas. Su šio leidinio skaitytojais dalijamės patyrimu, kaip mums sekėsi planuoti – kokius privalumų išvėlgėme ir ko patartume saugotis. Toliau pateikta strateginio plano forma – mūsų susitarimų rezultatas (žr. 1 pav. 66–67 p.).

Prienų „Ažuolo“ pagrindinėje mokykloje paskutinės besibaigiančių mokslo metų vasaros darbo savaitės būtent ir buvo paskirtos mokyklos veiklai analizuoti. Mokyklos veiklos įsivertinimo darbo grupei pristačius atlikto plačiojo audito išvadas buvo organizuota mokytojų kolektyvo diskusija. Jos tikslas – analizuoti vykdyto plačiojo audito informaciją, t. y. visus veiklos rodiklius, aptarti ir aiškintis, kodėl jie būtent taip buvo vertinti, išsiaiškinti, kokias matome galimybes situacijai pagerinti, kokios veiklos silpnybės išryškėjo, o taip pat sukaupti siūlomas veiklos tobulinimo idėjas. Visi mokytojai pasiskirstė į penkias grupes pagal pasirinktą analizuoti sritį. Kiekviena grupė, vadovaujama ir padedama paskirto moderatoriaus (juo buvo administracijos atstovai, metodinės tarybos pirmininkas, auditui vadovavęs mokytojas), diskusijos išvadas surašė parengtoje SSGG analizės lentelėje. Pildant parengtas visų penkių sričių lenteles buvo įrašyta bent po sakinį, apibūdinantį to rodiklio sėkmes, sunkumus, grėsmes ir galimybes. Taip organizuotas darbas įtikino mokytojus skeptikus, manančius, kad auditas atliekamas ne vien dėl audito, kad jis – ne vien daug laiko ir energijos reikalaujantis darbas, nelabai besisiejantis su planavimu arba nereikalingas apskritai. Po taip organizuotos ir aprašytos diskusijos sulaukta labai daug siūlymų veiklai tobulinti. Patys mokytojai atrado labai daug mokyklos veiklos sėkmių (ne visi mokame pasidžiaugti), įvardino galimybių, identifikavo grėsmes bei sunkumus. Gimė labai konkreti, struktūruota, glaudžiai susieta su vykdytu mokyklos veiklos plėčiuoju įsivertinimu mokyklos veiklos analizė, kurioje dalyvavo visi mokytojai. Jie turėjo galimybių siūlyti idėjas, konkrečias priemones šioms idėjoms įgyvendinti (užpildytos analizės lentelės fragmentas – 2 pavyzdyje 68 p.).

Strateginio plano forma

I. MOKYKLOS VIZITINĖ KORTELĖ

Vizija

Misija

Vertybės

Strateginiai tikslai

Mokyklos veiklos ir valdymo išteklių būklės analizė

Mokyklos veiklos kokybės išorės vertinimo ataskaita (jeigu yra)

Privalumai	Trūkumai	Prioritetai

(Galima pridėti ir kitokio pobūdžio analizę, jei mokykla pageidauja.)

II. STRATEGINIAI PRIORITETAI

A. KLIENTO PERSPEKTYVA (susivok) 1, 2.1, 2.2, 3 temos*			B. ORGANIZACINĖ PERSPEKTYVA (organizuok) 2.3, 2.4, 2.5, 2.6, 4, 5.1, 5.2, 5.3 temos		
Išliekantys prioritetai		Įvedimo ir numatomos pabaigos metai	Išliekantys prioritetai		Įvedimo ir numatomos pabaigos metai
Nauji prioritetai		Įvedimo ir numatomos pabaigos metai	Nauji prioritetai		Įvedimo ir numatomos pabaigos metai
Atkrinantys prioritetai		Įvedimo ir pabaigos metai	Atkrinantys prioritetai		Įvedimo ir pabaigos metai
C. PARAMOS PERSPEKTYVA (pasitelk) 5.5 tema			D. MOKYMOSI PERSPEKTYVA (augink) 5.4 tema		
Išliekantys prioritetai		Įvedimo ir numatomos pabaigos metai	Išliekantys prioritetai		Įvedimo ir numatomos pabaigos metai
Nauji prioritetai		Įvedimo ir numatomos pabaigos metai	Nauji prioritetai		Įvedimo ir numatomos pabaigos metai
Atkrinantys prioritetai		Įvedimo ir pabaigos metai	Atkrinantys prioritetai		Įvedimo ir pabaigos metai

* – temos nurodomos pagal Bendrojo lavinimo mokyklos veiklos kokybės įsivertinimo rekomendacijas.

III. LAUKIAMI REZULTATAI

PRIORITETAI (iš II dalies)	PAŽANGOS RODIKLIAI	PASIEKIMŲ LYGIS				
		Pradinis 2009 m.	Planuojamas	Pasiiektas per paskutinį matavimą		
				Per tarpinį matavimą 2010 m.	Per tarpinį matavimą 2011 m.	Per galutinį matavimą 2012 m.
A.						
B.						
C.						
D.						

IV. IŠTEKLIŲ PASKIRSTYMAS

PRIORI- TETAI	Ištekliai 2010 m.			Ištekliai 2011 m.			Ištekliai 2012 m.		
	Finansinių lėšų šaltiniai	Galimi papildomi šaltiniai	Intelektualiniai ištekliai (turimi ir įgytini)	Finansinių lėšų šaltiniai	Galimi papildomi šaltiniai	Intelektualiniai ištekliai (turimi ir įgytini)	Finansinių lėšų šaltiniai	Galimi papildomi šaltiniai	Intelektualiniai ištekliai (turimi ir įgytini)
A.									
B.									
C.									
D.									

1 pavyzdys. Strateginio plano forma.

Naujų mokslo metų pradžioje direktorės įsakymu patvirtinta mokyklos strateginio tyrimo ir plėtros komanda (joje dirbo 11 narių: mokytojai, administracija, mokyklos tarybos atstovai) numatė strateginius prioritetus trejiems metams. Šiai komandai teko vertinti jau vykdytą 2007–2009 metų mokyklos strateginį planą. Pasinaudodami plačiojo mokyklos veiklos vertinimo rezultatais, per diskusijas išryškėjusiomis išvadomis ir remdamiesi subalansuotų kortelių metodika išskyrėme atkrantinčius bei išliekančius prioritetus, numatėme naujus prioritetus. Komanda nustatė, kad atkrinantys prioritetai yra: 4.4.3. Profesinis švietimas, 5.5.1. Lėšų vadyba, 5.4.1. Personalo komplektavimas, o išliekantys prioritetai – 3.1. Pažanga, 5.5.2. Turto vadyba ir 5.4.2. Dėmesys personalui (personalo IT naudojimas). Kodėl? Palyginus,

kaip šios sritys buvo įvertintos plačiojo mokyklos veiklos įsivertinimo metu, buvo akivaizdu, kad atkrantinčioms sritims dažniausiai skiriamas trečias vertinimo lygis, rodantis, kad stipriųjų savybių yra daugiau nei trūkumų, veikla šiose srityse pakankamai kryptinga, nustatyta daug pažangos per paskutinius metus, mokytojai diskutuodami nurodė daug sėkmių. Pavyzdžiui, sukurta ir kryptingai įgyvendinama Profesinio švietimo programa, mokykla vis intensyviau ir kryptingiau dalyvauja įvairiuose projektuose ir taip pritraukia papildomų lėšų. Išliekančiųjų prioritetų vertinimuose, ypač kokybiniuose, buvo nurodomos galimybės bei priemonės, tikėtina, padėsiančios toliau tobulinti mokyklos veiklą. Po atliktos strateginės analizės atsirado mokyklos keturių perspektyvų strateginių prioritetų lentelė (žr. 3 pavyzdį 68–69 p.).

SRITIS 1. Mokyklos kultūra

Tema 1.1. Etosas

STIPRYBĖS	SILPNYBĖS
<p>1.1.2. Išlaikyta nusistovėjusių mokyklos tradicijų tąsa.</p> <p>1.1.5. Mokykla atvira dialogui, nuomonės išsakymui.</p>	<p>1.1.2. Mažėja iniciatyvių žmonių skaičius. Tarp mokytojų atsiranda įprotis žiūrėti „pro juodus akinius“, dar yra gyvenančių praeitimi, nostalgikai galvojančių apie vidurinę mokyklą.</p> <p>1.1.5. Tėvai nėra aktyvūs mokyklos ugdymo proceso dalyviai, tėvų ir klasės auklėtojų bendravimas epizodinio pobūdžio, trūksta aktyvumo Mokyklos tarybai.</p>
GALIMYBĖS	GRĖSMĖS
<p>1.1.2. Kūrybiška ir iniciatyvi muzikos mokytoja, aktyvūs kiti į kolektyvą naujai atėję mokytojai.</p> <p>1.1.5. Dažnesni bendri mokyklos renginiai, kuriems turime neišnaudotų rezervų, didintų mokyklos patrauklumą, atvirumą ir svetingumą.</p>	<p>1.1.2. Vis mažiau galimybių motyvuoti žmones aktyvumui. Mokytojų apmokėjimo tvarka turi daug trūkumų ir neatitinka šiandienos aktualijų.</p> <p>1.1.5. Daugėja vaikų iš asocialių šeimų, nemažos dalies vaikų šeimos nepilnos, arba tėvai dirba užsienyje.</p>

Tema 1.2. Pažangos siekiai

STIPRYBĖS	SILPNYBĖS
<p>1.2.2. Daugumos mokyklos mokinių mokymosi pasiekimai, gebėjimai atitinka išsilavinimo standartus. Sistemingai vykdoma 4, 6, 8 klasių mokinių žinių ir gebėjimų patikra, analizuojami rezultatai. Dauguma mokyklos aštuntų klasių mokinių sėkmingai tęsia mokymąsi gimnazijoje.</p>	<p>1.2.2. Per mažai dėmesio klasių auklėtojai skiria sistemingam mokinių pažangos ir mokymosi pasiekimų aptarimui su mokiniais ir jų tėvais.</p>
GALIMYBĖS	GRĖSMĖS
<p>1.2.2. Priimta elektroninė ataskaitos forma – galimybė asmeninei kiekvieno mokinio pažangai stebėti, fiksuoti ir analizuoti.</p>	<p>1.2.2. Didėjanti bedarbystė, blogėjanti ekonominė situacija sudaro prielaidų formuotis šeimose abejingam požiūriui į vaikų mokymąsi. Didėja tėvų abejingumas, per menkai domimasi vaikų mokymusi.</p>

2 pavyzdys. SSGG analizės fragmentas

STRATEGINIAI PRIORITETAI

A. KLIENTO PERSPEKTYVA (susivok: kokias paslaugas žadame klientui)			B. ORGANIZACINĖ PERSPEKTYVA (organizuok: kokias struktūras ir procesus reikia sukurti/įgyvendinti, kad žadėtos paslaugos būtų įgyvendintos)		
Išliekantys prioritetai	Pažanga (pagal 3.1)	Įvedimo ir numatomos pabaigos metai 2010–2011 m.	Išliekantys prioritetai	Mokymo ir mokymosi diferencijavimas (pagal 2.5)	Įvedimo ir numatomos pabaigos metai 2010–2012 m.

<i>Nauji prioritetai</i>	<i>Vertybės, elgesio normos, principai (pagal 1.1.4) Bendruomenės santykiai (pagal 1.1.4) Klasių mikroklimatas (pagal 1.1.6)</i>	<i>Įvedimo ir numatomos pabaigos metai 2010–2011 m. 2010–2012 m. 2010–2012 m.</i>	<i>Nauji prioritetai</i>	<i>Mokyklos įsivertinimas (pagal 5.2)</i>	<i>Įvedimo ir numatomos pabaigos metai 2010–2012 m.</i>
<i>Atkrinantys prioritetai</i>		<i>Įvedimo ir pabaigos metai</i>	<i>Atkrinantys prioritetai</i>	<i>Profesinis švietimas (pagal 4.3)</i>	<i>Įvedimo ir pabaigos metai</i>
C. PARAMOS PERSPEKTYVA <i>(pasitelk: finansinės ir kitokios paramos užsitikrinimas)</i>			D. MOKYMOSI PERSPEKTYVA <i>(augink: personalo mokymas ir skatinimas imtis naujų veiklų)</i>		
<i>Išliekantys prioritetai</i>	<i>Turto vadyba (pagal 5.5.2)</i>	<i>Įvedimo ir numatomos pabaigos metai 2010–2011 m.</i>	<i>Išliekantys prioritetai</i>	<i>Personalo IT naudojimo igūdžių tobulinimas (pagal. 5.4.2)</i>	<i>Įvedimo ir numatomos pabaigos metai 2010–2011 m.</i>
<i>Nauji prioritetai</i>	<i>Patalpų naudojimas (pagal 5.5.3)</i>	<i>Įvedimo ir numatomos pabaigos metai 2010–2012 m.</i>	<i>Nauji prioritetai</i>	<i>Personalo darbo organizavimas (pagal 5.4.3)</i>	<i>Įvedimo ir numatomos pabaigos metai 2010–2012 m.</i>
<i>Atkrinantys prioritetai</i>	<i>Lėšų vadyba (pagal 5.5.1)</i>	<i>Įvedimo ir pabaigos metai 2010 m.</i>	<i>Atkrinantys prioritetai</i>	<i>Personalo komplektavimas (pagal 5.4.1)</i>	<i>Įvedimo ir pabaigos metai 2010 m.</i>

3 pavyzdys. Strateginiai prioritetai

Rengiant strateginio plano laukiamų rezultatų dalį, numatant pažangos rodiklius, vertinama esama mokyklos situacija pagal įsivertinimo rekomendacijose pateiktus mokyklos veiklos rodiklių paaiškinimus.

Veikla pagal prioritetus „Pažanga“ (pagal 3.1.) ir „Vertybės, elgesio normos, principai“ (pagal 1.1.1) toliau galėtų būti planuojamas (žr. 4 pavyzdį 70 p.).

LAUKIAMI REZULTATAI

PRIORITETAI <i>(iš II dalies)</i>	PAŽANGOS RODIKLIAI	PASIEKIMŲ LYGIS (pažangos rodiklio)				
		Pradinis <i>2009 m.</i>	Planuojamas	Pasiektas per paskutinį matavimą		
				Per tarpinį matavimą <i>2010 m.</i>	Per tarpinį matavimą <i>2011 m.</i>	Per galutinį matavimą <i>2012 m.</i>
1	2	3	4	5	6	7
<i>Pažanga (pagal 3.1)</i>	<i>Mokykloje sukurta ir veikianti mokinio asmeninės pažangos stebėjimo ir fiksavimo, rezultatų analizavimo ir panaudojimo sistema.</i>	<i>Asmeninės pažangos stebėjimas nėra visuotinis.</i>	<i>Efektyviai veikianti sistema.</i>			

1	2	3	4	5	6	7
	<i>Augantys mokinių gebėjimai įsivertinti ir vertinti savo pasiekimus. Gerėjanti mokymosi kokybė.</i>	<i>Tik dalis mokinių turi tokius gebėjimus. Mažiau nei pusės besimokančiųjų.</i>	<i>Daugiau kaip pusė mokinių turi tokius gebėjimus. Daugiau kaip pusės besimokančiųjų.</i>			
<i>Vertybės, elgesio normos, principai (pagal 1.1.1)</i>	<i>Bendruomenės nariai žino ir pripažįsta mokyklos filosofiją ir vertybes, kuriomis grindžiama mokyklos veikla. Bendruomenės nariams žinomi ir aiškūs bendri susitarimai, jų laikomasi.</i>	<i>Kai kurie bendruomenės nariai Veiksmingumo lygis 50 %</i>	<i>75 % bendruomenės narių Veiksmingumo lygis 75 %</i>			

4 pavyzdys. Laukiami rezultatai

Be abejonės, mokyklos tobulinimo krypties pasirinkimo sėkmė be sąlygiškai priklauso nuo strateginės analizės patikimumo. Laimi tos mokyklos, kurios nepagaili tam laiko, įtraukia į analizės darbus visus mokyklos bendruomenės narius. Mūsų rajono mokyklų pavyzdžiai rodo, kad tai įmanoma. Strateginę analizę atlieka visi suinteresuoti mokyklos tobulinimu: vadovai, mokytojai, kiti mokyklos darbuotojai, mokiniai, jų tėvai (žr. 27 priedą).

Prienu Nemuno pradinėje mokykloje situacijos analizė atliekama vadovaujantis mokyklos veiklos kokybės rodikliais. Situacijos analizė – įprasta veikla, kadangi atliekama kasmet rengiant metinę veiklos programą. Mokslo metų veikla analizuojama per mokytojų tarybos, mokyklos tarybos posėdžius, direkcijos pasitarimus, metodinės tarybos posėdžius. Per mokslo metus daug dėmesio skiriama vertinimui ir įsivertinimui, todėl mokytojos jau išmokę tai daryti – SSGG ir kitokio pobūdžio analizę geba atlikti kokybiškai. Daug platesnė situacijos analizė atliekama rengiant strateginį mokyklos planą. Prieš kelerius metus rajone susitarus dėl strateginio planavimo modelio, šiam procesui mokykloje pradėta skirti daugiau dėmesio. Mokyklos direktorė dalyvavo seminaruose ir kursuose apie stra-

teginio plano rengimą („Mokyklų tobulinimo programos įgyvendinimas“, „Strateginis mokyklos veiklos planas“), vėliau įgytą patirtį perteikė mokytojoms. Ypač daug gebėjimų šioje srityje mokyklos pedagogai įgijo dalyvaudami šalies švietimo projektuose „Vertinimas ugdymo procese“, „Atnaujintų bendrojo ugdymo programų įgyvendinimas“.

Mokykloje kartu su SSGG analize atliekamas tarsi platusis mokyklos veiklos įsivertinimas. Prieš darbo pradžią susiskirstoma grupelėmis po tris (pagal spalvas). Burtų keliu išsitraukiama po vieną sritį (pagal mokyklos veiklos rodiklius). Mokytojos grupelėse, vadovaudamosi kokybės rodikliais, jų paaiškinimais, atsižvelgdamos į mokyklos 2006–2008 metų strateginio plano tikslus ir uždavinius, aptaria stipriausias, silpnąsias puses, galimybes ir grėsmes, fiksuoja tai dideliuose lapuose (žr. 5 pavyzdį 71 p.). Pavyzdžiui, tokiu principu viena grupelė apžvelgė tikslą „Gerinti ugdymo kokybę, tobulinant mokytojo veiklos planavimą, formuluojant ugdymo tikslus ir uždavinius pamokoje“ ir tris jo uždavinius: „Dalytis patirtimi apie pamokos veiklos planavimą su kitų mokyklų mokytojomis“, „Vesti atviras pamokas“ ir „Ugdymo procese aktyviai taikyti informacines technologijas“.

STIPRYBĖS	SILPNYBĖS	GALIMYBĖS	GRĖSMĖS
<p>Dalyvaujame šalies projektuose „Pasi- rengimas atnaujintų bendrojo ugdymo turinio programų diegimui,“ „Sveikatą stiprinanti mokykla“, 3 mokytojos – šių sričių konsultantės.</p> <p>Kiekviena mokytoja turi kompiuterį kla- sėje, mokykloje – 7 multimedija projekto- riai ir kompiuterių kabinetas.</p> <p>Mokytojos per metodinį pasitarimą supažindintos su gimtosios kalbos ir matematikos edukacinėmis programomis. Mokytojos jau dažniau taiko informacines technologijas per seminarus, direkcijos pasitarimus.</p> <p>Mokytojos rengia teminius planus, indi- vidualias programas specialiųjų poreikių turintiems vaikams.</p> <p>Turime 10 mokytojų metodininkių, 4 mo- kytojas – vertinimo, ugdymo organiza- vimo, etninės kultūros sričių švietimo konsultantes.</p> <p>Gerai mokymosi rezultatai: 75,1 % mokinių pasiekimai aukšti.</p> <p>Aukšti 4 klasių mokinių, dalyvavusių nacio- nalinuose matematikos ir gimtosios kalbos tyrimuose, rezultatai.</p> <p>Mokytojos veda atviras pamokas, dalijasi patirtimi rajono ir šalies konferencijose. Laimėtas keturių projektų finansavimas. Mokykloje teikiama logopedo, socialinė pagalba.</p>	<p>20 % mokytojų trūksta pa- tirties taikant atnaujintas programas.</p> <p>40 % mokytojų retai taiko informacines technologijas per pamokas.</p> <p>Nėra mokytojo padėjėjų etatų.</p> <p>Trūksta patirties rengiant tarptautinius projektus.</p>	<p>Mokytojos turi galimybių gauti naujau- sią informaciją apie mokytojo veiklos planavimą, darbo individualizavimą ir diferencijavimą.</p> <p>Yra galimybė rengti daugiau semina- rų, parodomųjų užsiėmimų apie infor- macinių technologijų panaudojimą ug- dymo procese, tobulintis savarankiškai kompiuterių kabinete.</p> <p>Kylant mokytojų kvalifikacijai, gerėja ugdymo kokybė.</p> <p>Mokyklos veikla, ugdymo proceso orga- nizavimu domisi mokyklos taryba.</p> <p>Mokytojos turi galimybę tobulinti kvali- fikaciją, dalyvauti įvairiose konferenci- jose, gauti naujausios informacijos apie mokytojo veiklos planavimą, individua- lizuoti, diferencijuoti darbą.</p> <p>Mokytojos geba rašyti projektus ir gauti finansavimą ugdymo procesui tobulinti.</p>	<p>Ne visose klasėse kils ugdymo kokybė.</p> <p>Informacinės technologijos ir jų programos tobulėja, neįvaldę turimų programų, negebėsime naudotis sudėtin- gesnėmis.</p> <p>Mokytojui, turinčiam klasėje 24-is įvairių gebėjimų moki- nius, sunku pasiekti gerų rezultatų, o mokytojui dirbant su padėjėju, tai padaryti būtų paprasciau.</p> <p>Konkurencija tarp mokyklų skatina ieškoti naujovių, siekti įvairesnių ugdymo rezultatų.</p>

5 pavyzdys. SSGG analizė

Ne paslaptis, kad nuovargis tikrai nėra kokybės draugas, todėl dirbome tris dienas. Dvi dienas po 1–2 val. mokytojos dirbo grupelėse ir atliko atskiros srities (pavyzdžiui, „Pagalba mokiniui“) SSGG analizę. Darbą padarėme birželio mėnesį, kai dar mokykloje vyko įvairi veikla (papildomi mokinių darbai, vaikų vasaros poilsio stovykla ir kt.). Trečią dieną grupelių atstovės darbą pristatė visoms mokytojoms. Vyko diskusijos – buvo aptariama pristatyta informacija, dalijamasi pastebėjimais, aiškinamasi, kur ir kodėl nesutapo nuomonės. Pavyzdžiui, nuomonės nesutapo dėl kryptingo meninio ugdymo užsiėmimų lankymo ketvirtose klasėse, kadangi dalis mokytojų manė, jog keičiasi mokinių nuostata į šį ugdymą. Muzikos mokytojos įtikino, kad mokiniai, pastebėję gerėjančius savo ugdymosi rezultatus, dažniau koncertuodami už mokyklos ribų ima labiau vertinti šį pasirinkimą. Tartis su tėvais ir ieškoti sprendimo būdų tenka tik dėl vieno, kito mokinio.

Aptarę situaciją pasidžiaugėme, kiek daug pasiekėme per 3 metus įgyvendindami savo strategiją. Smagu, kad mokytojos pažvelgė į mokyklos veiklą kaip savo srities vadybininkės ir matė rezultatus, kuriais verta džiaugtis: mokyklos įvaizdžiu ir viešaisiais ryšiais, partneryste su kitomis institucijomis, bendruoju ugdymo organizavimu, aukšta ugdymo kokybe, o svarbiausia – gebėjimu pasirinkti tinkamą mokyklos strategiją. Sutapo nuomonė, jog reikia ieškoti naujų darbo būdų ir metodų mokinių mokymosi poreikiams nustatyti, dirbti su mokiniais, turinčiais elgesio emocijų sutrikimų, hiperaktyviais vaikais. Pasitenkinimą teikė ir tai, kad mokytojai situaciją apžvelgė iš visų pusių: skaitė posėdžių, pasitarimų protokolus, kalbėjosi su kolegėmis, tėvais, kai kuriuos klausimus aptarė kartu su aptarnaujančiu personalu. Mokytojos, antrą kartą atlikdamos tokią plačią ir išsamią analizę, tapo išvalgesnės, vertino profesionaliau, kokybės karteles išskėlė aukščiau. Todėl kitas žingsnis – tikslų ir uždavinių numatymas bei priemonių parinkimas jau nebeatrodo sunkus.

Išlaužo pagrindinėje mokykloje vienas iš sėkmingiausių mokyklų strategijos realizavimo pavyzdžių – įgyvendinta **asmeninės mokinio pažangos stebėseną**. Mokykla savo vizijoje yra įsivardijusi, kad jos „mokiniai išmokę mokytis“. Misijoje teigiama, jog „mokinys, padamas mokytojų ir savo tėvų, tobulėja, siekia aukščiausių galimybių pagal savo gebėjimus“. Kaip vertybė minimas bendradarbiavimas ir bendri

tiksčiai. Siekdama, kad visa tai materializuotųsi kasdienybėje, mokyklos bendruomenė apsisprendė imtis mokinio asmeninės pažangos stebėjimo ir fiksavimo, ir, atsižvelgdami į gautą informaciją, planuoti tolesnes ugdomasias veiklas.

Kodėl gimė idėja fiksuoti asmeninę mokinio pažangą? Kartu su šalies švietimo projekto „Kaip mums sekasi?“ dalyviais idėją parsivežėme 2007 m. pavasarį iš Škotijoje vykusios kvalifikacijos tobulinimo kelionės po mokyklas. Škotijoje mokiniams irgi trūksta mokymosi ir elgesio motyvacijos, todėl buvo sumanyta įtraukti juos į savo mokymosi ir elgesio pažangos sekimą. Kaip teigė vienos Škotijos gimnazijos direktorius, kiekvienas mokinys įsipareigoja siekti asmeninės mokymosi pažangos ir atsiskaito už sėkmes bei nesėkmes individualiai. Parsivežta idėja mokykloje taikyta pagal savo sugalvotą metodiką ir mokykloje esančias galimybes.

Įgyvendinimo žingsniai. Idėja aptarta Mokytojų tarybos posėdyje 2007 m. gegužės mėnesį. Mokytojų tarybos posėdyje aptarta ir išrinkta darbo grupė asmeninės mokinio pažangos fiksavimo organizavimui ir įgyvendinimui. **Sukurti asmeninės pažangos fiksavimo lapai** (žr. 6 pavyzdį 73 p.).

Susitarta, kad su kiekvienu mokiniu individualiai kalbės direktorė, direktorės pavaduotoja ugdymui ir klasės vadovė (pačioms mokyklų vadovėms norėjosi išbandyti, pasimokyti, dalyvauti metodikos kūrime). Direktorė su pavaduotoja ugdymui ir vis kitos klasės vadove pirmaisiais mokslo metais pasikalbėjo net su 90 (5–10 klasių) mokinių, skirdamos vidutiniškai kiekvienam mokiniui 15 minučių, antraisiais ir trečiaisiais metais – su maždaug 35 mokiniais, skirdamos kiekvienam mokiniui 8 minutes. (Didelėje mokykloje direktorius galėtų kalbėtis bent su dvyliktokais, nes mokiniai tokių pokalbių laukia, juos vertina ypač turintieji mokymosi motyvaciją.) Susitarta dėl pokalbių dažnumo per mokslo metus (spalio ir gegužės mėnesiais), sudarytas konkretus pokalbių grafikas.

Pokalbių su mokiniais organizavimas. Rengiantis pokalbiui susitariama, kad pokalbio trukmė pirmaisiais metais su vienu mokiniu truks apie 10–15 minučių. Pokalbiui vadovauja direktorė, svarbiausius pokalbio momentus pažangos fiksavimo lape užrašo pavaduotoja ugdymui, auklėtoja pristato mokinio asmens bylą su praeitų mokslo metų mokinių

IŠLAUŽO PAGRINDINĖS MOKYKLOS
.....klasės..... mokin(-io/-ės)
ASMENINĖS PAŽANGOS FIKSAVIMO LAPAS

(pildomas individualaus pokalbio metu)

Pildymo data.....

Pokalbyje dalyvavo.....

Kaip mokinys/mokinė vertina praeitų mokslo metų savo mokslo ir elgesio pasiekimus, dalyvavimą popamokinėje veikloje (sėkmės ir nesėkmės):

Ką norėtų keisti:

Mokymosi uždavinys/uždaviniai:

Elgesio uždavinys / uždaviniai:

Popamokinės veiklos uždavinys/uždaviniai:

Profesiniai ketinimai:.....

Pedagogų numatoma pagalba:.....

Mokinio parašas ir data:

Pedagogų parašai ir data:

6 pavyzdys. Asmeninės pažangos fiksavimo lapas

pažymiais ir fiksuoja į savo užrašus aktualias detales, išryškėjusias pokalbyje su mokiniu. Mokinys į pokalbį privalo atsinešti pasiekimų knygelę ir rašiklį. Visi pokalbio dalyviai sėdi direktorės kabinete prie apskrito stalo. Mokinys būtinai sodinamas greta klasės auklėtojo – taip mokiniui drąsiau. (Mokiniai jaudinasi tik pirmaisiais metais, nes nežinojo, kas jų laukia, kitais metais jautėsi laisvai, drąsiai vardijo savo sėkmes ir nesėkmes, nes žinojo, kad bus suprasti, išklaudyti, jiems bus patarta, kaip praktiškai spręsti savo ugdymosi problemas.) Pokalbio metu direktorė ir kitos pedagogės stengėsi pasidžiaugti net mažiausiu mokinio pasiekimu, padrašinti, parodyti pasitikėjimą, kad ateityje mokiniui pasiseks išspręsti savo problemas. Paskutinis pokalbio sakinyvis visada būna: „Sėkmės tau“. Svarbu mokiniui žiūrėti į akis, nusišypsoti – bendrauti šiltai, rodyti susidomėjimą juo, rūpestį dėl problemų.

Per pokalbį mokinys prašomas save įsivertinti, kad būtų lengviau, turi parodyti save paveikslėlyje („žmogiukai medyje“). Jis stebi pernykščius savo metinius ar jau gautus šiais mokslo metais pažymius. Mokinys bando pasakyti, kokius dalykus sekasi mokytis geriausiai, kuris dalykas patinka labiausiai, kuo jis didžiuojasi, džiaugiasi, po to – kas labiausiai nesiseka, dėl ko turi daugiausia problemų.

Jo klausama, ką reikėtų keisti pačiam ir mums mokytojams, kad situaciją būtų galima taisyti. Mokinys pats bando suformuluoti savo mokymosi ir elgesio tikslus bei juos užsirašyti pasiekimų knygelėje. Jam padeda direktorė ir klasės auklėtoja. Mokinio išsipareigojimus asmeninės pažangos lape fiksuoja pavaduotojos. Prašoma juos parodyti tėveliams, pasikabinti namuose ant sienos, nuolat prisiminti.

Primenama, kad po antro trimestro teks vėl ateiti į pokalbį ir atsiskaičiuoti, kaip sekėsi savo išsipareigojimų laikytis, kai kam reiks atsinešti parodyti namų darbus. Mokinys pasirašo pažangos fiksavimo lape tuo įtvirtindamas išsipareigojimą, jam palinkima sėkmės (*7 pavyzdyje pateikiama mokinių savęs vertinimo, išsipareigojimų pavyzdžiai; žr. 74 p.*).

Tolesnis idėjos įgyvendinimas. Antrieji pokalbiai įvyko gegužę ir birželį. Šio pokalbio metu žvelgdamas į savo užpildytą lapą kalbėjo pats mokinys. Dažnai reikėjo klausti papildomai, nes daryti išvadas mokiniams sekėsi sunkiai. Asmeninės pažangos fiksavimas aptartas per mokytojų tarybos posėdį birželio mėnesį. Aptarta, ar su visais mokiniiais kalbėta;

Mokinių savęs vertinimo pavyzdžiai:

„Nuo mažens neturiu valios“

„Noriu daugiau pradėti dirbti“

„Reikia atsisakyti taip ilgai žiūrėti televizorių“

„Suprantu, kad per daug sėdžiu prie kompiuterio, bet neturiu valios elgtis kitaip“

„Noriu turėti daugiau atidumo“

„Suprantu, kad muštis negerai“

„Nedrištu paklausti mokytojo, kai būna neaišku“

Įsipareigojimų pavyzdžiai:

„Pasikelti vienu balu matematikos, lietuvių kalbos pažymius per pirmą trimestrą“

„Papildomai mokytis matematikos po pamokų su klasės draugu“

„Pabandyti nugalėti baimę ir paklausti mokytojos, kai neaišku“

„Kasdien ruošti namų darbus 1,5 valandos“

„Lankyti dienos centrą nuolat ir ten paruošti pamokas“

„Labiau susikaupti per visas pamokas“

„Nesikalbėti garsiai per pamokas ir raginti nesikalbėti suolo draugą“

„Klausti, kas neaišku, mokytojos po pamokos“

„Nebėgti iš pamokų“

7 pavyzdys. Mokinių savęs vertinimo, įsipareigojimų pavyzdžiai

kiek laiko sugaišta pokalbiams su konkrečios klasės mokiniais; kas pokalbio metu buvo gerai ir blogai; kokios dažniausiai pasitaikančios konkrečios klasės mokinių mokymosi sėkmės ir nesėkmės; kokie dažniausiai formuluojami uždaviniai; kaip planuoti ugdymo procesą – pamokas – x klasėje, y klasėje, mokant N ir M mokinius. Susitarta kitais mokslo metais pokalbius organizuoti klasių auklėtojams pasitelkus į pagalbą psichologę, specialiąją pedagogę ar tiesiog kitą klasės auklėtoją. Nuspręsta, kad direktorė ir pavaduotojai dalyvaus pokalbiuose su 9, 10 klasių mokiniais.

Šiai idėjai tapti mokyklos kultūros dalimi reikia kelerių metų sutelkto ir atsakingo mokytojų darbo, nuolat įtraukiant į jį visus mokinius, net

pradinukus. Ne pirmaisiais metais pasimatys rezultatai. Asmeninės mokinio pažangos fiksavimo kulminacija mokykloje yra tradicinės šventės mokslo metų pabaigoje „Pasidžiaukime kartu“, kurių metu dėkojama visiems mokiniams ir mokytojams už visus tų metų pasisekimus ir mokslę, ir konkursuose, varžybose ir projektuose. Džiaugiamasi ne tiek rezultatu, kiek pastangomis.

Prienu „Žiburio“ gimnazijoje integruota subalansuotų kortelių ir atnaujinta įsivertinimo metodika. (8 pavyzdyje parodyta subalansuotų kortelių ir atnaujintos įsivertinimo metodikos dermė; žr. 75–78 p.).

Struktūruotai mąstyti planuojant turėtų padėti rezultatų žemėlapis (žr. 9 pavyzdį 79 p.).

Mūsų patirtis leidžia išvelgti **pasirinkto planavimo modelio privalumus**. Pirmiausia, garantuojama darni mokyklos plėtra. Atsiranda galimybių turėti „judančius“ prioritetus, t.y. juos keisti pagal kintančias įsivertinimo išvadas (vienais metais įvardinti nauji prioritetai kitais metais gali tapti išliekančiais ar atnaujintais, o į jų vietą patenka išgryninti įsivertinant veiklą). Jaučiamas poreikis (netgi – neišvengiamybė) aiškiai išivardyti, kur esame dabar, priimti susitarimus, kas konkrečioje mokykloje yra gerai (ką reiškia kokybė). Nuolat skiriama dėmesio strategijai įgyvendinti, nes tai daryti skatina tarpiniai matavimai. Taikant įsivertinimo metodiką sukuriama prielaidos visiems kalbėtis ta pačia kalba ir priimti bei įgyvendinti susitarimus rajone. Atsiranda glaudžios sąsajos su metų veiklos programa. Paprasčiau tampa pamatuoti rezultatus, nes yra įvardinti pažangos rodikliai ir jų pasiekimų lygis. Išryškėja ir trūkumai – prireikė nemažai laiko ir pastangų šiam planavimo modeliui parengti, ilgokai užsitęsė pasirengimo planuoti pagal susitartą formą etapas (kol buvo apmokytos mokyklų bendruomenės).

Mūsų komandos patarimai rengiantiems strateginį planą:

- darbuotojai turi suprasti organizacijos strateginę viziją, dalyvauja ją kuriant; galima sugalvoti, susirasti daug protingų teiginių, tinkančių vizijai, tačiau jei ją kuriant nedalyvaus visa mokyklos bendruomenė, tai vizija netaps visų savastimi, neskatins įsipareigojimo ir atsakomybės ją įgyvendinant;
- kuriant planą svarbu atsakyti į klausimą, ką iš tikrųjų norime padaryti;

- visos strateginio plano dalys turi sudaryti nuoseklią darnią visumą;
- tikslams ir uždaviniams įgyvendinti reikia užsitikrinti kuo daugiau politinės paramos ir darbuotojų išipareigojimų; politinę paramą padės telkti nuo pačios strategijos kūrimo pradžios pradėti derinimo procesai, strategijos kūrimo proceso metu išgryninti susitariamai ir jų viešinimas (dėl ko susitarta, vardan ko visa tai, kiek tai pareikalaus pastangų ir kokia pagalba jums būtina);
- strategija turi būti pagrįsta ištekliais;
- svarbu nuolat rūpintis plano įgyvendinimu ir išsaugoti galimybę lanksčiam plano keitimui,
- vadovai rodo nuolatinį domėjimąsi, būna kartu, jų sprendimai dera su strategija;

- svarbu sukurti organizacijoje motyvuojančią kultūrą ir darbuotojų skatinimą (dėmesys kiekvieno idėjai, pasiekimui, padėkos, „Gerų darbų savaitė“, speciali grupė, atsakinga už šiuos dalykus);
- aktualu, kaip kaupiama strateginė patirtis (daug dėmesio skiriama veiklos refleksijai – kaip/kodėl pavyko (ar nepavyko) įgyvendinti suplanuotus pokyčius, kokias išvadas iš to galima padaryti).

Tik diskusijos gali sukurti aplinką, kurioje atrandami ir pasirenkami optimalūs sprendimai, darantys įtaką švietimo kokybei. Šiandien jau vertiname pirmųjų strateginių planų įgyvendinimą ir matome, jog toks planavimo principas tikrai prasmingas. Idėjos buvo įgyvendintos ir pasiteisino, nes neskubėjome ir daug laiko skyrėme diskusijoms.

		VEIKLOS KRYPTYS		RODIKLIAI	PAAIŠKINIMAI
PERSPEKTYVA	KLIENTO	<i>Informavimo sistemos tobulinimas.</i>	2.5	<i>Mokymosi veiklos diferencijavimas</i>	<i>Veiklos, turinio ir mokymosi tempo parinkimas atskiriems mokiniams ir jų grupėms pagal poreikius ir gebėjimus.</i>
		<i>Paslaugų paketo sudarymas.</i>		<i>Vertinimas kaip pažinimas</i>	<i>Mokymo ir mokymosi proceso vertinimu grįstas jo pažinimas. Vertinimo metu surinktos informacijos naudojimas ugdymui planuoti ir koreguoti.</i>
		<i>Rinkotyra ir rinkodara.</i>	2.6	<i>Vertinimas kaip ugdymas</i>	<i>Vertinamosios informacijos, skirtos mokiniui, pastovumas, aiškumas, naudingumas. Pagyrimų ir skatinimų bei kritikos dažnumo santykis. Žodinio (aprašomojo, paaiškinamojo) vertinimo ir vertinimo balais dažnumo santykis. Mokymosi vertinimo sistemos (kriterijų, organizavimo) aiškumas ir pagrįstumas.</i>
		<i>Klientų perspektyvos tikslai nurodo, ką organizacijai reikia daryti, kad klientai būtų patenkinti įmonės (įstaigos) veikla. Konkurencinėje aplinkoje šios perspektyvos ignoravimas priartina įmonės (įstaigos) veiklos pabaigą.</i>		<i>Vertinimas kaip informavimas</i>	<i>Tėvų (globėjų, rūpintojų) informavimo apie vaikų sėkmę mokantis dažnumas ir kokybė. Informavimo procedūrų apibrėžtumas. Informavimo tikslai.</i>
		4.2		<i>Pagalba mokantis</i>	<i>Mokymosi palaikymas: konsultavimas, pagalba ilgesnį laiką nelankiusiems mokyklos, mokymosi sunkumų, elgesio sutrikimų turintiems mokiniams; mokymosi motyvacijos koregavimas.</i>
			<i>Psichologinė pagalba</i>	<i>Dėmesys mokinių psichologinėms problemoms ir jų sprendimas. Psichologinės pagalbos paklausos ir pasiūlos atitiktis. Lankstumas organizuojant psichologinę pagalbą.</i>	
			<i>Socialinė pagalba</i>	<i>Mokyklos informuotumas apie mokinių socialines problemas. Socialinės pagalbos organizavimas mokykloje.</i>	
		VEIKLOS KRYPTYS		RODIKLIAI	PAAIŠKINIMAI

KLIENTO				
PERSPEKTYVA ORGANIZACINĖ	<p>Sklaidos koncepcijos plėtojimas. Stebėseną (savianalizę ir įsivertinimą). Paslaugų valdymas.</p> <p>Organizacijos perspektyvos tikslai nurodo, ką reikia daryti, kad įmonės (įstaigos) procesai būtų efektyvūs, patenkintų klientų ir akcininkų (savininkų, steigėjų) lūkesčius. Tam tikslui nuolat atliekamas procesų vykdymo kokybės monitoringas (stebėseną) ir tikrinamas procesų struktūros efektyvumas.</p>	4.3	Specialiųjų poreikių turinčių mokinių ugdymas	Mokyklos pasirengimas specialiųjų poreikių turinčių mokinių integracijai. Mokinių specialiųjų ugdymosi poreikių tenkinimas. Specialiųjų ugdymosi poreikių nustatymo veiksmingumas. Specialiųjų poreikių turinčių mokinių ugdymo organizavimo veiksmingumas. Specialiųjų poreikių turinčių mokinių mokytojams ir tėvams (globėjams, rūpintojams) teikiama specialistų pagalba.
			Gabių ir talentingų vaikų ugdymas	Dėmesys gabių ir talentingų vaikų mokymosi poreikiams ir jų ugdymo organizavimas.
		4.4	Pagalba renkantis mokymosi kryptį	Mokinių informavimo apie individualaus dalykų pasirinkimo galimybes ir pasekmes kokybė. Individualus konsultavimas ir pagalba renkantis mokymosi kryptį.
			Pagalba renkantis mokyklą	Mokinių informavimas apie tolesnio mokymosi galimybes.
			Profesinis konsultavimas ir informavimas	Informavimas apie profesijas, jų paklausą ir specialybės įgijimo galimybes. Individualus profesinis ir karjeros planavimo konsultavimas.
	VEIKLOS KRYPTYS		RODIKLIAI	PAAIŠKINIMAI

ORGANIZACINĖ	<i>Organizacijos perspektyvos rodiklių pavyzdžiai: broko procentas; broko taisymo kaštai; produktų deficitas; vidutiniai operacijų kaštai; procesų gerinimo paraiškų skaičius; prastovų laikas; planavimo tikslumas; naujo produkto įvedimo laikas.</i>	2.1	<i>Ugdymo programos</i>	<i>Bendrųjų programų ir mokytojų teminių planų dermė. Turinio (žinių, ugdymo gebėjimų ir nuostatu) aktualumas, modernumas ir priimtinumams mokiniams. Turinio apimtis, dalių dermė; vidinis integralumas, nuoseklumas ir logiškumas. Sudėtingumo lygis ir tinkamumas mokymosi pažangai.</i>		
			<i>Ugdymo planai ir tvarkaraščiai</i>	<i>Bendrojo ugdymo plano ir mokyklos ugdymo plano santykis. Tvarkaraščių patogumas mokiniams. Individualūs mokinių planai.</i>		
			<i>Dalykų ryšiai ir integracija</i>	<i>Susijusių dalykų programos, jų derinimas laiko, turinio, apimties atžvilgiu. Integruotos pamokos, projektai, renginiai.</i>		
			<i>Pasirenkamosios programos</i>	<i>Pasirenkamųjų programų pasiūlos ir paklausos atitiktis.</i>		
			<i>Neformalusis ugdymas</i>	<i>Neformaliojo ugdymo programų pasiūlos ir paklausos atitiktis.</i>		
		4.1	<i>Bendroji rūpinimosi mokiniams politika</i>	<i>Mokyklos susitarimai dėl pagalbos mokiniams ir jų apsaugos nuo prievartos, nusikalstamumo, žalingų įpročių ir jų laikymasis. Personalo pasidalinimas rūpinimosi pareigomis ir savo atsakomybės suvokimas. Pagalbos priemonių dermė ir jų tikslingumas.</i>		
		5.2	<i>Įsivertinimo procesas</i>	<i>Mokytojų bendruomenės dalyvavimo vertinant mokyklos veiklą lygis. Personalo santykiai vertinimo metu. Vertinimo proceso sukelti santykių, sutelktumo, susikalbėjimo, požiūrio į darbą pokyčiai.</i>		
			<i>Įsivertinimo rezultatų naudojimas</i>	<i>Įsivertinimo ir kitų mokyklos vertinimo išvadų analizavimas ir naudojimas planuojant ir tobulinant mokyklos veiklą.</i>		
		PERSPEKTYVA MOKYMOSI	<i>Efektvios komunikacijos plėtojimas. Paslaugų kokybės gerinimas. Bendrųjų kompetencijų tobulinimas. Mokymosi perspektyvos tikslai nurodo, ką reikia daryti, kad būtų gerai parengti ir motyvuoti darbuotojai, koku būdu užtikrinama organizacijos galimybė greitai keistis, tobulėti, koks yra įmonės (įstaigos) IT potencialas. Sugebėjimas palaikyti reikiamą darbuotojų</i>	1.1	<i>Vertybės, elgesio normos, principai</i>	<i>Formalių ir neformalių idealų, normų bei principų derinys, kuris sukuria mokyklos charakterį ar dvasią. Jo ugdomasis poveikis: pozityvumo, stiprumo, nuoseklumo laipsnis.</i>
					<i>Tradicijos ir ritualai</i>	<i>Pasikartojančios mokyklos gyvenimo formos, kurios kuria mokyklos unikalumą, jos veiklos bei siekių tęstinumą ir priklausymo bendruomenei, turinčiai istoriją, jausmą. Tradicijų kūrimas.</i>
<i>Tapatumo jausmas</i>	<i>Mokinių ir personalo priklausymo mokyklai jausmas. Pasitenkinimo ar didžiavimosi šia priklausomybe lygis. Dėmesys kultūrų skirtumams, lygių galimybių sudarymas.</i>					
<i>Bendruomenės santykiai</i>	<i>Mokinių tarpusavio, personalo tarpusavio bei mokinių ir personalo santykių pobūdis: geranoriškumo, pagarbos, pasitikėjimo, solidarumo, mandagumo ir kt. lygis. Psichologinė mokyklos atmosfera. Saugumo ir ramybės lygis. Bendruomeniškumas: sutelktumas, sutarimas, nusiteikimas siekti bendrų tikslų, veiklos krypties bendrumas.</i>					
<i>Mokyklos atvirumas ir sveikumas</i>	<i>Tėvų ir kitų mokyklos bendruomenės narių priėmimo ir santykių su jais kultūra. Atvirumas dialogui.</i>					
	VEIKLOS KRYPTYS		RODIKLIAI	PAAIŠKINIMAI		

PERSPEKTYVA MOKYMO SI	paruošimo lygį ir tinkamą IT potencialą, sudaro galimybių įmonei (įstaigai) išgyventi ir plėtoti savo veiklą. Mokymosi perspektyvos rodiklių pavyzdžiai: personalo kaita; vidutinės investicijos vieno darbuotojo mokymui; mokymo valandų skaičius; darbuotojų pasitenkinimas; motyvavimo indeksas; dokumentų ir žinių valdymo efektyvumo įmonėje įvertinimas; darbuotojų problemų sprendimo efektyvumas; padalinių bendradarbiavimo efektyvumas; vidaus tvarkos taisyklių pažeidimų skaičius.	1.2	Mokyklos kaip organizacijos pažangos siekis	Mokyklos tobulėjimo siekiai. Besimokančios organizacijos bruožai.		
		4.5	Tėvų (globėjų, rūpintojų) švietimo politika	Mokyklos organizuojamas tėvų (globėjų, rūpintojų) pedagoginis, psichologinis ir kitoks švietimas, skirtas padėti mokiniams.		
		5.3	Valdymo demokratiškumas	Sprendimų priėmimo būdai ir kultūra. Mokyklos savivalda. Tėvų (globėjų, rūpintojų) įtraukimas į mokyklos valdymą ir veiklą. Vietos bendruomenės vaidmuo mokyklos savivaldoje. Mokinių savivalda. Informacijos sklaidos kultūra.		
			Lyderystė mokykloje	Iniciatyvos ir atsakomybės pasiskirstymas mokykloje. Lyderių skaičius ir sąlygos jiems augti. Vidurinės grandies vadovų aktyvumas ir vaidmuo mokykloje.		
		5.4	Personalo komplektavimas	Mokyklos personalo skaičiaus, išsilavinimo ir kvalifikacijos pakankamumas. Trūkstančių darbuotojų paieškos politika ir įdarbinimo principai.		
			Dėmesys personalui	Pagarba personalui, skatinimas ir sąlygų sudarymas tobulinant kvalifikaciją. Personalo patirties panaudojimas. Pradedančiųjų dirbti globa ir mokymas.		
			Personalo darbo organizavimas	Darbo komandomis skatinimas ir komandų darbo tikslingumas. Pareigų ir darbo krūvių paskirstymas. Aptarnaujančiojo personalo veiklos veiksmingumas.		
		PERSPEKTYVA PARAMOS	Išteklių paskirstymas. Investicijų valdymas. Paramos perspektyvos tikslai nurodo, ką reikia daryti, kad būtų patenkinti investuotojai (rėmėjai, steigėjai, valstybė), apibrėžia investuotojų poziciją organizacijos atžvilgiu. Paramos perspektyvos rodiklių pavyzdžiai: apyvarta; pelnas; produktų grupės antkainis; vieno darbuotojo pelningumas ir kt.	5.5	Lėšų vadyba	Biudžeto lėšų ir pajamų, gaunamų už teikiamas paslaugas, ir kitų pajamų (fondų, projektų ir pan.) pritraukimas.
					Turto vadyba	Materialinių išteklių kiekis, tinkamumas, pritaikymas, atnaujinimas ir turtinimas, jų prieinamumas ir naudojimo veiksmingumas. Informacijos šaltinių įvairovė, jų prieinamumas ir panaudojimas.
					Patalpų naudojimas	Racionalus mokyklos ploto, vidinių ir išorinių erdvių, patalpų pritaikymas ir naudojimas ugdymo procesui.

8 pavyzdys. Subalansuotų kortelių ir atnaujintos įsivertinimo metodikos dermė

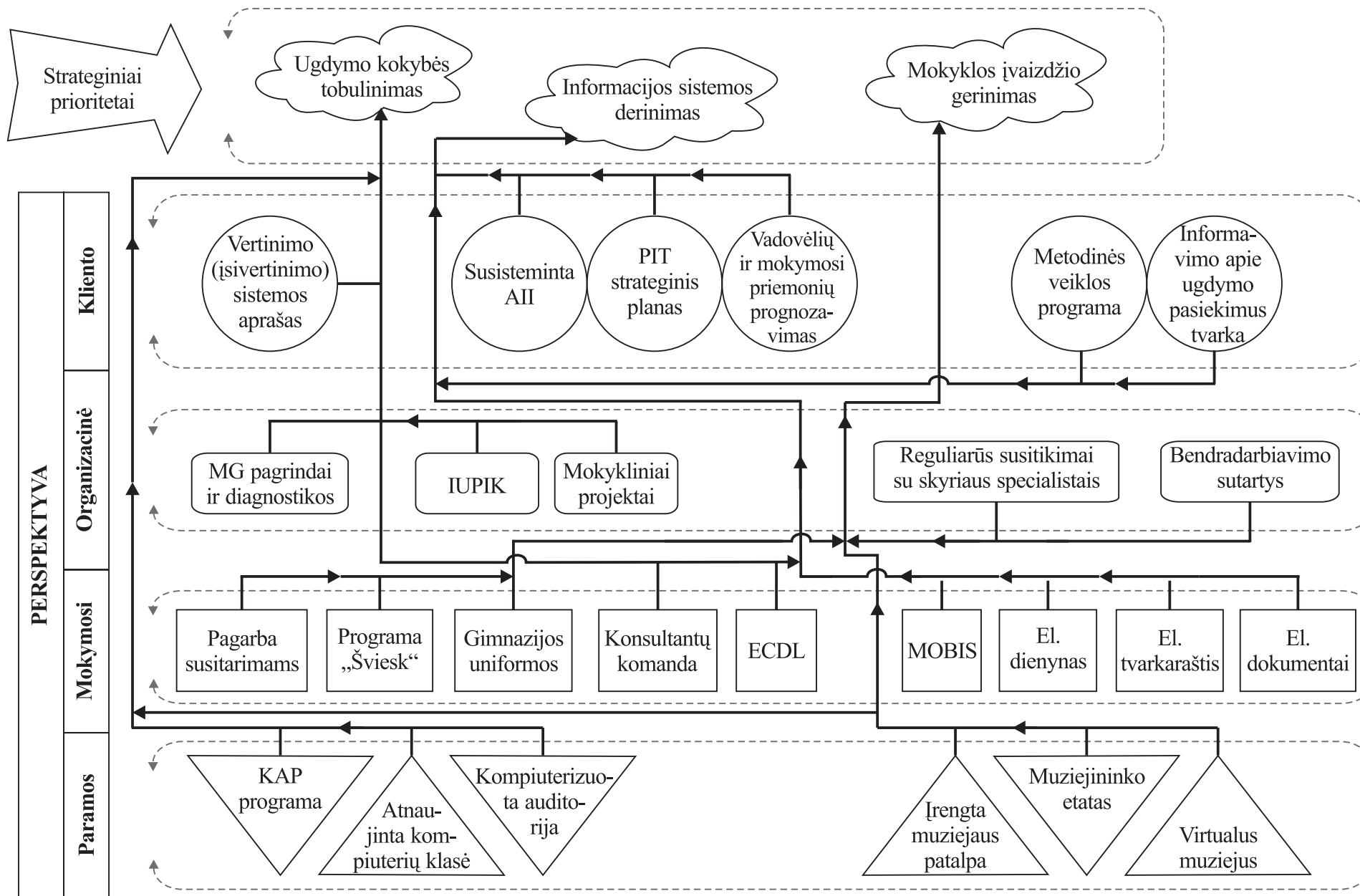

9 pavyzdys. Rezultatų žemėlapis

Sonata DEDŪRAITĖ,

Šiaulių Didždvario gimnazijos Veiklos stebėsenos poskyrio vedėja

VEIKLOS ĮSIVERTINIMAS IR STRATEGINIS PLANAVIMAS – PRIELAIDA UGDYMO KOKYBEI TOBULINTI

Gimnazija dalyvavo Mokyklų struktūros tobulinimo programoje (MSTP), pagal kurią 2008 m. patvirtinta **nauja gimnazijos valdymo struktūra**. Ši struktūra sudarė **prielaidų aiškiai apibrėžti ir atskirti gimnazijos valdymo lygius, sritis, funkcijas bei atsakomybes**. Pasikeitus valdymo struktūrai, gimnazijoje ne tik atsirado penki ugdymo skyriai (lietuvių kalbos, užsienio kalbų, socialinių mokslų, menų ir kūno kultūros, tikslųjų ir gamtos mokslų bei Tarptautinio bakalaureato), Neformaliojo švietimo ir pagalbos skyrius bei Veiklos stebėsenos poskyris, bet ir atsivėrė daugiau galimybių išsamiau įsivertinti gimnazijos veiklą. Ugdymo skyrių vedėjų etatų įsteigimas sudarė sąlygas dažniau stebėti pamokas, jas protokoluoti. Tai yra prielaida ne tik teikti mokytojui veiksmingesnę metodinę pagalbą, bet ir, pastebėjus geruosius pamokų pavyzdžius, skatinti mokytojus skleisti savo gerą patirtį kolegoms.

2008–2009 m.m. gimnazija įsivertino pagal Nacionalinės mokyklų vertinimo agentūros parengtas Bendrojo lavinimo mokyklos veiklos kokybės įsivertinimo rekomendacijas (2008 m.). 2007–2009 m. **gimnazijos strateginio plano įgyvendinimo efektyvumui įsivertinti suformulavome temą – „Mokyklos strategijos, personalo valdymo ir rūpinimosi mokiniais sinergija“**. Minėtai temai atskleisti buvo pasirinkti trys **veiklos rodikliai: bendroji rūpinimosi mokiniais politika; gimnazijos strateginio plano įgyvendinimas ir jo poveikis; personalo valdymas – dėmesys personalui**. Buvo sukurti trys iliustracijų projektai.

Antruoju rodikliu siekta išsiaiškinti, kokią gimnazijos strateginio plano, metinės veiklos programos dalį įgyvendina ugdymo skyriai, kokį poveikį ugdymo kokybei daro gimnazijos prioritetų – ugdymo proceso kokybės gerinimas; lyderystės skatinimas; ugdymo programų įvairovės plėtotė – įgyvendinimas. Šiam rodikliui atskleisti buvo sukurta ketvirto lygio (skyriai apie 90 % įgyvendina strateginį mokyklos

planą, metinę veiklos programą; gimnazijos prioritetų – ugdymo proceso kokybės gerinimas; lyderystės skatinimas; ugdymo programų įvairovės plėtotė – įgyvendinimas daro didelį poveikį ugdymo kokybei) ir antro lygio (skyriai apie 50 % įgyvendina strateginį mokyklos planą, metinę veiklos programą; gimnazijos prioritetų – ugdymo proceso kokybės gerinimas; lyderystės skatinimas; ugdymo programų įvairovės plėtotė – įgyvendinimas daro menką poveikį ugdymo kokybei) iliustracijos.

Veiklos įsivertinimo metu nuspręsta **analizuoti stebėtų pamokų protokolus** dėmesį sutelkus į šiuos pasirinktus **pamokos vertinimo kriterijus: refleksiją, bendradarbiavimą, pagalbą mokiniui bei metodų įvairovę**, atskleidžiančius Gimnazijos strateginio plano prioriteto „Ugdymo proceso kokybės gerinimas“ įgyvendinimą. Šiuo tikslu Veiklos stebėsenos poskyriui gimnazijos ugdymo skyrių vedėjai pateikė 115 stebėtų pamokų protokolų (27 – protokolus lietuvių kalbos ugdymo skyrius, 42 – užsienio kalbų ugdymo skyrius, 27 – socialinių mokslų, menų ir kūno kultūros ugdymo skyrius, 19 – tikslųjų ir gamtos mokslų ugdymo skyrius). Protokolų analizė atskleidė, kad iš 115 stebėtų pamokų 69 pamokose mokytojai vykdė pamokos veiklos refleksiją, t. y. įgytų žinių bei gebėjimų apibendrinimą, bet net 46 pamokose mokytojai to nedarė. Bendradarbiavimo kriterijus užfiksuotas 91 pamokos protokole, bet iš 20-ies protokolų akivaizdu, jog pamokose viena pusių (arba mokytojai, arba mokiniai) nerodė iniciatyvos bendradarbiauti, iš 4-ių protokolų – kad abi pusės buvo pasyvios. 90 protokolų užfiksuota: jei mokiniai kreipėsi į mokytojus, jiems būdavo suteikiama visokeriopa pagalba, bet 25 protokoluose visiškai neminima, ar kokia nors pagalba mokiniams buvo apskritai teikta. Iš 85 protokolų paaiškėjo, jog pamokose buvo taikomi tiek tradiciniai, tiek netradiciniai metodai, dirbama įvairios sudėties grupėse (poromis, komandomis), bet 30 protokolų visiškai neminima apie aktyviųjų metodų taikymą. Įsivertinimo metu atlikta protokolų analizė leido suformuluoti išvadas. Daugiau kaip pusė analizuotų protokolų (60 %) atskleidžia, jog pamokose mokytojai vykdo refleksiją, tačiau 40 % protokolų parodo, kad mokytojai tam neskiria dėmesio. Daugiau kaip pusė analizuotų protokolų (79 %) parodo, jog pamokose mokytojai ir mokiniai dirba bendradarbiaudami, tačiau 21 % protokolų atskleidžia, kad per pamokas nėra tarpusavio bendradarbiavimo. Daugiau kaip pusė analizuotų protokolų (78 %) rodo,

kad mokytojai pamokose teikia pagalbą, konsultuoja vaikus individualiai, grupėse, bet 22 % protokolų – kad mokytojai nevykdo mokytojo pagalbininko funkcijos. Daugiau kaip pusė analizuotų protokolų (74 %) atskleidžia, jog mokytojai savo pamokose taiko aktyvius metodus ir 26 % protokolų – kad mokytojai taiko tik tradicinius mokymo(si) metodus.

Įsivertinimo metu analizuoto rodiklio „Gimnazijos strateginio plano įgyvendinimas ir jo poveikis“ išvados atskleidė, jog mokytojai 73 % įgyvendina gimnazijos strateginį planą bei metinę veiklos programą (pagal stebėtų pamokų protokolus). Veiklos stebėsenos poskyris rezultatus, išvadas pateikė ugdymo skyrių vedėjams, kurie gautą medžiagą kartu su mokytojais analizavo per skyrių susirinkimus. Siekiant geresnės ugdymo kokybės, efektyvios ir kryptingos gimnazijos struktūros veiklos buvo priimtas bendras sprendimas – planuojant ir organizuojant pamokas daugiau dėmesio skirti įvairesnių metodų taikymui (darbui grupėmis, diskusijoms ir kt.), pamokos veiklos refleksijai, individualios pagalbos mokiniams teikimui. Ugdymo skyrių vedėjai įsipareigojo dirbdami metodinį darbą su mokytojais giliau analizuoti pamokos kokybinius aspektus.

Manome, jog **veiklos įsivertinimas ir strateginis planavimas neatsiejami procesai siekti ugdymo kokybės**. Todėl gimnazijos veiklos įsivertinimo metu gautos išvados turėjo įtakos 2010–2012 m. gimnazijos strateginiam planui bei 2010 m. veiklos programai. Šiuose dokumentuose numatyta siekti ugdymo programų sinergijos, daugiau dėmesio skiriant gerosios Tarptautinio bakalaureato diplomo programos patirties įgyvendinimo principų ir metodikos elementų taikymui Pagrindinio II dalies ir Vidurinio ugdymo programose. Ugdymo kokybei tobulinti priimtus sprendimus, jų įgyvendinimo efektyvumą planuojama pamatuoti dviem etapais: 2010 m. pabaigoje analizuojant metinės veiklos programos įgyvendinimą ir 2012 m. pabaigoje analizuojant 2010–2012 m. gimnazijos strateginio plano įgyvendinimą, pasiektus rezultatus. Kuriant ilgalaikius (arba trumpalaikius) planus būtina atsižvelgti į vidinio įsivertinimo rezultatus, kurie sudaro prielaidų identifikuoti tobulintinas gimnazijos veiklos sritis.

Birutė ZABORSKIENĖ,

Kupiškio rajono Skapiškio vidurinės mokyklos direktorė

IŠORĖS AUDITAS – MOKYKLOS VEIKLOS PLANAVIMUI

Mokyklos strateginiam planui ir mokyklos veiklos metinei programai parengti labiausiai padėjo išorės audito ataskaita, mokinių ir jų tėvų nuomonių apie mokyklos veiklą tyrimas. Nacionalinės mokyklų vertinimo agentūros išorės vertintojų pateiktą ataskaitą išanalizavome įvairiais lygmenimis. Pirmiausia su ataskaita susipažinome individualiai, reflektavome su savimi, atskirus aspektus aptarėme individualiai. Mokytojų tarybos posėdyje darbo grupėms pristatėme išorės audito atskirų sričių analizę daugumai teiginių mokytojai pritarė, sutiko, kad mokykla gavo pakankamai objektyvų mokyklos vaizdą. Apie mokyklos veiklos tobulinimą diskutuota mokyklos savivaldos institucijose, per susitikimus su tėvais, bendruomenės atstovais.

Planuojant mokyklos veiklą naudingas buvo dviejų dienų seminaras „Mokyklos veiklos tobulinimas po išorės audito“, kurį vedė Nacionalinės

mokyklų vertinimo agentūros lektoriai. Seminaro tikslas – pateikti apibendrintus rajono mokyklų išorės audito rezultatus ir tobulinti švietimo politikos išmanymo, strategijos kūrimo, strateginio plano rengimo ir įgyvendinimo kompetencijas. Pavyzdžiui: išorės audito ataskaitoje fiksuota, kad mokykloje turimi išteklių iš esmės tenkina ugdymo proceso reikalavimus, tačiau neužtikrina kokybiško, šiuolaikiško ugdymo. Nurodomos priežastys: mokytojai per pamokas ir daiktines, ir informacines mokymo priemones naudoja minimaliai, nepakankamai dėmesio skiria įvairių informacijos šaltinių naudojimui ugdymo procese, per pamokas menkai naudojami kompiuteriai. Rengdami strateginį planą visa tai akcentuojame kaip esmines siekiamybes (žr. 1 ir 2 pavyzdžius 82–84 p.).

Išorės audito ataskaitoje fiksuota, kad **mokykloje per mažai dėmesio skiriama konstruktyviojo mokymo(si) principams.** Akcentuojama, kad daugumoje pamokų vyrauja verbaliniai mokymo metodai, orientuoti į tiesioginį faktinių žinių perdavimą, t.y. mokytojo pasakojimas, aiškinimas, teorinis mokymo medžiagos dėstymas. Be abejo, išorės vertintojai užfiksavo ir gražių pavyzdžių, kai buvo taikyti netradiciniai mokinių mokymąsi aktyvinantys metodai. Planuojant mokyklos veiklą numatytas šios srities tobulinimas (žr. 3 ir 4 pavyzdžius 84–87 p.).

Kodas	Prioriteto tikslo pavadinimas
01	Efektyviai, tikslingai naudoti turimus materialinius išteklius, juos turtinant modernizuoti bendrąjį ugdymą.
Uždaviniai:	
<ul style="list-style-type: none">• Užtikrinti veiksmingą mokymo priemonių, ypač IKT, panaudojimą ugdymo procese.• Aprūpinti kabinetus reikalingomis mokymo priemonėmis ir ...	
Priemonės uždaviniams įgyvendinti:	
<ul style="list-style-type: none">• Peržiūrėti turimų mokymo priemonių sąrašus.• Sudaryti reikalingų priemonių sąrašus pagal mokyklų aprūpinimo standartus.• Skatinti ugdymo procese veiksmingiau naudoti mokymo priemones.• Nupirkti kabinetams trūkstamų mokymo priemonių.• Įsigyti naujų vadovėlių, programinės literatūros, spaudinių.• Įsigyti naujų kompiuterinių programų.	
Rezultato vertinimo kriterijai:	
<ul style="list-style-type: none">• Mokyklos kabinetų aprūpinimas reikalingomis priemonėmis (procentais).• Galimybė veiksmingai naudoti IKT ugdymo procese.• Mokytojų, teigiančių, kad mokykloje yra galimybių veiksmingai naudoti IKT ugdymo procese, skaičius.	

Kodas	Prioriteto tikslo pavadinimas
02	<i>Užtikrinti, kad mokykloje dirbtų pakankami kvalifikuoti mokytojai, pedagoginės pagalbos specialistai, aptarnaujantis personalas.</i>
Uždaviniai:	Rezultato vertinimo kriterijai:
<ul style="list-style-type: none"> • Užtikrinti veiksmingą personalo kvalifikacijos tobulinimą. 	<ul style="list-style-type: none"> • Mokykloje organizuotų tikslinių seminarų skaičius. • Mokytojų, tobulinusių kvalifikaciją, skaičius (kvalifikacijos tobulinimo dienų skaičius). • Mokytojų, skleidusių gerą patirtį per seminarus, konferencijas, skaičius. • Per mokslo metus organizuotų atvirų pamokų skaičius.
Priemonės uždaviniams įgyvendinti:	
<ul style="list-style-type: none"> • Organizuoti tikslinius, su mokyklos veiklos prioritetais susijusius seminarus mokymo individualizavimo ir diferencijavimo, ugdymo turinio atnaujinimo, IKT panaudojimo, mokyklos kultūros puoselėjimo klausimais. • Parengti pagalbos jauniems specialistams sistemą. • Inicijuoti gerosios patirties sklaidą. • Metodinių grupių veiklą nukreipti mokytojų dalykinėms ir bendrosioms kompetencijoms tobulinti. 	

1 pavyzdys. Strateginio plano programos „Materialinių išteklių panaudojimas ir žmogiškųjų išteklių tobulinimas“ išrašas

Eilės Nr.	Tikslai, uždaviniai, priemonės	Atsakingi priemonių vykdytojai	Laikas
1.	Efektyviai, tikslingai naudoti turimus materialinius išteklius, juos turtinant, modernizuoti bendrąjį ugdymą.		
1.1.	Sudaryti palankias sąlygas veiksmingai naudoti IKT ugdymo procese.		
1.1.1.	Nustatyti turimos kompiuterinės technikos naudojimo racionaliausią tvarką.	Pavaduotoja ugdymui Metodinė taryba	Vasario mėn.
1.1.2.	Įsigyti du multimedija kompiuterius dalykų kabinetams.	Pavaduotojas ūkiui	Iki gruodžio 31 d.
1.1.3.	Įsigyti du projektorius dalykų kabinetams.	Pavaduotojas ūkiui	Iki gruodžio 31 d.
1.1.4.	Įsigyti mokomųjų kompiuterinių programų.	Pavaduotojas ūkiui Metodinė taryba	Iki gruodžio 31 d.
1.1.5.	Organizuoti konferenciją „IKT naudojimas ugdymo procese“. Mokytojų patirtis.	Pavaduotoja ugdymui Metodinė taryba	Balandžio mėn.
1.1.6.	Organizuoti konferenciją „IKT naudojimas mokymo(si) procese“. Mokinių patirtis ir darbų pavyzdžiai.	Pavaduotoja ugdymui Metodinė taryba	Spalio mėn.
1.2.	Aprūpinti dalykinius kabinetus dalykinėmis mokymo priemonėmis.		
1.2.1.	Įsigyti vadovėlių, programinės literatūros, spaudinių.	Bibliotekininkė Metodinė taryba	Iki rugpjūčio 31 d.

Eilės Nr.	Tikslai, uždaviniai, priemonės	Atsakingi priemonių vykdytojai	Laikas
1.2.2.	Įsigyti mokymo priemonių dalykų kabinetams.	Pavaduotojas ūkiui Metodinė taryba	Iki gruodžio 31 d.
1.2.3.	Parengti kabinetuose turimų mokymo priemonių sąrašus (kurie būtų prieinami visiems).	Pavaduotoja ugdymui Metodinė taryba	Kovo mėn.
2.	Užtikrinti, kad mokykloje dirbtų pakankamai kvalifikuoti mokytojai, pedagoginės pagalbos specialistai, aptarnaujantis personalas.		
2.1.	Įgyvendinti mokytojų kvalifikacijos tobulinimo programą, užtikrinant kvalifikacijos tobulinimo ir mokyklos veiklos tikslų dermę.		
2.1.1.	Organizuoti mokykloje kvalifikacijos tobulinimo seminarus apie mokymosi stilius, bendravimą ir bendradarbiavimą ugdymo procese, darbą komandomis.	Pavaduotoja ugdymui	Balandžio, spalio mėn.
2.1.2.	Dalyvauti UPC seminaruose „IKT naudojimas gerinant mokymo(si) mokykloje kokybę“, „IKT taikymas ugdymo procese“, „Šiuolaikinių ugdymo(si) ir mokymo(si) metodų taikymas“ ir kt. seminaruose.	Pavaduotoja ugdymui Metodinių grupių pirmininkai	Visus metus
2.1.3.	Dalyvauti ESP projekto konkurse „Besimokančių mokyklų tinklai“.	Direktorė	Vasario mėn.
2.1.4.	Bendradarbiauti su Kupiškio rajono Subačiaus gimnazija, dalyvaujančia ESP projekte „Besimokančių mokyklų tinklai“.	Direktorė	Iki gruodžio 31 d.

2 pavyzdys. 2010 metai. Programos „Materialinių išteklių panaudojimas ir žmogiškųjų išteklių tobulinimas“ išrašas

Kodas	Prioriteto tikslo pavadinimas
01	Tobulinti mokymo kokybę
Uždaviniai:	
<ul style="list-style-type: none"> • Ieškoti veiksmingesnių būdų mokymosi motyvacijai skatinti. • Sudaryti palankias galimybes mokiniams įgyti gebėjimo mokytis kompetencijas. • Skatinti mokymąsi bendradarbiaujant. 	
Priemonės uždaviniams įgyvendinti:	
<ul style="list-style-type: none"> • Siekiant mokyti mokinius pagal poreikius ir jų mokymosi stilius dalyvauti seminaruose, diskutuoti metodinėse grupėse. • Parinkti mokymosi motyvaciją skatinančias ir mokinių aktyvumą palaikančias ugdomosios veiklos formas: edukacines pamokas, projektus, netradicinę veiklą, pamokas ekskursijas, pamokas ne mokyklos kabinetuose. • Ugdymo turinį grįsti aktualijomis, siejant jį su mokinių patirtimi, interesais, praktiniais poreikiais. • Parinkti mokymo metodus, užduotis, gerinančias mokinių kompetenciją žinias taikyti praktiškai. Viešinti tokias užduotis metodiniame kampelyje, dalytis jų parinkimo patirtimi. 	<ul style="list-style-type: none"> • Skatinant mokinių pasitikėjimą savo jėgomis sudaryti jiems sąlygas dalyvauti rajono, bendruose mokyklos, klasės renginiuose, konferencijose ir kitoje veikloje. • Skatinti mokinių atsakomybę už savo mokymosi rezultatus nuolat kontroliuojant pamokų lankomumą, namų darbų atlikimą, savalaikį atsiskaitymą. • Siekiant mokyti mokinius pagal mokymosi poreikius ir jų mokymosi stilių dalykų mokytojams atlikti nuolatinę stebėseną, tyrimus ir aptarti per toje pačioje klasėje dirbančių mokytojų susirinkimus. • Sudaryti sąlygas mokiniams pažinti savo mokymosi stilių, atlikti tyrimus, aptarti individualiai ir per klasių valandėles.

<ul style="list-style-type: none"> • Mokymo procese parinkti būdus, skatinančius mokinių savarankišką darbą. Dalytis jų taikymo gerąja patirtimi per metodinių grupių posėdžius, stebint pamokas. • Ugdant mokinių gebėjimus vertinti savo mokymąsi su jais rengti mokymosi savianalizės anketas. • Organizuoti įvairias ugdomosios veiklos formas, skatinančias bendradarbiauti: renginius, projektus, akcijas. 	<ul style="list-style-type: none"> • Parinkti pamokos metodus, sudarančius galimybių mokiniams dirbti grupėmis. Dalytis patirtimi metodinėse grupėse, stebint pamokas. • Skatinti mokinių savitarpio pagalbą mokantis. Skirti bendras ilgalaikes užduotis, sudaryti sąlygas įvairių gebėjimų mokiniams dirbti poromis.
<p>Rezultato vertinimo kriterijai:</p> <ul style="list-style-type: none"> • Mokytojų, dalyvavusių seminaruose, procentai. • Aptarta visų metodinių grupių posėdžiuose. • Ugdomosios veiklos formų, skatinančių mokymosi motyvaciją ir mokinių aktyvumą, efektyvumas. • Teigiama mokinių nuomonė. • Edukacinėse pamokose dalyvavusių klasių skaičius. • Įgyvendintų dalykinių ir integruotų projektų skaičius ir juose dalyvavusių mokinių procentai. • Mokinių, įtrauktų į netradicinę veiklą, procentai. • Netradicinės veiklos, pamokų ekskursijų, pamokų ne mokyklos kabinetuose skaičius, tikslingumas. • Pastebima per daugumą pamokų, per kitus užsiėmimus. • Dalintasi patirtimi; užduočių pavyzdžiai prieinami visiems mokytojams. • Stebėtas ir vertintas mokinių gebėjimo ir noro bendrauti pokytis. 	<ul style="list-style-type: none"> • Dalyvavusių rajono, bendruose mokyklos, klasės renginiuose, konferencijose ir kitoje veikloje mokinių procentai. • Mokytojų taryboje aptarta ir teigiamai įvertinta mokinių iniciatyva. Kas mėnesį analizuojamas mokinių lankomumas. • Fiksuojamas ir vertinamas namų darbų atlikimas. • Nustatyti atsiskaitymo terminai; mokiniai apie juos žino ir laikosi susitarimų. • Atlikta nuolatinė stebėseną, tyrimai. Aptarta per toje pačioje klasėje dirbančių mokytojų susirinkimus, numatyti tolesni veiksmai. • Mokinių pildė savo mokymosi stiliaus pažinimo anketas ir jas aptarė. Per metodinių grupių posėdžius dalintasi gerąja patirtimi. • Mokytojų vienas kito stebėtų pamokų skaičius. • Parengtos ir aptartos mokinių mokymosi savianalizės anketos, numatyti tolesni veiksmai. • Įgyvendintų veiklos formų, skatinančių bendradarbiavimą, skaičius ir įvairovė.

3 pavyzdys. Strateginio plano programos „Ugdymo kokybės ir mokinių pasiekimų gerinimas“ išrašas

Eil. Nr.	Tikslai, uždaviniai, priemonės	Atsakingi priemonių vykdytojai	Laikas
1.	Tobulinti mokymo kokybę.		
1.1.	Ieškoti veiksmingesnių būdų mokymosi motyvacijai skatinti.		
1.1.1.	Mokykloje organizuoti seminarą apie mokymosi stilius.	Pavduotoja ugdymui Metodinė taryba	Balandžio mėn.
1.1.2.	Organizuoti visų metodinių grupių posėdžius apie mokymosi stilių priimtinumą ir vyravimą klasėse pagal dalykų grupes.	Pavduotoja ugdymui Metodinė taryba	Gegužės mėn.
1.1.3.	Atlikti mokinių nuomonės tyrimą apie ugdomosios veiklos formas, skatinančias mokinių mokymosi motyvaciją ir aktyvumą, aptarti jį mokytojų taryboje.	Pavduotoja ugdymui	Lapkričio mėn.

Eil. Nr.	Tikslai, uždaviniai, priemonės	Atsakingi priemonių vykdytojai	Laikas
1.1.4.	Patobulinti pažintinių pamokų ekskursijų organizavimo tvarką, pasidalinti tikslingų integruotų užduočių skyrimo patirtimi.	Pavadootoja ugdymui Klasių auklėtojų metodinė grupė	Balandžio mėn.
1.1.5.	Kiekvienai klasei organizuoti po vieną edukacinę pamoką arba pažintinę pamoką ekskursiją.	Klasių auklėtojai	Visus metus
1.1.6.	Vykdyti keturis integruotus projektus: pradinių klasių – apie Skapiškį; gamtamokslinį tiriamąjį; pilietiškumo; literatūrinį.	Pradinių klasių mokytojos Gamtos mokslų mokytojos Socialinių mokslų mokytojos Lietuvių kalbos mokytojos	Visus metus
1.1.7.	Organizuoti netradicinės veiklos dienas.	Pavadootoja ugdymui Dalykų mokytojai	Penkias dienas per mokslo metus, penkias dienas birželio mėn.
1.1.8.	Organizuoti konferenciją „IKT naudojimas ugdymo procese“. Mokytojų patirties sklaida.	Pavadootoja ugdymui Metodinė taryba	Balandžio mėn.
1.1.9.	Organizuoti konferenciją „IKT naudojimas mokymosi procese“. Mokinių patirties sklaida ir darbų pavyzdžiai.	Pavadootoja ugdymui Dalykų mokytojai	Spalio mėn.
1.1.10.	Vesti pamokas ne mokyklos kabinetuose: mokyklos aplinkoje, bibliotekoje, informacinių technologijų kabinete; miestelio gatvėse, kultūros namuose, bibliotekoje, seniūnijoje, ambulatorijoje, gaisrinėje, pašte.	Dalykų mokytojai	Visus metus
1.1.11.	Susisteminti medžiagą, statistikos duomenis apie Skapiškį ir Kupiškį bei juos naudoti per daugelį pamokų, siekiant ugdymo turinį susieti su aplinka, praktiniais poreikiais.	Pavadootoja ugdymui Metodinė taryba	Iki gruodžio mėn.
1.1.12.	Dalyvauti rajono renginiuose, visose dalykų olimpiadose.	Dalykų mokytojai	Visus metus pagal grafiką
1.1.13.	Mokyklos bendruomenei pristatyti pasiekimus ir juose dalyvavusiuosius paskatinti per mokslo metų baigimo šventę.	Direktorė Pavadootoja ugdymui	Birželio mėn.
1.1.14.	Organizuoti tradicinius ir kitus bendrus mokyklos renginius įtraukiant kuo daugiau mokinių.	Direktorė, pavadootoja ugdymui Neformaliojo ugdymo vadovai Klasių auklėtojai	Visus metus (pagal grafiką)
1.1.15.	Kas mėnesį analizuoti mokinių mokyklos lankomumą.	Socialinė pedagogė Klasių auklėtojai	Visus metus
1.1.16.	Tobulinti namų darbų skyrimo tikslingumą ir ryšį su mokinio darbu klasėje.	Dalykų mokytojai	Visus metus
1.1.17.	Ištirti ir mokytojų taryboje aptarti namų darbų atlikimą ir jų ryšį su darbu per pamoką.	Pavadootoja ugdymui Dalykų mokytojai	Vasario mėn. Lapkričio mėn.

<i>Eil. Nr.</i>	<i>Tikslai, uždaviniai, priemonės</i>	<i>Atsakingi priemonių vykdytojai</i>	<i>Laikas</i>
<i>1.2.</i>	<i>Sudaryti palankias galimybes įgyti mokiniams gebėjimo mokytis kompetencijas.</i>		
<i>1.2.1.</i>	<i>Atlikti tyrimą „Mokinių mokymosi poreikių ir stilių pažinimas – pagalba individualizuojant ir diferencijuojant mokymą, mokantis mokytis“.</i>	<i>Pavaduotoja ugdymui Klasių auklėtojai</i>	<i>Balandžio mėn.</i>
<i>1.2.2.</i>	<i>Aptarti tyrimų klasėse „Mokinių mokymosi poreikių ir stilių pažinimas – pagalba individualizuojant ir diferencijuojant mokymą, mokantis mokytis“ rezultatus per toje pačioje klasėje dirbančių mokytojų susirinkimus.</i>	<i>Pavaduotoja ugdymui Klasių auklėtojai</i>	<i>Spalio mėn.</i>
<i>1.2.3.</i>	<i>Visose klasėse per klasių auklėtojų valandėles praveisti pokalbius „Mokymosi poreikių ir stilių pažinimas – pagalba mokantis mokytis“.</i>	<i>Klasių auklėtojai</i>	<i>Rugsėjo mėn.</i>
<i>1.2.4.</i>	<i>Parengti mokinių mokymosi savianalizės anketas ir užpildyti visose klasėse bei aptarti klasėse.</i>	<i>Pavaduotoja ugdymui Klasių auklėtojų metodinė grupė</i>	<i>Kovo mėn.</i>
<i>1.2.5.</i>	<i>Per klasių auklėtojų valandėles praveisti pokalbius apie mokymosi galimybes ir perspektyvas.</i>	<i>Klasių auklėtojai</i>	<i>Visus metus (pagal klasių veiklos programą)</i>
<i>1.2.6.</i>	<i>Su kiekvienu mokiniu individualiai aptarti pasiekimus ir pažangą.</i>	<i>Klasių auklėtojai</i>	<i>Visus metus</i>
<i>1.3.</i>	<i>1.3. Skatinti mokymąsi bendradarbiaujant.</i>		
<i>1.3.1.</i>	<i>Mokykloje organizuoti seminarą apie veiklos formas, būdus, skatinančius bendradarbiavimą, darbą grupėmis.</i>	<i>Pavaduotoja ugdymui Metodinė taryba</i>	<i>Spalio mėn.</i>
<i>1.3.2.</i>	<i>Organizuoti gerumo, žvėrelių ir paukštelių globos, ekologinę akcijas, renginius prieš smurtą.</i>	<i>Dorinio ugdymo, gamtos mokslų mokytojai, neformaliojo ugdymo vadovai</i>	<i>Visus metus (pagal atskirą grafiką)</i>
<i>1.3.3.</i>	<i>Dalytis darbo grupėmis organizavimo gerąja patirtimi per metodinių grupių posėdžius.</i>	<i>Pavaduotoja ugdymui Metodinių grupių pirmininkai</i>	<i>Spalio, lapkričio mėn.</i>
<i>1.3.4.</i>	<i>Dalyvauti kolegų pamokose, kuriose mokiniai dirbtų grupėmis.</i>	<i>Pavaduotoja ugdymui, metodinė taryba, dalykų mokytojai</i>	<i>Visus metus</i>
<i>1.3.5.</i>	<i>Skirti bendras ilgalaikes užduotis.</i>	<i>Pavaduotoja ugdymui, metodinė taryba, dalykų mokytojai</i>	<i>Birželio mėn. (per netradicines dienas)</i>

4 pavyzdys. 2010 metai. Programos „Ugdymo kokybės ir mokinių pasiekimų gerinimas“ išrašas

Rengdami mokyklos strateginį planą ir mokyklos veiklos programą stengėmės susiformuluoti konkrečius veiklos prioritetus, susietus su išorės audito išvadomis, numatyti pamatuojamus veiklos tikslus ir uždavinius. Siekiame, kad mokyklos veikla taptų kryptingesnė ir darytų didesnę įtaką ugdymo proceso kokybei.

Česlova MOCEVIČIENĖ,

Alytaus miesto savivaldybės administracijos

Švietimo skyriaus vedėjo pavaduotoja

Violeta MIKALAUSKIENĖ,

Alytaus Senamiesčio pradinės mokyklos

direktoriaus pavaduotoja ugdymui

Irena LASTAUSKIENĖ,

Alytaus Šaltinių pagrindinės mokyklos direktoriaus pavaduotoja ugdymui

Ona ČESOKIENĖ,

Alytaus Vidzgirio vidurinės mokyklos direktoriaus pavaduotoja ugdymui

Teresė LANGIENĖ,

VšĮ Alytaus Šv. Benedikto gimnazijos direktoriaus pavaduotoja ugdymui

MOKYKLOS METINĖS VEIKLOS PROGRAMOS RENGIMAS

Švietimo planavimo paskirtis – įvertinus švietimo būklę ir atsižvelgus į visuomenės švietimo poreikius nustatyti ilgalaikius bei trumpalaikius švietimo tikslus ir uždavinius, apibrėžti prioritetus ir priemones uždaviniams vykdyti.

Strateginiams švietimo planams vykdyti rengiamos valstybės, savivaldybės ir mokyklos **metinės švietimo veiklos programos**. Lietuvos Respublikos Švietimo įstatymo 54 straipsnio 12 dalis įpareigoja švietimo biudžetines ir viešąsias įstaigas rengti metines veiklos programas, kurioms pritaria įstaigos taryba, steigėjas ir kurias tvirtina mokyklos vadovas. Savivaldybės metinę švietimo veiklos programą svarsto savivaldybės švietimo taryba ir tvirtina meras. Metinės veiklos programos Alytaus miesto savivaldybės švietimo įstaigose rengiamos kalendoriniams metams, nes ir biudžetas formuojamas tokiam laikotarpiui.

Metinės veiklos programos glaudžiai siejasi su įstaigų strateginiais veiklos planais, kurie sudaromi trejiems metams, bet kasmet koreguojami, pildomi ir kuriems pritaria įstaigos taryba, steigėjas – Alytaus miesto savivaldybės taryba, o tvirtina įstaigų vadovai.

Metinė mokyklos veiklos programa rengiama keliais etapais. **Pirmajame etape** įstaigos direktoriaus įsakymu sudaroma **metinės veiklos pro-**

gramos parengimo grupė, kuriai dažniausiai vadovauja įstaigos direktoriaus pavaduotojai ugdymui. Ši grupė sudaro **metinės veiklos programos parengimo planą**. Pirmiausia susipažįstama su Lietuvos Respublikos Vyriausybės, Seimo nutarimais, švietimo ir mokslo ministro įsakymais ir kitais teisės aktais – švietimo veiklą ir ugdymo turinį reglamentuojančiais dokumentais, analizuojami esminiai švietimo politikos pokyčiai. Planuojant labai svarbu visų planų, programų dermė – nuo Vyriausybės, Seimo iki įstaigos. Alytaus miesto savivaldybės švietimo biudžetinėse ir viešosiose įstaigose direktorių įsakymais sudaromos ne tik metinės veiklos programos parengimo, bet ir jos **įgyvendinimo švietimo įstaigoje darbo grupės**, kurios koordinuoja ir analizuoja metinės veiklos programos įgyvendinimą. Apie metinės veiklos programos įgyvendinimą kalbama per mokyklų tarybų, pedagogų tarybų, metodinių grupių, mokinių tėvų susirinkimus.

Antrasis etapas – metinės veiklos programos įgyvendinimo praėjusiais metais analizė. Darbo grupė susipažįsta su mokyklos dokumentais, kuriuose užfiksuota metinės veiklos programos tikslų ir uždavinių analizė, domisi pasirinktais veiklos prioritetais ir kaip sekėsi juos įgyvendinti, kokie buvo įstaigos tikslai ir kokie uždaviniai numatyti, kaip jie įgyvendinti, kokie vidaus audito (įsivertinimo) rezultatai. Planuojant, analizuojant ir įgyvendinant įstaigos metinę veiklos programą labai svarbus visos bendruomenės indėlis. **Metinė veiklos programa padeda įgyvendinti mokyklos misiją ir sutelkia mokyklos bendruomenę kryptingam ir nuosekliam darbui**, todėl į mokyklos metinės veiklos programos rengimą būtina įtraukti kuo daugiau žmonių. Labai svarbu, kad mokyklos veiklos programos parengimo grupė pristato savo metinės veiklos programos projektą ir į jo svarstymą įsitraukia visą bendruomenę – tariamasi, išklausomas kiekvienas bendruomenės nario pasiūlymas, diskutuojama, o ne primetamos idėjos ir darbai. **Kuriama planavimo kultūra**, atsiranda susitarimai, tikėjimas, motyvacija. Būtina visų bendruomenės narių – mokinių, mokytojų, administracijos, mokinių tėvų ir visų dirbančių švietimo įstaigoje – interesų dermė rengiant ir įgyvendinant metinę veiklos programą. Tik nuoseklus planavimas, visų bendruomenės narių informavimas apie planavimo ir metinės veiklos programos įgyvendinimą lemia teigiamus pokyčius.

Pastaruoju metu nepelnytai sumažėjo dėmesys švietimo įstaigose vidaus audito (įsivertinimo) svarbai. Tik analizuojant, įsivertinant galima kalbėti apie įstaigos pokyčius, teikiamų paslaugų kokybę ir išgyvenimą konkurencijos sąlygomis. Metinės veiklos programos parengimo grupė susipažįsta su vidaus audito medžiaga, išvadomis, siūlymais tobulinti įstaigos darbą pagal tam tikras sritis. Rengiant įstaigos metinę veiklos programą labai svarbu atlikti išsamią SSGG analizę – nustatyti stiprybes, silpnybes, galimybes ir grėsmes.

Trečiasis etapas – veiklos prioritetų nustatymas, tikslų ir uždavinių formulavimas. Įstaigos veiklos prioritetai turi atitikti savivaldybės švietimo veiklos prioritetines kryptis. Numatoma konkrečios **tikslų ir uždavinių įgyvendinimo priemonės, terminai, lėšos, atsakingi vykdytojai ir tikslo įgyvendinimo vertinimo kriterijai.** Nebūtina turėti daug tikslų – svarbu išvelgti galimybių juos realizuoti. Kiekvienam tikslui įgyvendinti numatomi uždaviniai. Labai svarbu susitarti dėl vertinimo kriterijų. Jie turi būti aiškūs, suprantami, pamatuojami. Labai svarbu metinės veiklos programos įgyvendinimo kontrolė – **stebėseną, priežiūrą.** Būtina nepamiršti ir planavimo lankstumo, koregavimo. Sudarant kitų kalendorinių metų metinę veiklos programą rekomenduojame parašyti ir prieš tai įgyvendintos metinės veiklos programos įvertinimą.

Alytaus miesto savivaldybės administracijos Strateginio planavimo skyrius, kaip ir daugelis kitų Respublikos savivaldybių, yra sudaręs **rekomendacijas pavaldžioms įstaigoms, kaip rengti strateginius veiklos planus ir metines veiklos programas.** Rekomendacijos, strateginio veiklos plano rengimo formos, priedai patvirtinami administracijos direktoriaus įsakymu. Organizuojami švietimo įstaigų vadovų pasitarimai apie strateginių veiklos planų ir metinių veiklos programų parengimą.

Alytaus miesto savivaldybės **Švietimo veiklos programa** susideda iš kelių dalių:

I. Bendroji dalis:

1. Valstybinės švietimo strategijos 2003–2012 metų nuostatos.
2. Penkioliktosios Lietuvos Respublikos Vyriausybės veiklos programa.
3. Lietuvos Respublikos švietimo ir mokslo ministerijos įgyvendinamos valstybinės švietimo politikos ypatumai.

4. Alytaus miesto savivaldybės švietimo veiklos n–ųjų metų veiklos ypatumai.

II. Programos įgyvendinimas ir finansavimas:

5. Tikslas.
6. Programos vykdytojai.
7. Švietimo veiklos prioritetinės kryptys ir uždaviniai.
8. Švietimo veiklos prioritetinių krypčių ir uždavinių įgyvendinimo veiksmai.

III. Numatomi rezultatai.

Tinkamai parengta, kiekvienais metais analizuojama, koreguojama metinė veiklos programa sutelkia įstaigos bendruomenę kryptingam, nuosekliam darbui, tikslų ir uždavinių įgyvendinimui.

Sonata DEDŪRAITĖ,

Šiaulių Didždvario gimnazijos Veiklos stebėsenos poskyrio vedėja

Ligita KUKANAUSIENĖ,

Šiaulių Vinco Kudirkos pagrindinės mokyklos

direktoriaus pavaduotoja ugdymui

Rimas MARCINKUS,

Šiaulių miesto savivaldybės administracijos

Švietimo skyriaus vedėjo pavaduotojas ugdymui

Irena RIČKUVIENĖ,

Šiaulių Jovaro pagrindinės mokyklos

direktoriaus pavaduotoja ugdymui

Kęstutis ŠALTIS,

Šiaulių „Sandoros“ pagrindinės mokyklos direktorius

DISKUSIJŲ EPICENTRAS – MOKYKLOS METINĖ VEIKLOS PROGRAMA

Mokyklos metinė veiklos programa yra rašytinis išsipareigojimas siekti konkrečių tikslų ir uždavinių, įgyvendinti numatytas priemones. Kokia turėtų būti ta programa – atviras klausimas, svarstymų ir ieškojimų objektas. Šiame straipsnyje pateikiami mūsų svarstymai ir susitarimai. Kviečiame ir jus į diskusijas.

Pirmoji diskusija „Kuriam laikotarpiui rengti mokyklos metinės veiklos programą?“ Daugumai yra įprasta, kad mokyklos savo veiklą planuoja mokslo metams. Kodėl nepabandžius kitaip? Aišku ne dėl to, kad išsiskirtume ir norėtume atrodyti kitokie! Jau kelerius metus **Šiaulių miesto mokyklos metinę veiklos programą rengia kalendoriniams metams**. Tik pasiūlius tokią naujovę buvo visko: nepasitenkinimų ir pritarimų, svarstymų ir noro pabandyti, abejonių ir priešinimosi. Manome, kad tai – natūrali reakcija, nes visada naujoves iš pradžių taip sutinkame. Daugiausia diskutuota, ar kalendorinis mokyklos veiklos planas atspindės mokyklos gyvenimo ritmą, ar numatomą veiklą bus galima pritaikyti konkrečioms mokiniams, kam viso to reikia. Svarstymai, diskusijos ir, žinoma, bandymai tai realizuoti išskleidė daug abejonių. Šiuo metu mokyklos veiklos pla-

navimas kalendoriniams metams tapo mūsų miesto visų švietimo įstaigų tradicine, įprastine veikla.

Mūsų argumentai už vieną ar kitą mokyklos metinės veiklos programos rengimo laikotarpį – *1 lentelėje (žr. 91 p.)*. Gal tai bus stimulus ir kitiems pradėti svarstyti apie mokyklos veiklos programos rengimą kalendoriniams metams.

Antroji diskusija „Mokyklos metinės veiklos programos struktūra ir apimtis“. Mokyklai priskiriama daug funkcijų ir įvairios veiklos: ugdyti, padėti socializuotis, parengti savarankiškam gyvenimui, mokyti demokratijos, vykdyti pilietines, patriotines, prevencines priedermes, mažinti socialinę atskirtį, užkirsti kelią nusikalstamumui, būti kultūros centru, įsivertinti, pamaitinti ir pan. Gal dėl to mokyklų metinės veiklos programos apimtis yra didelė. Prieš kelerius metus mūsų miesto mokyklų metinių veiklos programų apimtis buvo nuo 14 iki 229 puslapių. Kažin, ar mokyklos vadovai galėdavo kontroliuoti tokių programų įgyvendinimą. Į tokias programas būdavo sudėti visi mokykloje rengiami planai: ir pasitarimų, ir pedagoginės priežiūros, ir renginių, ir metodinių būrelių, ir bibliotekos, ir logopedo, ir vidaus audito vykdymo grupių ir t. t. Nere-tai kiekvienas planas turėjo skirtingus tikslus ir uždavinius – norintys sužinoti svarbiausius mokyklos tikslus konkrečioms metams turėdavo pabendrauti su visais planų kūrėjais arba patys (kalbame apie Švietimo skyriaus darbuotojus) išsiaiškinti. Pasitaikydavo atvejų, kad į mokyklos metinę veiklos programą buvo įdedamos mokyklos funkcijos, fiksuotos mokyklos nuostatose. Dabar mokyklų veiklos programų apimtis – nuo 3 iki 15 puslapių.

Ar visa mokyklos vykdoma veikla turi atsispindėti mokyklos metinėje veiklos programoje? Ar tik mokyklos vadovas atsakingas už 229 puslapių metinės veiklos programos įgyvendinimą? Gal į mokyklos veiklos programą dėti tik tai, už ką mokyklos direktorius mokyklos atsiskaito bendruomenei, Švietimo skyriui, išorės vertintojams? Ar mokyklos veiklos programa nėra pagrindinis planavimo dokumentas, kurį savo veiklos planavimui naudoja mokytojų metodinės grupės, bibliotekininkas, savi-valdos institucijos?

Mūsų mieste susitarta, kad **metinėje veiklos programoje fiksuojami tik svarbiausi tų metų darbai arba mokyklos veiklos kryptys**.

Mokyklos veiklos kryptys galėtų būti numatomos pagal švietimo veiklos modelį (žr. 1 pav.). Pavyzdžiui, mokyklos metinėje veiklos programoje galėtų būti tokios kryptys: ugdymo proceso organizavimas, mokyklos aplinkos gerinimas, kvalifikacijos ir kompetencijų tobulinimas. Ne tik mokyklos veiklos programos apimtis yra svarbi, bet ir pačios programos struktūra. Esame susitarę, kad yra **privalomos šios mokyklos metinės veiklos programos dalys: praėjusių metų mokyklos veiklos programos įgyvendinimo analizė, X metų veiklos tikslai, uždaviniai ir**

priemonių planas. Čia nėra nei misijų, vizijų, nes pastarosios yra strateginio veiklos plano sudėtinės dalys. Iš pateikto mokyklos veiklos programos aprašymo gali susidaryti vaizdas, kad Šiaulių miesto mokyklų veiklos programos labai vienodos, neįdomios. Taip nėra – **planavimą mūsų mokyklų bendruomenės supranta kaip kūrybos procesą.** Programos skiriasi ne tik turiniu, bet ir išdėstymu. Pateikiame trijų mokyklų veiklos programų ištraukų pavyzdžius (žr. 1–4 pavyzdžius 92–95 p.) – bus galimybių pamatyti programų skirtumus.

Moklo metais	Kalendoriniais metais
<ul style="list-style-type: none"> • Įprasta. • Toks mokyklos gyvenimo ritmas. • Sutampa su mokyklos ugdymo planu. 	<ul style="list-style-type: none"> • Mokyklos metinė veiklos programa yra strateginio plano sudėtinė dalis, o pastarasis rengiamas kalendoriniams metams. • Programa siejama su finansiniais metais, mokyklai skiriamomis lėšomis (finansiniais ištekliais). • Planavimo procesą galima organizuoti spalio ar lapkričio mėnesį. Tai lengviau padaryti, nes neatostogauja mokytojai, praėjęs rugsėjo 1-osios šurmulyms, mažesnis mokytojų užimtumas (nereikia vesti metinių įvertinimų, dalyvauti valstybiniuose egzaminuose), lengviau atlikti veiklos įsivertinimą. • Įgyvendinus dalį programos (pavyzdžiui, po pusmečio), galima programą koreguoti atsižvelgus į įvykusius pokyčius mokykloje, nes yra žinomi praėjusių metų mokslų rezultatai, pasibaigęs mokyklos komplektavimas. • Mokyklos veiklos programoje nefiksuoja veikla konkrečiam vaikui ar klasei, o bendros mokyklos plėtros, kaitos tendencijos (pavyzdžiui, gerinti lankomumą, diegti naujus ugdymo metodus ir pan.). • Už vykdytus projektus (pavyzdžiui, socializacijos, pilietinio ugdymo, Comenius) atsiskaitoma baigiantis finansiniams metams.

1 lentelė. Metinės mokyklos veiklos programos rengimo moklo metams ir kalendoriniams metams privalumai

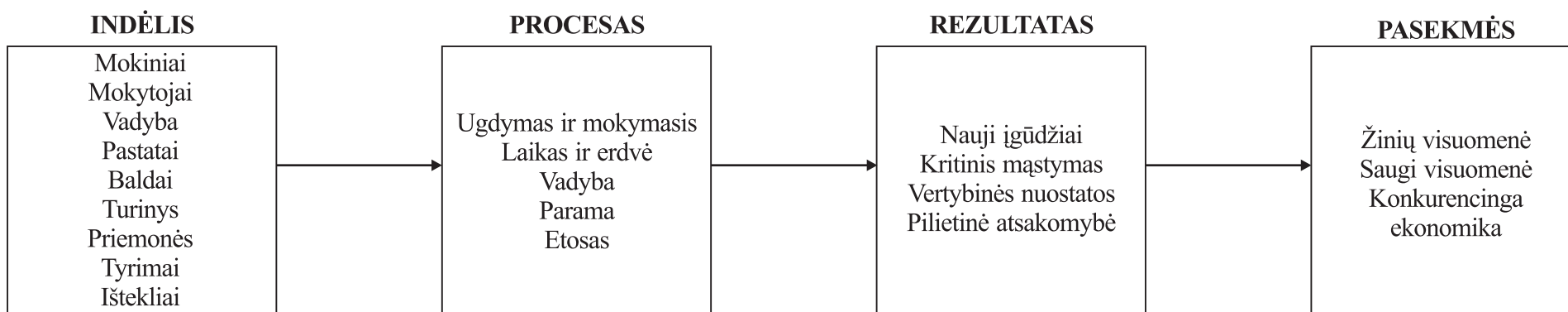

1 pav. Mokyklos veiklos kryptų numatymas pagal švietimo veiklos modelį (pagal Tom Cassidy)

1. Tikslas – tobulinti mokytojų kompetencijas darbui su atnaujintomis bendrosiomis programomis (BP).					
Uždaviniai	Priemonės	Vykdytojai	Partneriai	Vykdymo data	Siekiamas rezultatas
1.1. Mokytojai mokysis planuoti ir pradės dirbti pagal atnaujintas BP.	1.1.1. Mokytojų (nedalyvavusių) dalyvavimas atnaujintų bendrųjų programų seminaruose.	Informacinių technologijų, kūno kultūros ir muzikos, šokių mokytojai	Švietimo centras	2009 m. I pusmetis	Visi mokytojai susipažins su atnaujintų bendrųjų programų turiniu, taikys įgytas kompetencijas, mokės planuoti.
	1.1.2. Mokytojų dalyvavimas ugdymo turinio planavimo seminaruose, konferencijose.	Dalykų mokytojai	Švietimo centras, Švietimo skyrius, miesto ir mokyklos metodinės grupės	2009 m. I pusmetis	
1.2. Įgytas žinias diegs praktikoje.	1.2.1. Susitarimas dėl vieningo ugdymo turinio planavimo.	1, 3, 5, 7 klasių mokytojai	Mokytojai	2009 m. I pusmetis	Bus priimta tvarka dėl vieningo ugdymo turinio planavimo.
	1.2.2. Praktinis darbas grupėse, planuojant pradinį klasių mokomųjų dalykų ugdymo turinį.	Pradinių klasių mokytojos	Centro pradinė mokykla, Tėvo Benedikto Andruškos pradinė mokykla	2009 m. I pusmetis	Parengs 1, 3 klasių mokomųjų dalykų ilgalaikius planus.
	1.2.3. Ugdymo turinio planavimas 5, 7 klasėse pagal atnaujintas bendrąsias programas ir jų diegimas į praktiką orientuotą ugdymo turinį.	5, 7 klasių mokytojai	Mokytojai, dirbę 2008–2009 m. pagal atnaujintas bendrąsias programas, mokytojai konsultantai	2009 m. II pusmetis	Mokytojai mokinius ugdydys pagal atnaujintas bendrąsias programas.

1 pavyzdys. Šiaulių Jovaro pagrindinės mokyklos veiklos programa 2009 m. (ištrauka)

1. Tikslas – aktyvios, tobulėjančios, puoselėjančios krikščioniškas tradicijas bendruomenės stiprinimas.		
Uždaviniai	Veikla	Uždavinių įgyvendinimo efektyvumo rodikliai
<p>1.1. Tobulinti dalykų ryšius ir į ugdymo procesą integruoti sveikatingumo, gamtosauginį, meninį ugdymą bei krikščioniškas vertybes.</p>	<p>Integruotų muzikos ir lietuvių kalbos pamokų ciklo „Liaudies muzika“ organizavimas 9 klasėse, integruotos lietuvių kalbos ir gamtos pažinimo pamokos 5 klasėse organizavimas „Nedeginkim žolės“, integruotas muzikos ir anglų kalbos ugdymo organizavimas 3 klasėse. Netradicinio ugdymo dienų „Mano vasaros kaimas“, „Noriu gyventi Lietuvoje“ organizavimas. Projektinės veiklos organizavimas diegiant vertybines nuostatas pamokose ir nepamokinėje veikloje: „Vertybių mugė“, „4 gerumo savaitės“. Netradicinio ugdymo dienos – projekto organizavimas „Aš ir Biblija“. Sveikos gyvensenos ugdymas nepamokinėje ir projektinėje veikloje „Sveikatingumo mokyklėlė“. Respublikinės pradinė klasių konferencijos „Gyvūnai šalia mūsų“ organizavimas. Festivalio „Giesmių pynė Marijai“ organizavimas. CD plokštelės „Noriu gyventi Tau“ leidyba. Projektų „Gyvūnai šalia mūsų“, „Žemei reikia draugų“, „Emociškai saugi mokykla – investicija į sveiką visuomenę - III“, „Niekad negalvok blogai – visada padės draugai“ vykdymas. Tarptautinių projektų vykdymas. Prevencinės veiklos organizavimas. Mokyklos bendruomenės slaugytojos veikla: pranešimai klasių auklėtojų metodinėje grupėje „Mokykloje besimokančių vaikų sveikatos būklė“, „Dažniausiai pasitaikančios mokinių ligos“, stendiniai pranešimai apie ligų profilaktiką, susitikimai su mokiniais, praktinė veikla.</p>	<p>Mokytojai dalijasi savo patirtimi. Gamtosauginio ugdymo procese dalyvavo 100 % mokyklos mokinių. Sveikatingumo ugdymo procese dalyvavo 100 % mokyklos mokinių. Socializacijos projekte „Niekad negalvok blogai, visada padės draugai“ dalyvavo 24% mokyklos mokinių. Netradicinio ugdymo dienose, mokykloje organizuojamose projektinėse veiklose dalyvauja visi mokyklos mokiniai. Mokinių konferencijose, festivaliuose, CD plokštelės leidyboje buvo sudarytos sąlygos dalyvauti visiems motyvuotiems šiai veiklai mokiniams. Gabių mokinių ir aktyviausių mokytojų skatinimas. Patobulinta veiksmų, organizuojant prevencinę veiklą, sistema.</p>

2 pavyzdys. Šiaulių „Sandoros“ pagrindinės mokyklos 2008 m. veiklos programa (ištrauka)

Priemonės	Atsakingas	Terminai	Laukiamas rezultatas
1 tikslas – pasirengti atnaujintų bendrųjų programų įgyvendinimui.			
1.2 uždavinys – didinti pasirinkimo galimybes mokiniams, diegiant į praktiką orientuotą ugdymo turinį.			
1.2.1. 9–10 klasių į praktiką orientuotų modulių įgyvendinimo efektyvumo analizė.	Lietuvių kalbos ir matematikos mokytojai	Kovas	Bus atliktas tyrimas, kurio rezultatai sudarys galimybių įvertinti įgyvendintų modulių efektyvumą.
1.2.2. Mokinių ir mokytojų apklausa modulių paklausai ir pasiūlai išsiaiškinti.	8–9 klasių vadovai	Balandis	Apklauso duomenys suteiks informacijos apie pasirinkimo galimybes.
1.2.3. Modulių, orientuotų į praktinę mokinių veiklą, kūrimas.	8–9 klasių mokytojai	Gegužė	Mokiniai pasirinks jiems siūlomus modulius.
1.2.4. Projektas „Profesijų diena“ pradinių klasių mokiniams.	Pradinių klasių mokytojos	Balandis	Vykdomas ankstyvasis profesinis švietimas.
1.2.5. Projektas „Menų fiesta“.	Menų metodinė grupė	Gegužė	Mokiniai teorines žinias pritaikys praktikoje, aktyviai dalyvaus projektų veikloje.
1.2.6. Projektas „Apie profesijas angliškai“.	Anglų kalbos mokytojos	Lapkritis	Bus integruojamas profesinis informavimas anglų kalba.
2 tikslas – tobulinti pagalbos šeimai sistemą.			
2.2 uždavinys – padėti vaikui ir jo šeimai planuoti ir pasirinkti karjerą.			
2.2.1. Įrengti profesinio informavimo tašką.	Bibliotekos vedėja	Sausio–rugsėjo mėn.	Ir tėvai, ir vaikai turės galimybių gauti pagalbos karjeros planavimo klausimais.
2.2.2. Bendradarbiavimas su ŠPRC karjeros planavimo klausimais.	8–10 klasių auklėtojai	Kovas	Mokiniai susipažįsta su profesijomis bei mokymosi sąlygomis.
2.2.3. Dalyvavimas „Aušros“ muziejaus rengiamose edukacinėse programose.	Klasių auklėtojai	Gruodis, kovas	Mokiniai patikrins savo polinkius ir gebėjimus įvairioje veikloje.

3 pavyzdys. Šiaulių Vinco Kudirkos pagrindinės mokyklos 2009 metų veiklos programa (ištrauka)

<i>Prioritetai</i>	<i>Tikslai</i>	<i>Uždaviniai</i>	<i>Įgyvendinimo priemonės</i>	<i>Kaštai</i>	<i>Terminai</i>	<i>Atsakingi vykdytojai</i>	<i>Tikslo įgyvendinimo vertinimo kriterijai</i>
1. Ugdymo proceso kokybės gerinimas.	1.1. Sukurti diferencijavimo modelį atsižvelgiant į mokymosi stilius, tikslus ir mokinių pasiekimus.	1.1.1. Sukurti diferencijavimo modelio organizacinę dalį.	2009–2010 m. m. ugdymo plano parengimas atsižvelgiant į dviejų metų diferencijavimo modelio įgyvendinimo patirtį.	Mokinio krepšelio lėšos	2009 m. sausio–birželio mėn.	Direktoriaus pavaduotoja ugdymui, ugdymo skyrių vedėjai	Parengtas 2009 m. ugdymo planas, kuris realizuos diferencijavimo modelio įgyvendinimą.
		1.1.2. Pritaikyti mokinių pasiekimų ir įgūdžių diagnostinio metodikos taikymas.	2009–2010 m. m. ugdymo plano įgyvendinimas. Mokinių pasiekimų ir įgūdžių diagnostinio metodikos taikymas.	Mokinio krepšelio lėšos	2009 m. sausio–birželio mėn.	Direktoriaus pavaduotoja ugdymui, ugdymo skyrių vedėjai	1. I, II klasių mokinių diferenciacija lietuvių kalbos ir matematikos pamokose – 5 % mokinių pereis į stipresnę grupę. III–IV klasių 90 % mokinių nekeis mokymosi programos. 2. I, II klasių mokinių diagnostinių testų rezultatai atskleis diferencijavimo efektyvumą. 3. Lyginant I ir II pusmečių rezultatus mokinių mokymosi lygis gerės 10 %.
	1.2. Įgyvendinti mokymosi bendradarbiaujant strategijas.	1.2.1. Tobulinti mokytojų pedagogines kompetencijas.	Lyderių profesinis tobulinimas.	Come-nius mokytojų kvalifikacijos tobulinimo lėšos	2009 m. rugpjūčio–gruodžio mėn.	Socialinių mokslų, menų ir kūno kultūros ugdymo skyriaus vedėjas	4 stažuotės per metus.
		1.2.2. Kurti moky-mo(si) aplinką.	Kabinetų paruošimas mokymosi bendradarbiaujant strategijų įgyvendinimui.	Mokinio krepšelio lėšos	2009 m. birželio–rugsėjo mėn.	Socialinių mokslų, menų ir kūno kultūros ugdymo skyriaus vedėjas	Įrengti 4 kabinetai.
		1.2.3. Skleisti gerąją patirtį.	Mokymosi bendradarbiaujant savaitės gimnazijoje organizavimas.	Mokinio krepšelio lėšos	2009 m. balandžio mėn.	Socialinių mokslų, menų ir kūno kultūros ugdymo skyriaus vedėjas	1. Organizuota 12 atvirų pamokų. 2. 30 % gimnazijos mokinių dalyvaus mokymosi bendradarbiaujant savaitės pamokose. 3. 50 % gimnazijos mokytojų dalyvaus mokymosi bendradarbiaujant strategijų įgyvendinimo sklaidoje.

4 pavyzdys. Šiaulių Didždvario gimnazijos 2009 m. prioritetų, tikslų ir uždavinių įgyvendinimo priemonių planas (ištrauka)

Trečioji diskusija „Metinės veiklos programos rengimo, koregavimo žingsniai/etapai“. Mokyklos skiriasi savo buvimo vieta, tipu, dydžiu, vykdomomis programomis, organizacijos kultūra, darbuotojų skaičiumi ir pan. Tie skirtumai lemia ir skirtingų planavimo strategijų taikymą. Mažoje mokykloje matoma „viskas, kaip ant delno“, didelėje ne iš karto matoma. Ir metinei didelės mokyklos veiklos programai parengti reikės daugiau pastangų, žingsnių. Kiekviena mokykla pagal savo darbo organizavimo specifiką turi numatyti programos rengimo etapus. Žemiau pateikiame bendrus šį straipsnį rengusių mokyklų atstovų įvardytus **programos rengimo ir koregavimo žingsnius** (žr. 2 pav.):

- Mokyklos vadovai arba veiklos stebėsenos poskyris* pagal mokyklos strateginės veiklos programą, švietimo situacijos tendencijas, mokyklos statistinius ir įsivertinimo rodiklius, susirinkimų, įvairių aptarimų metu išryškėjusias problemas nustato veiklos prioritetus ateinantiems metams. Tie prioritetai gali keistis atlikus praėjusiųjų metų programos įgyvendinimo analizę.
- Veiklos stebėsenos poskyris arba darbo grupė, atsižvelgdama į analizės rezultatus, įsivertinimo ir įvertinimo duomenis, Švietimo skyriaus numatytus prioritetus, strateginio plano tikslus ir uždavinius, rengia metinės veiklos programos projektą.
- Parengtą veiklos programos projektą vadovai, darbo grupė, veiklos stebėsenos poskyris per pasitarimus, posėdžius, susitikimus ar mokyklos interneto tinklapyje pristato mokyklos bendruomenei. Atsižvelgę į bendruomenės pastabas, mokyklos vadovai, darbo grupė ar veiklos stebėsenos poskyris koreguoja veiklos programos projektą ir pateikia Švietimo skyriui. Kadangi pagal Švietimo įstatymu mokyklos metinei veiklos programai turi pritarti steigėjas, Švietimo skyriaus specialistai peržiūri ją, analizuoja, ar numatomi tikslai ir uždaviniai dera su savivaldybės, šalies strateginiais tikslais, ar tikslai, uždaviniai ir priemonės dera tarpusavyje, ar veiklos ir numatomas rezultatai yra realūs, išmatuojami, pasiekiami per metus, ar numatytos priemonės neviršija mokyklai skiriamų asignavimų ir pan.
- Švietimo skyriaus specialistai teikia pastabų, siūlymų mokyklai. Per diskusijas priimamas bendras sutarimas, kuris tenkina mokyklos ir Švietimo skyriaus specialistus.

- Mokykla, atsižvelgusi į pastabas, siūlymus, koreguoja veiklos programos projektą.
- Mokyklos metinė veiklos programa teikiama savivaldybės administracijos direktoriui arba steigėjui pritarti.

**PASTABA. Skyriai ir poskyriai kai kuriose Šiaulių miesto mokyklose atsirado joms dalyvaujant Lietuvos Respublikos švietimo ir mokslo ministerijos koordinuojamoje Mokyklos struktūros tobulinimo 2006–2009 m. programoje, kurios metu buvo sukurti mokyklų valdymo struktūros ir valdymo modeliai. Modelių projektai patvirtinti švietimo ir mokslo ministro 2008 m. balandžio 10 d. įsakymu Nr. ISAK-1040.*

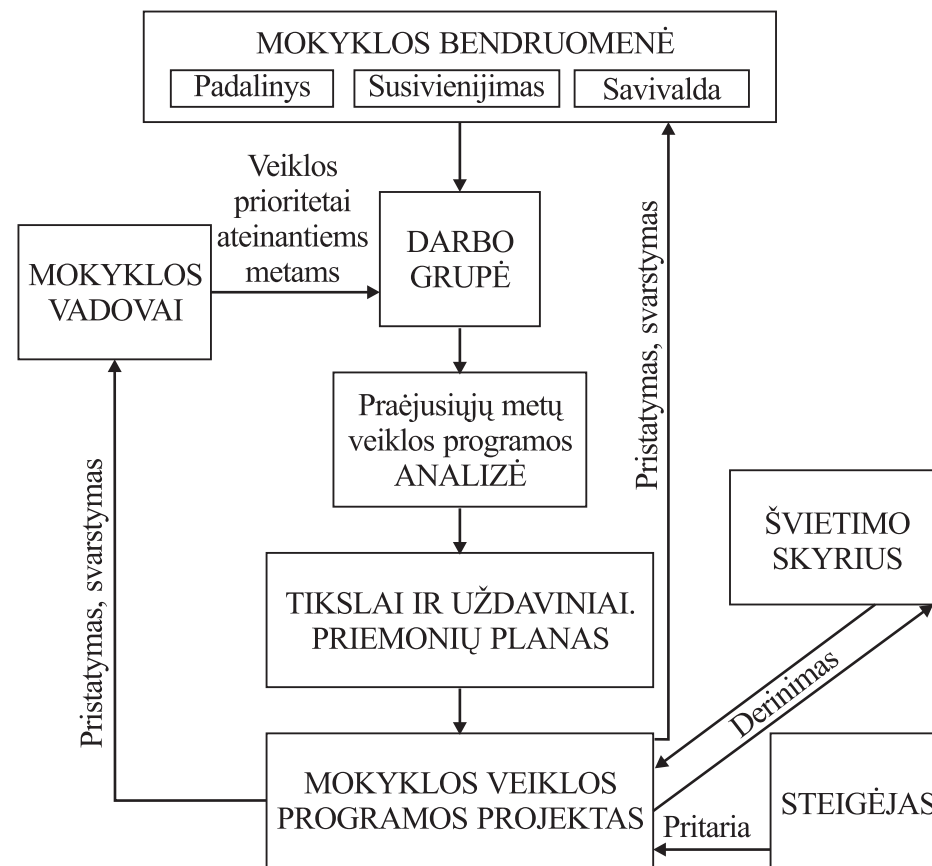

2 pav. Programos rengimo ir koregavimo žingsniai

Ketvirtoji diskusija „Kaip atlikti veiklos programos įgyvendinimo analizę“. Apie praėjusiųjų metų veiklos programos įgyvendinimą informaciją teikia visi už konkrečias priemones atsakingi asmenys. Įgyvendinimo analizę galima pateikti atskiru tekstu arba tai sudėti į lentelę. Veiklos programos įgyvendinimo analizę nesunku atlikti, jeigu programos priemonių plane buvo numatyti konkretūs laukiami rezultatai (pavyzdžiui, procentai, skaičiai). Jeigu laukiamas rezultatas buvo išreikštas tekstu (pavyzdžiui, apibrėžti kokybiškos pamokos požymiai), fiksuojama, kiek vieno ar kito uždavinio priemonių buvo įgyvendinta, pasiekta, kiek nepasiekta. Analizuojamos ir nesėkmės – kodėl kai kurių priemonių nepavyko įgyvendinti. Tai gali būti priežastimi kai kuriuos uždavinius perkelti į ateinančiųjų metų programą. Analizuojama ir metinės mokyklos veiklos programos įgyvendinimo rezultatų įtaka mokyklos strateginiam planui (reikia korekcijų ar ne). Programos įgyvendinimo analizėje nepateikiamos statistinės ataskaitos apie mokinius ir mokytojus, dalykų olimpiadų nugalėtojų pavardės ar skaičiai (jeigu tai nebuvo siekiamas rezultatas), ataskaitos apie pravestus tradicinius renginius ir pan. Analizės pabaigoje galima pateikti mokyklos įsivertinimo, išorės vertinimo, patikrinimų, apklausų išvadas, ypač tas, kurių pagrindu bus formuluojami kitų metų veiklos tikslai, uždaviniai ir priemonės. Gal viso to per maža? Argi iš to bus galima susidaryti pilną vaizdą apie mokyklos veiklą? Padiskutuokime.

Penktoji diskusija „Su kuo turėtų derėti mokyklos metinė veiklos programa?“ Mokykla yra tam tikra bendruomenė, veikianti greta kitų bendruomenių, ir kartu – sudedamoji šalies švietimo sistemos dalis. Mokyklos metinėje veiklos programoje turėtų atspindėti skirtingų švietimo lygmenų veiklos prioritetai, siekiai, nuostatos, prioritetinės veiklos (žr. 3 pav.).

Diskusijų pabaiga. Planavimas – viena iš svarbiausių vadybos funkcijų. Verta prisiminti posakį „Gera pradžia – pusė darbo“. Veiklos programa – planavimo produktas. Iki planavimo verta diskutuoti ir susitarti, kaip bus dirbama, kokia forma reikia pateikti to darbo produktą. Mokyklos metinė veiklos programa svarbi ne tik rengėjams, bet ir visai mokyklos bendruomenei, mokyklos steigėjui, vertintojams, stebėtojams ir kitiems švietimo sistemos subjektams.

Tai – tik viena diskusija apie mokyklos metinę veiklos programą. Manome, kad reikėtų padiskutuoti apie programos turinį, tikslų ir prioritetų nusistatymą, tikslų ir uždavinių formulavimą ir kt. Diskutuokime ir nepamirškime, kad **mokyklos veiklos planavimas yra prasmingas tik tada, kai:**

- planuojant dalyvauja kiekvienas bendruomenės narys (dalyvavimas gali būti tiesioginis (darbo grupėje) arba netiesioginis (diskusijos));
- remiamasi patikimais duomenimis, kuriuos mokykla sukaupia vidaus ir išorinių vertinimų metu;
- išsaugomas veiklos tęstinumas, kai veikla tebėra aktuali;
- suprantamas kaip strateginio plano vienerių metų detalizavimas;
- vertinant mokyklos veiklos metinio plano įgyvendinimo lygį lyginami pasiekti rezultatai ar numatyti kriterijai.

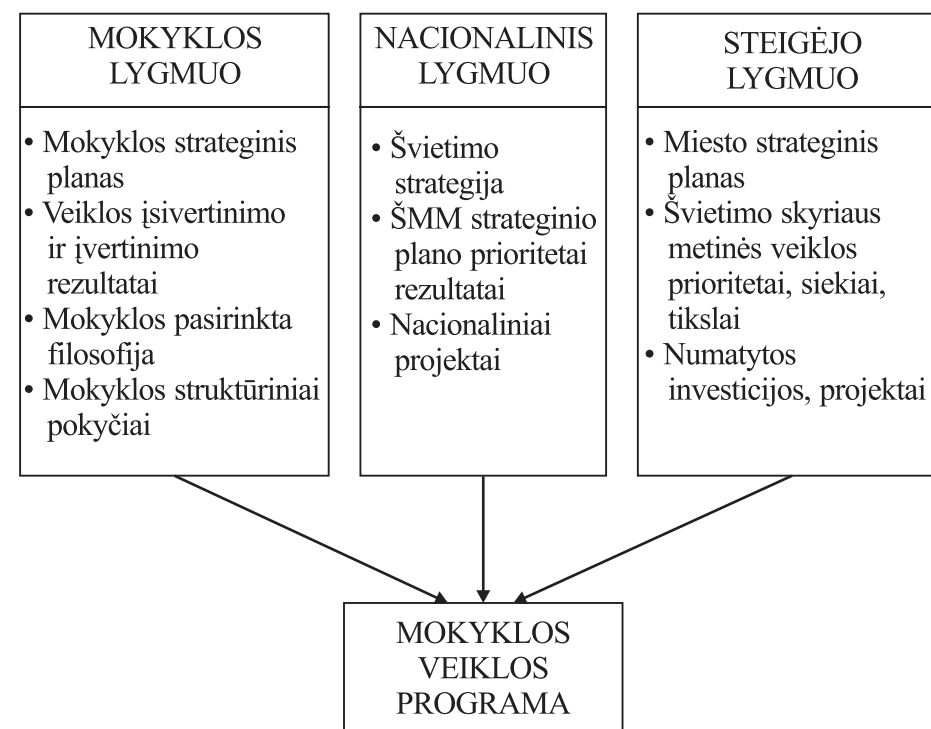

3 pav. Su kuo turėtų derėti mokyklos veiklos programa?

Rimantas JOCIUS,

Kupiškio rajono savivaldybės administracijos

Kultūros ir švietimo skyriaus vedėjas

STEIGĖJO ŽVILGSNIS Į UGDYMO ĮSTAIGOS STRATEGINIO PLANO KŪRIMO PROCESĄ

Vietos savivaldos įstatyme apibrėžta savivaldybės biudžetinių įstaigų strateginio planavimo tvarka, numatyti plano rengimo veiksmai.

Ugdymo įstaigai rengiant strateginį planą vienas svarbiausių dalykų – gebėjimas jį matyti kaip visumos dalį. Tai įmanoma, jei sugebama išsąmoninti svarbiausias **prielaidas ugdymo įstaigos strateginiam planui parengti**, t.y. išanalizuoti rajono strateginį planą, rajono tinklo pertvarkos (optimizavimo, tvarkymo, korekcijos pagal demografinę padėtį ar pan.) planą, susipažinti su Steigėjo (Tarybos, įgalioto asmens ar asmenų grupės) suformuluotais uždaviniais bei rajono tarybos (kaip steigėjo) biudžeto programų sąrašu, išsigilinti į ugdymo įstaigų tikslų, uždavinių ir vykdomų biudžeto programų dermę.

Steigėjas ugdymo įstaigos vadovo, ugdymo įstaigos bendruomenės vaidmenį kuriant įstaigos strateginį planą mato tokiais rakursais.

Dar iki inicijuodamas mokyklos bendruomenę bei jos atstovus kurti strateginį planą ugdymo įstaigos vadovas turėtų pasirūpinti, kad jie būtų supažindinti su visomis aukščiau įvardintomis prielaidomis ugdymo įstaigos strateginiam planui parengti, turėtų galimybių išsigilinti praėjusiojo strateginio laikotarpio uždavinius ir jų įgyvendinimo rezultatus, taip pat į mokyklos veiklos SSGG analizę. **Strateginio planavimo darbo grupės nariai turėtų būti gerai informuoti (arba patys žinotų) apie ugdymo įstaigos poreikius, materialinę, demografinę, psichologinę situaciją.** Darbo grupei ar asmenims, kuriantiems ugdymo įstaigos strateginį planą, derėtų žinoti ir suprasti ugdymo įstaigos viziją ir misiją, vadovautis Vietos savivaldos įstatymu, Biudžetinių įstaigų įstatymu, Švietimo įstatymu, Vyriausybės nutarimu (Nr. 827 2002-06-06), švietimo ir mokslo ministro įsakymais. Kuriant strateginį ugdymo įstaigos planą svarbu **atsižvelgti į visų bendruomenės narių poreikius, nuomonę ir, jeigu yra, siūlymus.**

Ugdymo įstaigos administracija turi būti strateginio plano kūrimo proceso iniciatorė, moderatorė, bet ne kūrėja. Administracija turėtų užtikrinti visą techninį plano kūrimo darbą, redagavimą, o ne kūrybiniam darbui vadovauti. Jei administracijos ir darbo grupių ar bendruomenės nuomonės strateginio planavimo klausimais išsiskiria, tuomet administracijos pareiga – įrodyti ir parodyti kūrėjams tuos reikalavimus bei uždavinius, kurių jie turi bendrai siekti.

Ugdymo įstaigos vadovui dera supažindinti strateginio plano kūrėjus su įstaigos finansavimo principais, biudžeto formavimo, programinio biudžeto principu, biudžeto programomis, kurias vykdo jų įstaiga. Kūrėjai turėtų suprasti biudžeto programų sudarymą principą: tikslai – uždaviniai – priemonės. Ugdymo įstaigos vadovas turėtų užtikrinti, kad strateginis planas būtų realus, atitinkantis turimus materialinius išteklius. Plano rengėjus ugdymo įstaigos vadovas turėtų informuoti taip, kad jie realiai įvertintų veiklą per praėjusį strateginį laikotarpį, o planavimas naujam laikotarpiui būtų realus.

Strateginis planas turėtų derėti su biudžeto planu. Ugdymo įstaigos vadovas, pateikdamas steigėjui metinę ataskaitą ir metinę veiklos programą, turėtų gauti steigėjo įvertinimą apie ugdymo įstaigos veiklą bei strateginių uždavinių įgyvendinimą. Tai sudarytų prielaidų nustatyti ugdymo įstaigos strateginius tikslus, suformuluoti misiją. Steigėjo vertinimus vertėtų kaupti ir į juos atsižvelgti kuriant strateginį planą. Steigėjui pateikiami strateginiai planai, veiklos programos, metinės ataskaitos turėtų būti visiškai suderintos su steigėjo (savivaldybės) strategija ir, svarbiausia, derėti finansiškai, kad steigėjas numatytų visų strateginių veiksmų finansavimą netgi nurodant konkrečius finansavimo šaltinius (pavyzdžiui, biudžetas, Europos Sąjungos fondai, INTERREG programos ir t. t.). **Strateginis planas steigėjui turėtų būti pateiktas taip, kad šis jaustų atsakomybę remti jo įgyvendinimą.** Veiklos ataskaitose turi būti įvardijama, kaip išnaudojami finansavimo šaltiniai ir koks pasiektas rezultatas, palyginus su strateginiu planu, o, jeigu reikia, pateikta nuokrypių analizė. Steigėjas turi aiškiai matyti, ar keliami uždaviniai ugdymo įstaigai buvo įgyvendinti su numatytomis sąnaudomis; jei yra nuokrypių, turi matyti jų absoliučius dydžius ir tai įvertinti numatant kito laikotarpio strateginius tikslus.

Ugdymo įstaigos strateginis planas turėtų būti rengiamas tokiais **eta-pais**:

- aplinkos, išteklių ir SSGG analizės;
- misijos formulavimo;
- strateginių tikslų nustatymo;
- įstaigos programų rengimo; įstaigos programų įgyvendinimo;
- stebėsenos ir atsiskaitymo už rezultatus.

Atliekant aplinkos analizę turi būti nustatomi išorės veiksniai ir jų poveikis ugdymo įstaigai. Reikėtų įvertinti visus veiksnius: politinius, ekonominius, socialinius, technologinius. Vyriausybės nutarime (Nr. 827 2009-04-03) pateikta plano rengimo metodika, pagal kurią numatomi strateginiai tikslai bei jiems įgyvendinti rengiamos programos. Ugdymo įstaigos administracijos ir jos vadovo pareiga pasiekti, kad šios programos derėtų su biudžeto programomis, kuriomis būtų numatytas finansavimas.

Savivaldybės administracija, savivaldybės švietimo padalinys, finansų ir biudžeto tarnybų vadovai visą ugdymo įstaigos ir jos administracijos veiklą visada vertina pagal šių strateginių tikslų, jų įgyvendinimo programų ir biudžeto programų dermę. Taigi, **ugdymo įstaigos vadovas turi atlikti visą strateginio planavimo vadybinį darbą**. Savivaldybės administracijos padalinys turi stebėti ir analizuoti ugdymo įstaigos strateginio plano kūrimo procesą, kad užtikrintų sklandžią informacijos apykaitą tarp administracijos ir bendruomenės. Atsiradus nesutarimams, vienas kito nesupratimui, informacijos tarp vadybinių ar kuriančių grandžių stokai, reikia koreguoti ugdymo įstaigos strateginius tikslus, metines veiklos programas. Vadovo metinė veiklos ataskaita turi tapti tuo „instrumentu“, kuris padėtų pašalinti ugdymo įstaigos ir jos steigėjo nustatomų reikalavimų įstaigai prieštaravimus ir kartu užtikrintų finansavimą įvardintiems uždaviniams įgyvendinti pagal biudžeto programas.

Dr. Aurimas JUOZAITIS,

Organizacijų vystymo centro vyriausiasis konsultantas

KELETAS KOMENTARŲ APIE PLANUS

Šiame leidinyje pateikiami planai yra trijų tipų: **vadybiniai (strateginiai), ugdymo (edukaciniai) ir veiklos (juose persipina vadybiniai ir edukaciniai veiklos aspektai)**. Kodėl svarbu atskirti šiuos skirtingus planų tipus? Lemia viena priežastis: vadybiniams ir edukaciniams tikslams, o ypač – uždaviniams, keliami skirtingi reikalavimai. Vadybiniai tikslai (uždaviniai) turi turėti konkrečius veiklos rezultatus, o edukaciniai tikslai ir uždaviniai tokių veiklos rodiklių gali ir neturėti – jų veiklos rezultatu gali būti tam tikras procesas. (Nebent laikytumės biheavioristinės psichologijos požiūrio ir bet kokią žmogaus elgseną norėtume „išmatuoti“.) Manau, kad edukacinė veikla tuo ir įdomi, kad greta „pasiekiamųjų“ rodiklių yra ir tai, kas lieka „tarp eilučių“, tai, ką galime (ir turime) palikti proceso veiklai. Leidinyje pateikiamų planų komentarų pamatas yra tokia esminė nuostata: vadybinė veikla orientuota į rezultatą, edukacinė veikla – į rezultatą ir į procesą. Tikslų formuluotės gali (o paskirais atvejais net ir turi) būti skirtingos. Vadybinės veiklos tikslų formuluotėse yra daugiau daiktavardinių formų, edukacinės veiklos tikslų / uždavinių formuluotėse galimos ir daiktavardinės, ir veiksmazodinės formos.

Kokios yra stipriosios pateiktųjų planų pusės? Galima išskirti šias esmines stiprybes (į jas mokyklos galėtų (ir turėtų) orientuotis ateityje):

- **Įspūdinga planų apimtis ir detalumas.** *Tai rodo puikų nusiteikimą kryptingai plėtoti veiklą, pasiektų rezultatų pagrindu numatyti tolesnius tobulintinus veiklos aspektus.*
- **Labai tikslus stiprybių ir silpnybių įvardijimas atliktoje SWOT analizėje.** *Tai būdinga daugumai planų; tai rodo gerą jų sudarytojų pasirengimą analizuoti institucijos veiklą.*
- **Aiškliai įvardyta didžioji rodiklių dalis.** *Tokių pavyzdžių, kaip „gimnazija kiekvienais metais dalyvaus ne mažiau kaip viename tarptautiniame mainų projekte“ yra ir daugiau.*

- **Dalykų ugdymo planai aiškūs, nurodyti tikslūs ugdymo metodai ir priemonės.** *Reikia pastebėti, kad ugdymo planai geriau suformuluoti nei strateginiai ar veiklos.*
- **Įvardijamos pastangos įtraukti tėvus į mokyklų veiklą.** *Ši sritis akivaizdžiai išsiskiria iš visų paminėtųjų. Tai geras ženklas, nes tėvų įtraukimas į mokyklos veiklą ir sveikintinas, ir veiksmingas, kai tai daroma tinkamai.*

Kas galėtų būti tobulintina?

- **Pateiktuose planuose įvardijamos vizija ir misija yra anoniminės, atsietos nuo konkrečios aplinkos.** *Tai nėra gerai, nes žmonės, skaitantys šiuos teiginius, turėtų suprasti organizacijų išsikirtinumą ir originalumą. (Anonimiškumą liudija tokios formuluotės: „vizija: gimnazija – moderni, besimokanti mokykla, teikianti kokybišką išsilavinimą“; „misija: gimnazija padeda mokiniui suvokti šiuolaikinį pasaulį, įgyti kompetencijas, būtinas tolesniam mokymuisi, ugdytis gebėjimus būti konkurencingam besikeičiančioje visuomenėje“.)*
- **Greta įvardijamos vizijos būtinai turėtų būti įrašyti metai.** *Neturėtų būti abstrakčios mokyklos vizijos, nes vizija yra siekinys, kuris bus realizuotas konkrečiu metu, pavyzdžiui, vizija 2015 m.*
- **Keistai vizijos formuluotėje atrodo teiginys „...beveik visiems ...“** *Jį ne tik sunku suprasti, bet ir galima interpretuoti daugiareikšmiai, t.y. daliai organizacijos žmonių, kuriems vizija nepatiktų, galėtų ja nesivadovauti (o tokių visada atsiranda). Jie galėtų pasakyti, kad jie nėra „visi“, o pritarianys galėtų pradėti svarstyti, ar jie priklauso ar nepriklauso „visiems“. Tokių dalykų reikėtų vengti.*
- **Kelių mokyklų misijų formuluotėse yra žodžių junginys „būti konkurencingam“.** *Aišku, kad tai labai šiuolaikiškas teiginys. Edukacinė institucija, teikianti bendrąjį išsilavinimą, neturėtų orientuotis į komercinius ir merkantilinius tikslus. Jos paskirtis yra žymiai platesnė – suformuoti esminius jauno žmogaus išsilavinimo pagrindus.*
- **Vertybės suformuluotos abstrakčiai ir labai trumpais teiginiais.** *Greta jų reikėtų turėti „aiškinamąjį žodyną“ (pavyzdžiui,*

darbas komandomis – visi dirba siekdami vieno tikslo). Tokie paaiškinimai nėra iš lietuvių kalbos žodyno parinktos formuluotės, bet teiginiai, kuriuos suformuluoja mokyklos bendruomenės nariai, idant jiems patiems būtų aišku, kokį turinį jie „įdeda“ į konkrečią formuluotę.

- **Pastebimas literatūrinis galimybių ir grėsmių apibrėžimas SWOT analizėje (pavyzdžiui, efektyviau naudoti informacinės technologijas; gilinti ugdymo turinio individualizavimą; kai kurių dalykų mokytojų trūkumas ir t.t.).** *Tai ženklus trūkumas, nes grėsmės ir galimybės yra išorinės sąlygos, kuriomis gali pasinaudoti tik atskiri organizacijos žmonės, o silpnybės ir stiprybės yra organizacijos vidinės charakteristikos, su kuriomis gali dirbti visi organizacijos žmonės ir kurioms daryti įtaką galima nuo jų įvardijimo.*
- **Neaiški įvardijamų prioritetų kilmė.** *Turėtų būti nurodyta, ar jie suformuluoti po SWOT analizės, ar po kitos analizės.*
- **Vadybiniai uždaviniai formuluojami veiklos, o ne rezultato forma.** *Turėtų būti taisomi tokie teiginiai, kaip pavyzdžiui, „plėtoti galimybes“. Reikėtų įvardinti konkretų rezultatą, pavyzdžiui, 2011 metais sukurta 10 nuotolinio mokymosi vietų.*
- **Rodiklių formuluotėse neturėtų būti procesą apibrėžiančių žodžių, pavyzdžiui, „nuolatos stebimas“, „analizuojamas“).**
- **Tiksluose ir uždaviniuose turėtų būti tik reikalingi žodžiai.** *Neturėtų būti naudojami nebūtini žodžiai, bendro pobūdžio epitetai, pavyzdžiui, „motyvuotas ugdymo plano pasirinkimas“; „veiksmingai taikyti...“*
- **Turėtų būti nurodoma konkreti data, o ne laikotarpis, t.y. ne 2009–2015 m., bet 2015 m. arba ne vėliau kaip 2015 m.**
- **Konkretus instrumentas neturėtų būti įvardijamas kaip priemonė (ar net rodiklis) uždaviniui pasiekti.** *Pavyzdžiui, yra nurodyta priemonė „psichologinė pagalba“ (su tuo dar sutikti galima), bet įvardintas „rodiklis“ – „įsteigtas psichologo etatas“ – visiškai netinkamai, nes etatas tėra priemonė tam uždaviniui pasiekti. Įsteigtas etatas tik gali sudaryti sąlygas teikti psichologinę pagalbą, bet tai nereiškia, kad tokia pagalba teikiama.*

- **Kai kurie rodikliai apibrėžti neaiškiai.** *Pavyzdžiui, įvardijamas rodiklis: n % suvokia gimnazijos savitumą. Kyla klausimas, kas yra savitumas. Reikėtų nurodyti, kaip apibrėžiamas savitumas, tai galėtų būti, pavyzdžiui, toks teiginys: n % suvokia gimnazijos savitumą, kuris apibrėžiamas kaip ...*
- **Neaiškiai apibrėžta vykdytojų atsakomybė.** *Nereikėtų į vieną vietą surašyti „atsakingų“ ir „kitų vykdytojų“, o ypač reikėtų nurodyti svarbiausius dalininkus; todėl būtina skiltis – „kiti svarbūs dalininkai“.*
- **Pasitaiko neaiškiai suformuluotų uždavinių.** *Pavyzdžiui, „skatinti mokyklos savivaldos institucijų veiklą“. Žodžio „skatinti“ prasmį daug – visiškai neaišku, kas turima omenyje. Tai gali būti suprantama ir kaip nuostata „lankytis institucijos posėdžiuose ne rečiau kaip...“; tai gali reikšti „ne rečiau kaip ... tikrinti institucijos dokumentaciją“ ir pan.*
- **Nei vadybinis tikslas, nei vadybinis uždavinys negali būti apibūdinami kaip funkcijos.** *Abu (skirtingais lygmenimis) reiškia siekiamus (ir pasiekiamus iki nurodytos datos) rezultatus, todėl turėtų būti nurodyta ne veikla, o konkretus rezultatas. Pavyzdžiui, uždavinys „kokybiškai vykdo klasės auklėtojo darbus“ rodo tiesiog pareigingą funkcijos įvykdymą, toks uždavinys turėtų būti performuluotas kitaip: „iki 2012 m. įgyja visas klasės auklėtojų būtinas kompetencijas“.*

Žemiau pateikiame tikslo, uždavinio, priemonės, rodiklio ir pasiekimo laiko formulavimo pavyzdys, kuris turėtų būti keistinas. Komentarai pateikiami kursyvu.

- **Tikslas** – „užtikrinti švietimo kokybę“. *Švietimo kokybė atitinka reikalavimus, kuriuos jai nurodo Švietimo ir mokslo ministerija.*
- **Uždavinys** – „tobulinti ugdymo planą atsižvelgiant į mokinių poreikius ir interesus“. *Ugdymo planas atitinka bendruosius reikalavimus bei atsižvelgia į mokinių poreikius ir interesus.*
- **Priemonė** – „ugdyti mokinių finansinę išmintį ir verslumą“. *Ekonominio raštingumo ir verslumo kompetencijų ugdymas.*
- **Rodiklis** – „pasiekta, kad ekonominio raštingumo pradmenis įgytų visi pagrindinės mokyklos mokiniai, ir verslumo įgūdžiai būtų

plėtojami vidurinio ugdymo kurse“. 100 % pagrindinės mokyklos mokinių turi ekonominio raštingumo pradmenis bei 70 % vidurinio ugdymo kurso mokinių, pasirinkę verslumo įgūdžių lavinimo kryptį, yra juos įgiję.

- **Pasiekimo laikas** – 2007–2009 m. Turėtų būti įvardijami metai – 2009 metai.

Žemiau pateikiame du pavyzdžius, kaip turėtų būti keičiami veiklos uždaviniai, jų pasiekimo priemonės bei laukiami rezultatai.

Apibendrinus aukščiau pateiktas pastabas aišku, kad kiekvienas planas turi atsakyti į tokius klausimus:

- kokia yra veiklos kryptis;
- koks ir kada numatomas rezultatas;
- kas to rezultato siekiant dalyvaus.

Svarbu akcentuoti, kad kiekvienu planu galima atsakyti į šiuos klausimus (bet nebūtinai privalu):

- kiek ir kokių resursų pareikalaus rezultato pasiekimas;
- kokiomis priemonėmis / veiklos formomis bus siekiama rezultato;
- kas dar dalyvaus siekiant rezultatų; kas turėtų žinoti apie rezultatus.

Atrodytų, kad resursai yra privalomoji plano dalis, tačiau gali būti atveju, kai yra aiškus tik laikas – iki kada tai turi būti padaryta, tačiau nėra aišku, kiek tai kainuos, ir nurodyti, kokių papildomų sąnaudų reikės siekiant konkretaus tikslo, nėra įmanoma.

Komentarų išvada – svarbu atskirti vadybinius ir edukacinius planus, ypač tikslų ir uždavinių formuluotes juose.

Uždaviniai	Priemonės	Terminai	Atsakingi asmenys	Laukiamas rezultatas
1. Stiprinti klasės auklėtojo vaidmenį klasės kolektyve	1. Klasės kolektyvų pažintinių ugdomųjų renginių organizavimas	Pagal klasės auklėtojų planus	Klasių auklėtojai	
	2. Klasės auklėtojo veiklos priežiūra	01	A	
	3. Mokytojų tarybos posėdis „Auklėtojo vaidmuo formuojant klasės kolektyvą“	11	B	
	4. Direkcijos pasitarimas „Auklėtojo veiklos planavimo problemos“	10	B	
	5. Seminaras klasių auklėtojams	03	A	

Siūlomas variantas

Prioritetinė kryptis – savivaldos savarankiškumo skatinimas. **I tikslas** – aktyvios, kūrybiškos asmenybės ugdymas(is).

Uždaviniai	Priemonės	Terminai	Atsakingi asmenys	Laukiamas rezultatas
1. Visi klasės auklėtojai įgiję klasės auklėtojo kompetencijas	1. Diskusija apie klasės auklėtojų kompetencijas, jų įvardijimas ir kompetencijų ugdymo poreikio nustatymas	11	Visi klasių auklėtojai	Visi klasės auklėtojai turi reikiamas klasės auklėtojo kompetencijas
	2. Seminaras klasių auklėtojams pagal įvardintų kompetencijų tobulinimo reikmes	12	A	
	3. Klasės auklėtojo kompetencijų stebėseną	01–04	B	
	4. Mokytojų tarybos posėdis „Klasės auklėtojo kompetencijų ugdymo rezultatų aptarimas“	05	B	

1 pavyzdys. Prioritetinė kryptis – savivaldos savarankiškumo skatinimas. **I tikslas** – skatinti aktyvios, kūrybiškos asmenybės ugdymą(si)

<i>Uždaviniai</i>	<i>Priemonės</i>	<i>Terminai</i>	<i>Atsakingi asmenys</i>	<i>Laukiamas rezultatas</i>
<i>Diegti naujas ugdymo bei vertinimo formas</i>	<i>1. Mokytojų tarybos posėdis „Pirmieji darbo pagal atnaujintas bendrąsias ugdymo programas rezultatai“</i>	<i>02</i>	<i>A</i>	<i>Įgyvendinamos aktyvios savarankiškumą ir bendradarbiavimą skatinančios ugdymo bei vertinimo formos</i>
	<i>3. Direkcijos pasitarimas „Vertinimo pokyčiai pagrindinio ugdymo programoje“</i>	<i>04</i>	<i>A</i>	
	<i>4. Direkcijos pasitarimas „Ugdymo kaitos požymiai pradžios mokykloje“</i>	<i>12</i>	<i>A</i>	
	<i>5. Jaunųjų kūrėjų šventė – konkursas „....“</i>	<i>12</i>	<i>Lietuvių kalbos mokytojai</i>	
	<i>6. Gabiausių mokinių rengimas mokyklos ir savivaldybės olimpiadoms</i>	<i>10–03</i>	<i>Dalykų mokytojai</i>	
	<i>7. Užduočių rengimas mokyklos ir savivaldybės olimpiadoms</i>	<i>10–03</i>	<i>Dalykų mokytojai</i>	

Siūlomas variantas

Prioritetinė kryptis – bendrųjų kompetencijų ugdymas. I tikslas – atnaujintos visos bendrosios programos pagal Švietimo ir mokslo ministerijos reikalavimus.

<i>Uždaviniai</i>	<i>Priemonės</i>	<i>Terminai</i>	<i>Atsakingi asmenys</i>	<i>Laukiamas rezultatas</i>
<i>Kiekvienoje ugdymo programoje taikomos ne mažiau kaip dvi naujos ugdymo bei viena nauja vertinimo formos</i>	<i>1. Mokytojų tarybos posėdis, įvertinantis naujų ugdymo formų diegimo darbus pirmajame etape (nurodytas laikotarpis)</i>	<i>02</i>	<i>A</i>	<i>Įgyvendintas naujų ugdymo bei vertinimo formų skaičius kiekvienoje ugdymo programoje</i>
	<i>3. Direkcijos pasitarimas „Naujų vertinimo formų poveikio įvertinimas pagrindinio ugdymo programoje“</i>	<i>04</i>	<i>A</i>	
	<i>4. Direkcijos pasitarimas „Naujų ugdymo formų poveikio įvertinimas pradžios mokykloje“</i>	<i>12</i>	<i>A</i>	
	<i>5. Jaunųjų kūrėjų šventė – konkursas „....“, kurioje naudojami</i>	<i>12</i>	<i>Lietuvių kalbos mokytojai</i>	

2 pavyzdys. Prioritetinė kryptis – bendrųjų kompetencijų ugdymas. I tikslas – įgyvendinti atnaujintas bendrąsias programas

**Kazlų Rūdos Kazio Griniaus gimnazijos
2009–2015 m. STRATEGINIS PLANAS**

ĮVADAS

Kazlų Rūdos Kazio Griniaus gimnazijos strateginio plano tikslas – efektyviai ir tikslingai organizuoti gimnazijos veiklą, telkti gimnazijos bendruomenę sprendžiant aktualiausias ugdymo problemas, numatyti, kaip bus įgyvendinami mokymo ir ugdymo veiklai keliami reikalavimai, pasirinkti reikiamas gimnazijos veiklos kryptis ir prioritetus, numatyti bei planuoti mokymo(si) kaitos pokyčius.

Rengdama strateginį 2009–2015 m. Kazlų Rūdos Kazio Griniaus gimnazija vadovavosi:

- Lietuvos Respublikos švietimo įstatymu;
- Kazlų Rūdos Kazio Griniaus gimnazijos nuostatais;
- Valstybinės švietimo strategijos 2003–2012 metų nuostatomis;
- Kazlų Rūdos savivaldybės 2004–2012 metų plėtros strateginiu planu;
- gimnazijos veiklos įsivertinimo rezultatais;
- gimnazijos veiklos ataskaitomis;
- gimnazijos bendruomenės narių pasiūlymais ir rekomendacijomis.

Planas parengtas laikantis viešumo, atvirumo, partnerystės principų.

1. GIMNAZIJOS PRISTATYMAS

Gimnazijos įsteigimo data – 1946 m. rugsėjo 1 d. Nuo 1950 m. rugsėjo 1 d. – Kazlų Rūdos vidurinė mokykla. 1995 m. sausio 13 d. Kazlų Rūdos vidurinei mokyklai suteiktas Prezidento Kazio Griniaus vardas. 1999 m. birželio 3 d. vidurinei mokyklai suteiktas gimnazijos statusas. Nuo tada mokykla vadinama Kazlų Rūdos Kazio Griniaus gimnazija. 2003 m. liepos 1 d. Kazlų Rūdos Kazio Griniaus gimnazija reorganizuota į išgrynintą keturmetę gimnaziją. 2007 m. įgyvendintas gimnazijos patalpų vidaus renovacijos projektas. 2008 m. išleista 60-oji abiturientų laida. 2009 m. baigtas gimnazijos rekonstrukcijos projektas.

2009 m. rugsėjo 1 d. duomenys: gimnazijoje mokosi 423 mokiniai, sudaryta 16 klasių komplektų. 2009 metais 116 abiturientų baigė vidurinio ugdymo programą. Išduoti trys brandos atestatai su pagyrimu. 65 abiturientai mokslus tęsia universitetuose, 22 – kolegijose, 8 – profesinėse mokyklose, 21 niekur nesimoko. Pagrindinį išsilavinimą įgijo 118 mokinių. Iš jų trys mokiniai išvyko mokytis į kitas mokyklas, likusieji tęsia mokslus gimnazijoje.

Bendras gimnazijos mokinių pažangumas 99 %, mokinių migracija nedidelė. Gimnazijoje vykdomas pagrindinis ugdymas, vidurinis ugdymas, specialiųjų poreikių mokinių ugdymas ir neformalusis ugdymas. Aktyvi projektinė, socialinė, prevencinė, pažintinė veikla. Labai naudinga karjeros planavimo ir PIT veikla. Įgyvendinama sveikatingumo programa. Sėkmingas mokinių poreikių tenkinimas. Didelė modulių, projektų ir pasirenkamųjų dalykų programų pasiūla. Aktyvi popamokinė veikla: kultūrinė, sportinė, mokinių meninė saviraiška. Tobulėja pažangos ir pasiekimų vertinimas. Suaktyvėjo modernių mokymo ir mokymosi metodų taikymas, IKT naudojimas ugdymo procese.

2. SITUACIJOS ANALIZĖS ETAPAI

Aplinkos analizė (PEST analizė)

Politiniai teisiniai veiksniai. Lietuvos politiniame gyvenime nuolat vyksta pokyčiai. Šiuo metu šalyje konstatuojama pasitikėjimo valstybe krizė, demokrati- nių vertybių susilpnėjimas, socialinės atskirties didėjimas, radikalūs pokyčiai darbo rinkoje, piliečių emigracija ir prasidedanti imigracija. Visa tai turi įtakos ir švietimo sistemai. Lietuvos švietimo politika yra orientuota į Vakarų šalių vertybes ir formuojama pagal Europos Sąjungos švietimo gaires ir prioritetus.

Jais vadovaujantis kuriama valstybės ilgalaikės raidos strategija. Valstybinės švietimo strategijoje 2003–2012 m. numatyta ugdymo turinį sieti su šiuolaikinėmis asmens kompetencijomis ir sukurti ugdymo turinio atnaujinimo sistemą. 2009 m. pradėtos diegti atnaujintos pagrindinio ugdymo bendrosios programos. Nors tai ir nėra politinis veiksnys, tačiau vienas svarbiausių išorės veiksnių, lemiančių gimnazijos veiklą ir suteikiančių išsilavinimo kokybę. Kazlų Rūdos Kazio Griniaus gimnazija savo veiklą grindžia Lietuvos Respublikos Konstitucija, Vaiko teisių konvencija, Lietuvos Respublikos Seimo, Vyriausybės, Švietimo ir mokslo ministerijos, Kazlų Rūdos savivaldybės tarybos teisės aktais, Kazlų Rūdos savivaldybės administracijos direktoriaus patvirtintais dokumentais.

Ekonominiai veiksniai. Lietuva orientuojasi į modernų, žiniomis grindžiamą ūkį, todėl žiniomis besiremianti ekonomika tampa prioritetiniu Lietuvos siekiu. Nuo 2000 m. nuolat didėjo švietimui skiriamos lėšos valstybės ir savivaldybės biudžetuose, tačiau BVP dalis švietimui mažėja. Kasmet didinamos išlaidos 1-o mokinio ugdymo reikmėms. Gimnazijai mokinio krepšelio lėšų pakanka ugdymo planui realizuoti, mokytojų kvalifikacijai tobulinti ir vadovėliams įsigyti. Mokymo priemonėms ir pažintinei veiklai lėšų neužtenka. Tam panaudojamos 2 % mokesčių mokėtojų (tėvų, bendradarbių, buvusių mokinių), rėmėjų, projektų lėšos. Lietuvos ekonomika išgyvena krizę, kuri neigiamai paveiks ir gimnazijos veiklą, nes nuo 2010 sausio 1 d. mažinamas mokinio krepšelis. Esama ekonominė situacija stabdo ilgalaikės pedagoginių darbuotojų darbo užmokesčio didinimo programos įgyvendinimą.

Socialiniai demografiniai veiksniai. Šeimos krizė ir dalies gyventojų sunki socialinė padėtis didina socialinius švietimo sistemas, taip pat ir gimnazijos įsipareigojimus. Didėja nedarniose šeimose augančių vaikų bei socialiai problemišku mokinių skaičius. Nerimą kelia ir mokinių sveikatos rodikliai. Dėl įvairių sveikatos sutrikimų 15 % mokinių atleisti nuo kūno kultūros pamokų. Nemažai mokinių dėl ligų praleidžia daug pamokų, todėl sveikatos gerinimui gimnazijoje turi būti skiriamas ypatingas dėmesys. Nepalanki Lietuvos demografinė padėtis turi įtakos mokykloms. Išliko mokinių skaičiaus mažėjimo tendencija šalyje bei Kazlų Rūdoje. Gimnazijoje mokinių skaičius kinta neženkiai, todėl klasių užpildymas kol kas yra geras. Vidutiniškai vienoje klasėje mokosi 27 mokiniai. Gimnaziją lanko 128 mokiniai, kurie gyvena toliau negu 3 km nuo Kazlų Rūdos ir kiekvieną dieną yra vežiojami į pamokas. Nemokamas maitinimas skiriamas 48 mokiniams.

Technologiniai ir edukaciniai veiksniai. Lietuvoje pastebimas visuomenės kompiuterinio raštingumo augimas. Informacinių technologijų plėtros kryptys apibrėžtos Lietuvos informacinės visuomenės plėtros koncepcijoje. Sparčiai kompiuterizuojamos įmonės, valstybinės įstaigos, teikiama vis daugiau elektroninių paslaugų. Auga aprūpinimo kompiuterine įranga lygis. Gimnazijoje yra 70 kompiuterių, daug organizacinės technikos. Diegiamos modernios mokymo priemonės – multimedijos, projektoriai, nešiojamieji kompiuteriai, mokomųjų dalykų kompiuterinės programos, vaizdo kamera, skaitmeninis fotoaparatas, diktofonas, interaktyvi lenta. Gimnazija dalyvauja programoje „Mokyklų tobulinimo programa plus“, kuriai įgyvendinti numatoma panaudoti Europos Sąjungos struktūrinių fondų ir bendrojo finansavimo 2007–2013 metams skirtas lėšas. Bus įgyvendinti du projektai: „Bendrojo lavinimo mokyklų modernizavimas“ ir „Technologijų, menų ir gamtos mokslų mokymo infrastruktūra“.

Vidaus išteklių analizė

Materialiniai ištekliai. Gimnazijos pastatas pastatytas 1958 metais. Bendras gimnazijos patalpų plotas 2841 kv. metras. Gimnazijoje yra 23 dalykiniai kabinetai. Be to, yra sporto salė, aktų salė, biblioteka su skaitykla. Gimnazijos pastato būklė yra labai gera, nes 2009 m. baigtas gimnazijos renovacijos projektas. Palaipsniui atnaujinami mokykliniai baldai ir įranga. Kabinetuose yra nemažai modernių mokymo priemonių. 2005 m. gimnazijai paskirtas naujas geltonasis 19 vietų mikroautobusas. 2010 m. bus pradėtas gimnazijos stadiono ir aikštyno atnaujinimo projektas.

Žmogiškieji ištekliai. Gimnazijoje dirba 38 pedagoginiai darbuotojai: 34 mokytojai, 3 vadovai ir vienas socialinis pedagogas. Iš jų 15 mokytojų metodininkų, 20 vyresniųjų mokytojų, 3 neatestuoti mokytojai. Visi mokytojai įgiję aukštąjį išsimokslinimą. 35 mokytojai turi pedagoginę kvalifikaciją. 31 mokytojas gimnazijoje dirba daugiau nei 15 metų, mokytojų amžiaus vidurkis – 47 metai. Vadovai įgiję II ir III vadybinę kategoriją. Gimnazijoje paslaugas teikia bibliotekos vedėja bei mokytojo padėjėjas. Gimnazijos personalą sudaro 13 žmonių: direktoriaus pavaduotojas ūkiui, raštinės vedėja, vyriausioji buhalterė, buhalteris, kompiuterininkas, 4 valytojos, budėtoja, kiemsargė, vairuotojas ir darbininkas. Tai labai darbštus ir darnus kolektyvas.

Organizacinė struktūra. Kazlų Rūdos Kazio Griniaus gimnazijos steigėjas – Kazlų Rūdos savivaldybės taryba. Gimnazijai vadovauja direktorius. Veiklą koordinuoja du pavaduotojai ugdymui ir pavaduotojas ūkiui. Gimnazijoje veikia savivaldos institucijos: Gimnazijos taryba, Mokytojų taryba, Mokinių taryba, Tėvų taryba bei Metodinė taryba.

Finansiniai ištekliai. Gimnazija finansiškai savarankiška. Direktorius yra gimnazijos finansinių išteklių valdytojas. Gimnazijos veikla finansuojama iš savivaldybės biudžeto ir mokinio krepšelio lėšų. Papildomos lėšos pritraukiamos gaunant projektų finansavimą, rėmėjų ir 2 % paramą. Gimnazija turi paramos gavėjo statusą.

Ryšų sistema. Visi 72 gimnazijos kompiuteriai prijungti prie internetinio LITNET ryšio, yra 5 telefono abonentai, vienas fakso aparatas. Naudojamasi elektroninio pašto paslaugomis, mokinių ir mokytojų duomenų bazėmis, NEC sistema KELTAS, švietimo valdymo informacine sistema ŠVIS. Bankų pavedimai, vietiniai ir tarpiniai mokėjimai bei kitos operacijos atliekamos naudojant bankų internetines sistemas. Mokiniam, jų tėvams žinios apie gimnazijos veiklą skelbiamos vietos ir šalies žiniasklaidoje, interneto tinklapyje www.kaziogriniausgimnazija.lt

SSGG (stiprybių, silpnybių, galimybių ir grėsmių) analizė:

<p>Stiprybės:</p> <ul style="list-style-type: none"> • gimnazijos bendruomenės nariai didžiuojasi gimnazija, turi savo tradicijas; • patyrę, kvalifikuoti ir kompetentingi mokytojai; • palankus gimnazijos bendruomenės mikroklimatas; • sėkminga gimnazijos renovacija; • estetiška ir jauki gimnazijos aplinka; • turtinga gimnazijos IT ir organizacinės technikos bazė; • platus pasirenkamųjų dalykų, neformaliojo ugdymo, modulių ir projektų programų pasirinkimo spektras; • tenkinami mokinių individualūs poreikiai; • kryptinga profesinio švietimo veikla; • įvairiapusė popamokinė veikla. 	<p>Silpnybės:</p> <ul style="list-style-type: none"> • kai kurių mokinių mokymosi motyvacijos stoka; • be pateisinamos priežasties praleidžiamos pamokos; • neišnaudotos bendradarbiavimo su mokinių tėvais galimybės; • nėra psichologo; • nepakankamas ugdymo proceso diferencijavimas ir individualizavimas pagrindinio ugdymo programoje; • per maža sporto salė; • nėra maitinimosi vietos; • nepakankamai veiksminga informavimo sistema; • žalingi mokinių įpročiai.
<p>Galimybės:</p> <ul style="list-style-type: none"> • efektyviau naudoti informacines technologijas ugdymo procese; • išnaudoti projektinės veiklos teikiamas galimybes; • gilinti ugdymo turinio individualizavimą ir diferencijavimą; • stiprinti mokinių mokymosi motyvaciją; • skatinti tėvus aktyviau dalyvauti gimnazijos gyvenime; • gimnazijos lankomumo prevencija; • gimnazijos rėmėjų paieška; • naujų edukacinių aplinkų kūrimas; • gerosios patirties sklaida; • efektyvinti gimnazijos savivaldos veiklas; • sukurti nuoseklią gimnazijos veiklos vertinimo ir įsivertinimo sistemą; • tobulinti veiklos informavimo sistemą. 	<p>Grėsmės:</p> <ul style="list-style-type: none"> • nestabili politinė situacija; • didėjanti šalies ekonominė krizė; • mažėjantis mokinių skaičius; • smurto ir patyčių demonstravimas žiniasklaidoje; • žemėjantis vaikų sveikatos indeksas; • kai kurių dalykų mokytojų stoka arba perteklius; • silpnos priimamų į gimnaziją mokinių žinios.

3. GIMNAZIJOS VEIKLOS STRATEGIJA

Filosofija: nėra neigiamos patirties, yra tik galimybės tobulėti.

Vizija: gimnazija – moderni, besimokanti mokykla, teikianti kokybišką išsilavinimą.

Misija: gimnazija padeda mokiniui suvokti šiuolaikinį pasaulį, įgyti kompetencijas, būtinas tolimesniam mokymuisi, ugdytis gebėjimus būti konkurencingam besikeičiančioje visuomenėje.

Vertybės: atsakomybė; sąžiningumas; pagarba vieni kitiems; kūrybiškumas, tobulėjimas.

4. GIMNAZIJOS STRATEGINIAI PRIORITETAIR TIKSLAI:

- didinti mokymosi patrauklumą ir efektyvumą;
- kurti saugią ir jaukią gimnazijos aplinką;
- formuoti teigiamą gimnazijos įvaizdį.

5. PRIORITETŲ IR TIKSLŲ ĮGYVENDINIMO PROGRAMOS

I programa. UGDYMO KOKYBĖS TOBULINIMAS

Programos aprašymas ir argumentai:

Šios programos **tikslas** – sudaryti sąlygas jaunimui gauti kokybišką ugdymą, didinti mokymosi patrauklumą ir efektyvumą. Mokytis – prigimtine kiekvieno žmogaus teisė. Išsilavinęs žmogus geriau suvokia šiuolaikinį pasaulį, įgyja kultūrinę bei socialinę kompetenciją ir tampa savarankiškas, veiklus, atsakingas žmogus, norintis ir gebantis nuolat mokytis bei kurti savo ir bendruomenės gyvenimą. Gimnazija suteikia mokiniams tam tikrą žinių standartą, nuolat stengiasi užtikrinti mokymosi kokybę, sudaro sąlygas mokytis visą gyvenimą.

Įgyvendinant ugdymo kokybės tobulinimo prioritetą mokytojas yra pagrindinis jos vykdytojas. Jis nuolatos tobulina pedagoginę kompetenciją, dirbdamas vadovaujasi Valstybinės švietimo strategijos prioritetais, siekia aukštesnės kvalifikacijos. Atsižvelgdamas į augančius visuomenės poreikius mokytis visą gyvenimą, mokytojas taiko įvairias mokymo formas ir metodus, suteikia mokiniams dabarties žmogui būtinas kompetencijas.

Vadovaujantis Valstybine švietimo strategija gimnazijoje daug dėmesio skiriama ugdymo individualizavimui, diferencijavimui ir dalykų ryšių integracijai. Stiprėja mokinių mokymosi motyvacija, didėja mokymosi pasiekimų pažanga bei mokinių socialinė integracija – tai padeda siekti ugdymo kokybės.

Programos pagrindiniai siekiai ir uždaviniai:

- mokymosi visą gyvenimą galimybių plėtojimas;
- mokinių bendrųjų ir dalykinių gebėjimų ugdymas;
- ugdymo proceso modernizavimas.

Uždavinys	Priemonės	Rodiklis, rezultatas	Terminai	Vykdytojai	Lėšų šaltiniai
Mokymosi visą gyvenimą galimybių plėtojimas	Mokytojų kvalifikacijos ir kompetencijų tobulinimas	Mokytojai 5 dienas per metus tobulins kvalifikaciją ir savo kompetencijas	2009–2015 m.	Direktorius	Mokinio krepšelio lėšos
	Projekto metodo taikymas	Kasmetinis projektinės veiklos aptarimas; įgyvendintų projektų skaičius	2009–2015 m.	Direktoriaus pavaduotojai ugdymui	Mokinio krepšelio, projektų ir rėmėjų lėšos
	Metodinių darbų bazės kaupimas	Sukauptų metodinių darbų skaičius	2009–2015 m.	Metodinė taryba	Mokinio krepšelio lėšos
	Gerosios patirties sklaida	Susitikimų su rajono, šalies, užsienio ugdymo įstaigų atstovais skaičius (2–3 susitikimai kiekvienais mokslo metais)	2009–2015 m.	Metodinė taryba	Mokinio krepšelio lėšos

Uždavinys	Priemonės	Rodiklis, rezultatas	Terminai	Vykdytojai	Lėšų šaltiniai
	Ugdymo turinio diferencijavimas ir individualizavimas.	Ugdomas asmenybės savitumas ir žinių kokybė	2009–2015 m.	Direktorius pavauduotojai ugdymui	Mokinio krepšelio lėšos
	Tiriamosios analitinės veiklos organizavimas.	Nuolatinis gimnazijos veiklos tyrimas, stebėjimas, analizavimas ir vertinimas; sukurta sistema	2009–2015 m.	Veiklos įsivertinimo darbo grupė	Mokinio krepšelio lėšos
Mokinių bendrųjų ir dalykinių gebėjimų ugdymas	Individualus mokinių konsultavimas	Motyvuotas ugdymo plano, brandos egzaminų pasirinkimas	2009–2015 m.	Visi mokytojai	Mokinio krepšelio lėšos
	Dalykų integracija	Parengtų dalykų integruotų programų skaičius	2009–2015 m.	Metodinė taryba	Mokinio krepšelio lėšos
	Kūrybiškumo ir kūrybingumo ugdymas	Netradicinių pamokų ir renginių skaičius (kiekvienais mokslo metais 8-10)	2009–2015 m.	Metodinė taryba	Mokinio krepšelio lėšos, projektų lėšos
	Mokinių pažangos ir pasiekimų vertinimo tobulinimas	Pasiekimų vertinimo aptarimų organizavimas; sukurta vertinimo ir įsivertinimo sistema	2009–2015 m.	Metodinė taryba	Mokinio krepšelio lėšos
	Mokinių pamokų nelankymo prevencija	Įgyvendinta pamokų lankomumo gerinimo programa; ženkliai pagerėjęs pamokų lankomumas	2009–2015 m.	Prevencinė darbo grupė	Mokinio krepšelio lėšos
	Profesinio informavimo ir kitų konsultacijų mokiniams teikimo plėtojimas	Kryptinga ir tikslinga tolimesnė abiturientų karjera	2009–2015 m.	PIT grupė	Mokinio krepšelio lėšos
Uždavinys	Priemonės	Rodiklis, rezultatas	Terminai	Vykdytojai	Lėšų šaltiniai
Ugdymo proceso modernizavimas	Kabinetų modernizavimas ir aprūpinimas šiuolaikinėmis mokymo priemonėmis	Modernūs šiuolaikiški kabinetai	2009–2015 m.	Direktorius	Mokinio krepšelio ir paramos lėšos
	Vidinio gimnazijos kompiuterių tinklo galimybių panaudojimas. Elektroninio dienyno įdiegimas	Sąlygų gimnazijos bendruomenės nariams patogiai naudoti informaciją, skirtą mokymuisi, mokymui, informavimui bei administravimui, sudarymas	Iki 2012 m.	Direktorius	Mokinio krepšelio ir rėmėjų lėšos
	Šiuolaikinių mokymo metodų taikymas, edukacinių aplinkų kūrimas	Visi mokytojai taiko aktyvius mokymo metodus, plačiai ir dažnai naudoja IKT ir kitas priemones	2009–2015 m.	Metodinė taryba	Mokinio krepšelio lėšos

II programa. SAVITOS GIMNAZIJOS APLINKOS KŪRIMAS

Programos aprašymas ir argumentai:

Šios programos **tikslas** – sukurti patrauklią, šiuolaikišką ir estetišką ugdymo ir ugdymosi aplinką, kuri tenkintų gimnazijos bendruomenės poreikius, kur būtų teikiamos žinios ir ugdomi įgūdžiai, padėsiantys sėkmingai integruotis į visuomenę, siekti profesinės karjeros ir kurti gerovę.

Gimnazijoje mokome ne tik siekti akademinį rodiklių, bet ir ugdome bendruosius žmogaus gebėjimus – iniciatyvumą, komunikavimą, verslumą, kūrybiškumą, kompiuterinį raštingumą, savigarbą, pagarbą kitiems, užuojautą ir kt. Šiandienos visuomenėje pastebima vertybių krizė. Būtina ugdyti jaunimo patriotizmą, pilietiškumą, skatinti domėjimąsi savo krašto kultūra, tradicijomis – tai padės mūsų valstybei išsiskirti iš kitų Europos šalių.

Ugdymosi rezultatus lemia sveika aplinka bei saugūs mokyklos bendruomenės narių santykiai. Jaukią mokyklos aplinką gerina ir palaiko turtinga materialinė bazė. Mokinių mokymosi motyvaciją skatina estetiška mokymosi aplinka, modernios mokymosi priemonės bei galimybė jomis naudotis.

Didėjant bendram vaikų sergamumui būtina padėti mokiniams formuoti sveikos gyvensenos įgūdžius, skatinti saugoti savo sveikatą ir ja rūpintis. Dabartinis paauglių nusikalstamumas, alkoholio, narkotinių ir psichotropinių medžiagų vartojimas, rūkymas kelia rūpestį ir mūsų gimnazijos bendruomenei. Gimnazija, kurdama sveiką ir saugią mokymosi aplinką, turės galimybę padėti mokiniui teisingai pasirinkti laisvalaikio praleidimo formas, mokys turiningai praleisti laisvalaikį. Mokinys, gebantis produktyviai planuoti savo laisvalaikį, lengviau atsispirs žalingiems įpročiams, bus atsakingesnis už savo veiksmus ir elgesį.

Programos pagrindiniai siekiai ir uždaviniai:

- gimnazijos etoso gerinimas;
- asmenybės raidos vientisumo užtikrinimas;
- gimnazijos erdvių optimizavimas.

Uždavinys	Priemonės	Rodiklis, rezultatas	Terminai	Vykdytojai	Lėšų šaltiniai
Gimnazijos etoso gerinimas	Senujų tradicijų puoselėjimas ir naujų kūrimas	Daugiau nei 85 % bendruomenės narių suvokia gimnazijos savitumą	2009–2015 m.	Gimnazijos kultūros puoselėjimo ir plėtros komanda	Mokinio krepšelio lėšos
	Klasių mikroklimato gerinimas	Visose klasėse mikroklimatas palankus mokymuisi	2009–2015 m.	Klasių auklėtojai	Mokinio krepšelio, projektų ir rėmėjų lėšos
	Psichologinė pagalba	Įsteigtas psichologo etatas	2009–2015 m.	Direktorius	Mokinio krepšelio lėšos
	Sveikos gyvensenos įgūdžių lavinimas	Įgyvendintos 5 sveikatingumo programos	2009–2015 m.	Direktoriaus pavaduotoja ugdymui	Mokinio krepšelio lėšos
	Preveninės veiklos (smurto, patyčių, žalingų įpročių, narkomanijos, AIDS ir kt.) efektyvinimas	Preveninė veikla, užtikrinanti mokinių saugumą, tenkina 90 % bendruomenės narių	2009–2015 m.	Preveninio darbo grupė	Mokinio krepšelio lėšos
Asmenybės raidos vientisumo užtikrinimas	Mokinių saviraiškos plėtra	Laimėtų prizinių vietų skaičius olimpiadose, konkursuose, varžybose; sėkmingas atstovavimas gimnazijai	2009–2015 m.	Gimnazijos kultūros puoselėjimo ir plėtros komanda	Mokinio krepšelio lėšos
	Pilietinės, tautinės, kultūrinės bei socialinės savimones formavimas	Akcijų, projektų, konkursų, konferencijų, parodų, ekspozicijų kokybė ir kiekybė	2009–2015 m.	Gimnazijos kultūros puoselėjimo ir plėtros komanda	Mokinio krepšelio lėšos
	Pažintinės kultūrinės veiklos organizavimas	Ekskursijų, kelionių, išvykų skaičius	2009–2015 m.	Gimnazijos kultūros puoselėjimo ir plėtros komanda	Mokinio krepšelio ir rėmėjų lėšos
Gimnazijos erdvių optimizavimas	Bendrų gimnazijos vidaus erdvių gerinimas	Atnaujintas aktų salės įgarsinimas ir apšvietimas; atnaujinti stendai	2009–2015 m.	Direktorius, direktoriaus pavaduotojas ūkiui	Mokinio krepšelio lėšos. Projektų lėšos. Paramos lėšos

Uždavinys	Priemonės	Rodiklis, rezultatas	Terminai	Vykdytojai	Lėšų šaltiniai
Gimnazijos erdvių optimizavimas	Esamų materialinių išteklių pritaikymas, atnaujinimas ir turtinimas	Įkurtas mini sveikatingumo centras; įrengtos 6 mokytojų darbo vietos	2009–2015 m.	Direktorius, direktoriaus pavaduotojas ūkiui	Mokinio krepšelio lėšos. Projektų lėšos. Paramos lėšos
	Gimnazijos išorės erdvių sutvarkymas	Atlikta sporto aikštyno renovacija; atnaujinta tvora; sutvarkyti želdiniai	2009–2015 m.	Direktorius, direktoriaus pavaduotojas ūkiui	Mokinio krepšelio lėšos

III programa. GIMNAZIJOS ĮVAIZDIS IR VIEŠIEJI RYŠIAI

Programos aprašymas ir argumentai:

Gimnazija – dalis Kazlų Rūdos bendruomenės. Gimnazijoje teikiamas kokybiškas ugdymas, ugdoma kultūringa, savarankiška, gebanti gyventi šiuolaikinėje visuomenėje asmenybė. Ugdant šiuolaikinį žmogų labai svarbu tarpusavio bendravimas bei bendradarbiavimas, vidaus ir išorės ryšių stiprinimas. Ryšiai su tėvais yra pagrindinė sąlyga norint ugdyti kiekvieno vaiko gebėjimus gimnazijoje, todėl reikia siekti prasmingo dialogo su tėvais, kurti bendradarbiavimo atmosferą, pagrįstą draugiškumu ir tarpusavio parama. Norint užtikrinti efektyvesnę gimnazijos veiklą, būtina bendrauti ir bendradarbiauti ne tik su mokinių tėvais, bet ir Kazlų Rūdos bendruomene, palaikyti ryšius su socialiniais partneriais, su kitomis savivaldybės, apskrities, šalies bei užsienio švietimo įstaigomis, kitomis organizacijomis. Formuojant teigiamą gimnazijos įvaizdį, svarbi visuomenei pateikiama viešoji informacija apie gimnazijos veiklą bei pasiekimus. Todėl gimnazijos viešieji ryšiai turėtų būti vieni iš svarbiausių veiklos barų.

Programos pagrindiniai siekiai ir uždaviniai:

- ryšių su tėvais ir vietos bendruomene plėtojimas.
- aktyvus bendradarbiavimas su šalies ir ES institucijomis.
- informavimo sistemos sukūrimas.

Uždavinys	Priemonės	Rodiklis, rezultatas	Terminai	Vykdytojai	Lėšų šaltiniai
Ryšių su tėvais ir vietos bendruomene plėtojimas	Tėvų švietimo politikos gerinimas	Kasmet suorganizuoti 2–3 seminarai, mokymai, užsiėmimai pedagoginėmis, psichologinėmis ir kitomis temomis	2009–2015 m.	Gimnazijos vadovai. Klasių auklėtojai	Projektų lėšos
	Renginių Kazlų Rūdos bendruomenei organizavimas	Bent vienas viešas renginys per metus	2009–2015 m.	Gimnazijos kultūros puoselėjimo ir plėtros komanda	Mokinio krepšelio, projektų ir rėmėjų lėšos
	Rėmėjų pritraukimas	1–2 bendrai įgyvendinti renginiai	2009–2015 m.	Direktorius, direktoriaus pavaduotojas ugdymui	Mokinio krepšelio lėšos, rėmėjų lėšos
Aktyvus bendradarbiavimas su šalies ir ES institucijomis	Naujų ryšių užmezgimas su kitomis šalies ir užsienio švietimo įstaigomis	Pasirašytų sutarčių skaičius	2009–2015 m.	Gimnazijos vadovai	Mokinio krepšelio lėšos
	Ryšių su ES šalimis palaikymas	Įgyvendintas tarptautinis Comenius projektas	2009–2011 m.	Gimnazijos vadovai; projekto koordinators	Mokinio krepšelio lėšos

<i>Uždavinys</i>	<i>Priemonės</i>	<i>Rodiklis, rezultatas</i>	<i>Terminai</i>	<i>Vykdytojai</i>	<i>Lėšų šaltiniai</i>
	<i>Bendradarbiavimo sutarčių įsipareigojimų vykdymas</i>	<i>Bendros veiklos rezultatai</i>	<i>2009–2015 m.</i>	<i>Gimnazijos vadovai</i>	<i>Mokinio krepšelio ir rėmėjų lėšos</i>
<i>Informavimo sistemos sukūrimas</i>	<i>Gimnazijos interneto tinklapis</i>	<i>Sistemingas informacijos pateikimas</i>	<i>2009–2015 m.</i>	<i>Gimnazijos vadovai; mokinių atstovai</i>	<i>Mokinio krepšelio lėšos</i>
	<i>Veiklos viešinimas žiniasklaidoje</i>	<i>Kasmet 2–3 straipsniai respublikinėje spaudoje</i>	<i>2009–2015 m.</i>	<i>Gimnazijos kultūros puoselėjimo ir plėtros komanda</i>	<i>Mokinio krepšelio lėšos</i>
	<i>Lankstukų, bukletų, brošiūrų, plakatų leidyba</i>	<i>Išleistų leidinių skaičius</i>	<i>2009–2015 m.</i>	<i>Gimnazijos kultūros puoselėjimo ir plėtros komanda</i>	<i>Mokinio krepšelio lėšos. Paramos lėšos</i>
	<i>Viešojo sklaida apie gimnazijos veiklą</i>	<i>Suorganizuotų visuomeninių renginių skaičius</i>	<i>2009–2015 m.</i>	<i>Gimnazijos kultūros puoselėjimo ir plėtros komanda</i>	<i>Mokinio krepšelio lėšos</i>
	<i>Atvirų durų dienos</i>	<i>Suorganizuotos tėvų savaitės; susitikimai su buvusiais mokiniais</i>	<i>2009–2015 m.</i>	<i>Gimnazijos kultūros puoselėjimo ir plėtros komanda</i>	<i>Mokinio krepšelio lėšos. Paramos lėšos</i>

6. STRATEGINIO PLANO ĮGYVENDINIMAS IR PRIEŽIŪRA

Kazlų Rūdos Kazio Griniaus gimnazija 2009–2015 m. strateginiam planui įgyvendinti rengia metines veiklos programas, pagal jų įgyvendinimo lygį koreguoja strateginį planą. Strateginio įstaigos plano įgyvendinimo priežiūra atliekama viso proceso metu ir visais lygiais. Strateginio planavimo komanda pristato Kazlų Rūdos Kazio Griniaus gimnazijos strateginį planą gimnazijos bendruomenei bent kartą per metus. Tokiu būdu visi turi galimybę stebėti ir vertinti, kaip įgyvendinami strateginiai tikslai, teikti siūlymus bei pageidavimus. Gimnazijos direktorius ir direktoriaus pavaduotojai ugdymui stebi ir įvertina, ar institucija įgyvendina strateginius tikslus ir programas, ar darbuotojai vykdo pavestas užduotis, ar vykdomų programų priemonės yra efektyvios, atitinkamai patikslina strateginius veiklos planus. Vyriausiasis buhalteris stebi ir analizuoja, ar tinkamai ir skaidriai planuojamos bei naudojamos lėšos.

Kazlų Rūdos savivaldybės Kazio Griniaus gimnazijos 2009–2011 m. UGDYMO PLANAS

I. BENDROSIOS NUOSTATOS

- 2009–2011 metų gimnazijos ugdymo planas (toliau tekste – Ugdymo planas) reglamentuoja pagrindinio antrosios dalies, vidurinio bei specialiųjų ugdymosi poreikių turintiems mokiniams pritaikytą (toliau tekste – Ugdymo programos) ir neformaliojo vaikų švietimo programų įgyvendinimą gimnazijoje. Gimnazijos ugdymo planas sudarytas vadovaujantis Lietuvos Respublikos švietimo ir mokslo ministro 2009 m. gegužės 15 d. įsakymu Nr. ISAK–1027 (Žin., 2009, Nr. Nr. 61–2447) patvirtintais 2009–2011 metų pagrindinio ir vidurinio ugdymo programų bendraisiais ugdymo planais.
- Kazlų Rūdos Kazio Griniaus gimnazija Ugdymo planą rengia dvejimems metams: 2009–2010 m.m. ir 2010–2011 m.m.
- Gimnazijos ugdymo plano tikslas sudaryti galimybių kiekvienam besimokančiajam įgyti kompetencijų – žinių, gebėjimų ir nuostatų, pritaikyti ugdymo turinį pagal mokinių poreikius individualizuojant, diferencijuojant ir integruojant mokymą ir mokymąsi. Gimnazija, pritaikydama ir įgyvendindama ugdymo turinį, vadovaujasi Bendrosiomis programomis, kitais norminiais teisės aktais, gimnazijos strateginiais tikslais, atsižvelgdama į bendruomenės poreikius ir turimus intelektualinius bei materialinius išteklius.
- Ugdymo plane vartojamos sąvokos apibrėžtos 2009–2011 metų pagrindinio ir vidurinio ugdymo programų bendruose ugdymo planuose (Žin., 2009, Nr. 61–2447) ir atitinka Lietuvos Respublikos Švietimo įstatyme (Žin., 1991, Nr. 23–593; 2003, Nr. 63–2853) ir kituose švietimą reglamentuojančiuose teisės aktuose vartojamas sąvokas.

II. UGDYMO PROGRAMŲ VYKDYMO BENDROSIOS NUOSTATOS

I. UGDYMO ORGANIZAVIMAS

5. Ugdymo organizavimas 2009–2010 m.m.:

5.1. Ugdymo procesas pradamas rugsėjo 1 d., baigiamas atitinkamai:

Klasė	Ugdymo proceso pabaiga	Ugdymo proceso trukmė savaitėmis
1 ir 3 gimnazijos klasė	06–11	36
2 gimnazijos klasė	05–28	34
4 gimnazijos klasė	05–28	34

5.2. gimnazija dirba penkias dienas per savaitę;

5.3. Ugdymo procesas skirstomas pusmečiais, datas tvirtina mokyklos direktorius. Nustatoma tokia pusmečių trukmė:

pirmas pusmetis: 2009 m. rugsėjo 1 d. – 2010 m. sausio 22 d., antras pusmetis: 2010 m. sausio 25 d. – 2010 m. birželio 11 d.;

5.4. Mokinių atostogos numatomos:

Atostogos	Prasideda	Baigiasi
Rudens	2009–10–26	2009–10–30
Žiemos (Kalėdų)	2009–12–23	2010–01–06
Pavasario (Vėlykų)	2010–03–29	2010–04–02
Vasaros	2010–06–14	2010–08–31

6. Ugdymo organizavimas 2010–2011 m.m.:

6.1. ugdymo procesas pradedamas rugsėjo 1 d., baigiamas atitinkamai:

<i>Klasė</i>	<i>Ugdymo proceso pabaiga</i>	<i>Ugdymo proceso trukmė savaitėmis</i>
1 ir 3 gimnazijos klasė	06–10	36
2 gimnazijos klasė	05–31	34
4 gimnazijos klasė	05–31	34

6.2. gimnazija dirba penkias dienas per savaitę;

6.3. ugdymo procesas skirstomas pusmečiais, datas tvirtina mokyklos direktorius. Nustatoma tokia pusmečių trukmė:

pirmas pusmetis: **2010 m. rugsėjo 1 d. – 2011 m. sausio 21 d.**, antras pusmetis: **2011 m. sausio 24 d. – 2011 m. birželio 11 d.**;

6.4. mokinių atostogos numatomos:

<i>Atostogos</i>	<i>Prasideda</i>	<i>Baigiasi</i>
Rudens	2010–10–25	2010–10–29
Žiemos (Kalėdų)	2010–12–23	2010–01–05
Pavasario (Velykų)	2011–04–18	2011–04–22
Vasaros	2011–06–13	2011–08–31

7. Ugdymo procese kultūrinei, meninei, pažintinei, kūrybinei, sporto, praktinei, socialinei, prevencinei ir kitai pagal mokinių ir gimnazijos poreikius parinktai veiklai per mokslo metus skiriama 8 mokymosi dienos. Ji organizuojama gimnazijos pasirinktu laiku, pagal atskirą planą, kuris tvirtinamas gimnazijos direktoriaus:

7.1. oro temperatūrai esant 25 laipsniams šalčio ar žemesnei temperatūrai – 1–4 gimnazijos klasių mokiniai. Šios dienos įskaičiuojamos į mokymosi dienų skaičių;

7.2. paskelbus ekstremalią situaciją, keliančią pavojų mokinių gyvybei ar sveikatai, gimnazija priima sprendimus dėl ugdymo proceso koregavimo.

II. MOKYKLOS UGDYMO PLANO RENGIMAS

8. Gimnazijos direktorius organizuoja ugdymo plano rengimą, grindžiamą demokratiškumo, prieinamumo, bendradarbiavimo principais. Į gimnazijos ugdymo plano projekto rengimo darbo grupę įtraukiami mokytojai, mokiniai, tėvai.

9. Ugdymo plano projekto rengimo darbo grupė sudėti įsakymu tvirtina gimnazijos direktorius.

10. Rengiant Ugdymo planą priimti sprendimai ir susitarimai:

10.1. dėl ugdymo turinio planavimo: mokojo dalyko mokytojas rengia ilgalaikį planą, suplanuodamas ugdymo turinį pusmečiui. Planuojant orientuojamasi į Bendrosiose programose numatytus mokinių pasiekimus ir Bendrųjų ugdymo planų 5 ar 6 punktuose nurodytą ugdymo proceso trukmę, 63 ir 77 punktuose – dalyko programai skiriamų pamokų skaičių. Gimnazijoje susitarta dėl bendros ilgalaikio plano rengimo principų ir formos;

10.2. dėl bendrųjų kompetencijų ir gyvenimo įgūdžių ugdymo, prevencinių bei kitų programų integravimo į ugdymo turinį: į ugdymo turinį integruojamos šios programos: „Alkoholio, tabako ir kitų psichiką veikiančių medžiagų prevencijos programa“, „Priešgaisrinės saugos mokymo programa“, „Civilinės saugos mokymo programa“, „Vaikų ir jaunimo rengimo šeimai programa“, vykdomi ilgalaikiai ir trumpalaikiai projektai;

10.3. dėl pasirenkamųjų dalykų ir dalykų modulių pasiūlos: gimnazija pasirenkamųjų dalykų ir dalykų modulių pasiūlą vykdo balandžio–gegužės mėnesiais. **Pasirenkamieji dalykai:** „Žingsnis karjeros link“ 2 klasėms, „Psichologija“ 3–4 klasėms, „Ekonomika ir verslas“ 3–4 klasėms, „Etnokultūra“ 3–4 klasėms, „Braižyba“ 3–4 klasėms, „Lotynų kalba“ 3–4 klasėms. **Dalykų moduliai:** Kompiuterinės muzikos technologijos“ 2 klasėms, „Chemija aplink mus“ 2 klasėms, „Teatras“ 1-2 klasėms, „Kūno dizainas“ 1–2 klasėms, „Krepšinis“ 1–2 klasėms, „Tinklinis“ 1–2 klasėms, „Kompiuterinė leidyba“ 1 klasėms, „Programavimo pradmenys“ 2 klasėms, „Praktikuokime ir išmokime“ 2 klasėms, „Eksperimentiniai raiškos būdai dailėje“ 1 klasėms, „Vaizduojamasis menas“ 1 klasėms, „Pasikartokime ir išmokime“ 2 klasėms, „Chemijos pagrindai“ 1 klasėms, „Į chemijos egzaminą – be baimės“ 3 klasėms, „Neatsilik, suspėk paklaust“ 3–4 klasėms, „Fizikos kompleksinių užduočių ir testų kūrimas ir sprendimas“ 3–4 klasėms, „Biologija – įdomu“ 3–4 klasėms, „Darbas su istorijos šaltiniais“ 3 klasėms, „Tik nedaugelis gali kurti politiką, tačiau spręsti apie politiką gali visi“ 4 klasėms, „Cheminė technologija“ 3–4 klasėms, „Vokiečių kalbos kalbinių įgūdžių gilinimas“ 4 klasėms, „Į pagalbą besiruošiantiems laikyti anglų kalbos egzaminą“ 4 klasėms, „Tarptautinių santykių istorija“ 3 klasėms. Integruotų dalykų, dalykų modulių ir pasirenkamųjų dalykų programas rengia dalykų mokytojai ir tvirtina gimnazijos direktorius;

10.4. dėl mokinių socialinės veiklos organizavimo principų ir būdų, siejamų su mokinių, mokyklos ir vietos bendruomenės poreikiais. Socialinė veikla: dalyvavimas gimnazijos ir vietos bendruomenės savivaldos institucijų veikloje, pilietinės, socialinės ir ekologinės akcijos, savanoriška veikla socialinėse institucijose, atstovavimas gimnazijai viešuose renginiuose, kultūriniai, sportiniai ir kiti renginiai, informacijos sklaida spaudoje.

Socialinės veiklos organizavimo principai ir būdai išdėstyti Ugdymo plano 52 punkte;

10.5. dėl mokinio pasirinkto dalyko kurso ar dalyko modulio pakeitimo tvarkos: 3–4 klasių mokiniai per pirmąjį mokslo metų mėnesį gali koreguoti ugdymo planą, suderinus su direktoriaus pavaduotoju ugdymui. Mokinys dėl keitimo turi apsispręsti iki pusmečio ar mokslo metų pabaigos likus ne mažiau, kaip 14 dienų. Mokinys pateikia direktoriui raštu motyvuotą prašymą dėl pakeitimo bei įskaitos laikymo ir suderina su dalyko mokytoju. Dalyko, modulio ar kurso skirtumus mokinys likviduoja ruošdamasis savarankiškai ir išlaikydamas įskaitą per 14 dienų po prašymo pateikimo. Pakeitimus ir atsiskaitymus už programų skirtumus atlikti ne vėliau kaip iki vidurinio ugdymo antrųjų metų pirmojo pusmečio pabaigos.

Jei mokinys per pirmąjį mokslo metų pradžios mėnesį, pasibaigus pusmečiui ar mokslo metams, atsisako mokytis pasirinkto dalyko, dalyko kurso ar dalyko modulio, jis pateikia direktoriui prašymą raštu ir informuoja dalyko mokytoją. Tokiu atveju laikoma, kad to dalyko mokinys nesimokė. Dalyko kurso pakeitimas arba atsisakymas mokytis dalyko iforminamas direktoriaus įsakymu.

11. Mokyklos nuožiuora skirstomos pamokos gimnazijoje skiriamos pasirenkamiesiems dalykams, dalykų moduliams ir projektinei veiklai.

12. Gimnazija sprendimų dėl ugdymo organizavimo kasmet neatnauja, jei jie neprieštarauja Bendriesiems ugdymo planams.

13. Gimnazija, atsiradus Bendruosiuose ugdymo planuose nenumatytiems atvejams ugdymo proceso metu, gali koreguoti mokyklos ugdymo plano įgyvendinimą priklausomai nuo mokymo lėšų, išlaikydama minimalų pamokų skaičių dalykų programoms įgyvendinti ir minimalų privalomų pamokų skaičių mokiniui.

14. Gimnazijos ugdymo plano projektą gimnazijos direktorius derina su gimnazijos taryba ir su Kazlų Rūdos savivaldybės administracijos direktoriumi.

15. Ugdymo planą gimnazijos direktorius patvirtina iki einamųjų metų rugsėjo 1 d.

III. MOKINIO INDIVIDUALAUS UGDYMO PLANO SUDARYMAS

16. Siekiant individualizuoti ugdymą ir optimizuoti mokymosi krūvius sudaromi mokinių individualūs ugdymo planai ir pamokų tvarkaraščiai 3–4 gimnazijos klasėms.

17. Mokinio individualaus ugdymo plano tikslas – ugdyti mokinio asmeninę atsakomybę už mokymąsi, gebėjimą įgyvendinti išsikeltus tikslus.

18. Sudarydami ir įgyvendindami mokinio individualų ugdymo planą glaudžiai bendradarbiauja gimnazijos vadovai, mokiniai, mokytojai ir mokinių tėvai. Mokinio individualaus ugdymo plano formą siūlo gimnazija (žr. 2 a priedas).

19. Individualų ugdymo planą sau rengia kiekvienas mokinys, besimokantis pagal vidurinio ugdymo programą. Specialiųjų poreikių mokiniams individualus ugdymo planas sudaromas vadovaujantis Bendrųjų ugdymo planų 138 punktu ir atsižvelgiant į mokinio poreikius ir pageidavimus.

20. Mokiniai patys renkasi dalykų programų kursus, mokyklos siūlomus pasirenkamuosius dalykus, dalykų modulius, projektus, po to prisiderina gimnazijos siūlomus ugdymo planus, sudarytus pagal humanitarinių mokslų, menų, socialinių, fizinių, biomedicinos ar technologijų mokslų studijų sritis.

IV. DALYKŲ MOKYMO INTEGRAVIMAS

21. Gimnazijos metodinės grupės, siekdamos priartinti mokymąsi prie gyvenimo aktualijų bei ugdyti bendrąsias mokinių kompetencijas, priima sprendimus dėl dalykų, kurių ugdymo turinys yra susijęs, pamokų integravimo ir bendrų projektų organizavimo.

22. Integruotoje pamokoje siekiama integruojamųjų dalykų programose numatytų mokinių pasiekimų.

23. Integruojamųjų dalykų turinį būtina numatyti rengiamuose trumpalaikiuose, ilgalaikiuose dalykų planuose ar vykdomų projektų programose.

24. Integruotų pamokų apskaitai užtikrinti būtina integruojamųjų pamokų turinį dienyne įrašyti abiejų dalykų apskaitai skirtuose puslapiuose.

V. DALYKŲ MOKYMO INTENSYVINIMAS

25. Įgyvendinant vidurinio ugdymo programą gimnazija intensyvina dorinio ugdymo dalyko mokymą, Bendruosiuose ugdymo planuose numatytą pamokų skaičių 2 metams mokinys gali skirti vieneriems mokslo metams ir dalyko bendrąją programą įgyvendinti per metus.

VI. MOKINIŲ PAŽANGOS IR PASIEKIMŲ VERTINIMAS

26. Vertinant mokinių pažangą ir pasiekimus ugdymo procese vadovaujamosi Bendrosiomis programomis ir Mokinių pažangos ir pasiekimų vertinimo samprata, patvirtinta Lietuvos Respublikos švietimo ir mokslo ministro 2004 m. vasario 25 d. įsakymu Nr. ISAK–256 (Žin., 2004, Nr. 35–1150) ir gimnazijos mokytojų ir mokinių susitarimais.

28. Gimnazija užtikrina, kad mokiniai ugdymo procese laiku gautų mokytis padedantį vertinimą žodžiu ir raštu.

29. Mokinių, besimokančių pagal pagrindinio ir vidurinio ugdymo programas, pasiekimams vertinti taikoma 10 balų vertinimo sistema, išskyrus atvejus, numatytus Ugdymo plano 32 punkte.

30. Vadovaujantis gimnazijos direktoriaus patvirtintu Mokinių pažangos ir pasiekimų vertinimo aprašu, mokytojai gali rinktis ir kitas jame numatytas vertinimo sistemas ir būdus.

31. Gimnazija raštu, darant įrašus pasiekimų knygelėse, informuoja mokinių tėvus (globėjus, rūpintojus) apie mokinių mokymosi pasiekimus ir rezultatus. Sudaro galimybes mokinių tėvams (globėjams, rūpintojams) peržiūrėti gautus pasiekimų įvertinimus dienyne susirinkimų bei individualių vizitų metu. Tėvams pageidaujant informacija gali būti teikiama telefonu bei elektroniniu paštu.

32. Dorinio ugdymo, žmogaus saugos, ekonomikos, pilietiškumo pagrindų bei dalykų modulių mokymosi pasiekimai vertinami įrašu „įskaityta“ arba „neįskaityta“. Įrašas „atleista“ įrašomas, jeigu mokinys atleistas pagal gydytojo rekomendaciją ir gimnazijos direktoriaus įsakymą.

33. Specialiosios medicininės fizinio pajėgumo grupės mokinių pasiekimai kūno kultūros pratybose vertinami įrašu „įskaityta“ arba „neįskaityta“.

34. Ilgalaikiai projektai, kuriuos renkasi mokiniai vertinami pažymiu.

VII. MOKINIŲ MOKYMOSI KRŪVIO REGULIAVIMAS

35. Gimnazijos direktorius organizuoja veiklą, susijusią su mokinių mokymosi krūvių reguliavimu:

35.1. organizuoja mokytojų bendradarbiavimą sprendžiant mokinių mokymosi motyvacijos ir mokymosi krūvio optimizavimo klausimus;

35.2. organizuoja ir vykdo mokinių mokymosi krūvio bei mokiniams skiriamų namų darbų stebėseną ir kontrolę;

35.3. užtikrina, kad mokiniams per dieną nebūtų skiriamas daugiau kaip vienas kontrolinis darbas. Apie kontrolinį darbą mokinius būtina informuoti ne vėliau kaip prieš savaitę. Nerekomenduojami kontroliniai darbai po atostogų ar šventinių dienų.

36. Mokiniai, besimokantys ar baigę muzikos mokyklą, jų pageidavimu, gali būti atleidžiami nuo atitinkamo privalomojo dalyko savaitinių pamokų (ar jų dalies) lankymo. Atleidimo procedūra svarstoma mokytojų taryboje.

37. Mokiniai gali būti atleisti nuo kūno kultūros dalyko pamokų (ar jų dalies), jeigu lanko sporto srities neformaliojo švietimo programos užsiėmimus.

38. Mokinių atleidimas nuo menų ir kūno kultūros pamokų vykdomas pagal gimnazijos direktoriaus įsakymą.

39. Mokiniai, atleisti nuo atitinkamų menų ar sporto srities dalykų pamokų, tuo metu gali užsiimti individualia arba socialine veikla gimnazijos skaitykloje. Tuo metu už mokinių saugumą atsako gimnazijos socialinis pedagogas.

40. Gimnazija, mažindama 3–4 gimnazijos klasių mokinių mokymosi krūvį, mokiniams pageidaujant, menų ir kūno kultūros dalykų mokymą integruoja į neformalųjį ugdymą.

41. Per dieną negali būti daugiau kaip 7 pamokos.

42. Mokinių, kurie mokosi pagal vidurinio ugdymo programą, pamokų tvarkaraštyje neturėtų būti daugiau kaip trys „langai“, o pagal pagrindinio ugdymo programos antrąją dalį – vienas „langas“ (vienos pamokos trukmės laisvo laiko tarpas tarp pamokų).

VIII. NEFORMALIOJO VAIKŲ ŠVIETIMO ORGANIZAVIMAS MOKYKLOJE

43. Neformalusis vaikų švietimas įgyvendinamas pagal Neformaliojo vaikų švietimo koncepciją, patvirtintą Lietuvos Respublikos švietimo ir mokslo ministro 2005 m. gruodžio 30 d. įsakymu Nr. ISAK–2695 (Žin., 2006, Nr. 4–115).

44. Neformaliojo vaikų švietimo veikla yra skirta meninę, sporto ar kitą veiklą pasirinkusių mokinių asmeninėms, socialinėms, edukacinėms, profesinėms kompetencijoms ugdyti. Šią veiklą mokiniai renkasi laisvai, ji įgyvendinama realizuojant:

44.1. neformaliojo ugdymo programas, finansuojamas mokinio krepšelio lėšomis. Gimnazijoje siūlomos šios programos: „Chorinis dainavimas“, „Sportas – sveikata“, „Vis tobulėti“ (sportas), „Šiuolaikinis šokis“, „Paletė“ (dailė), „Dailės studija“, „Stebėtojai“, „Vėjajavikės“, „Fotografija“, „Dramos būrelis“, „TV dublis“, „Esperanto kalba“, „Muzikavimas“;

44.2. pažintinę veiklą, finansuojamą pagal Mokinių pažintinei veiklai skirtų lėšų naudojimo metodines rekomendacijas, patvirtintas Lietuvos Respublikos švietimo ir mokslo ministro 2007 m. spalio 2 d. įsakymu Nr. ISAK–1934 (Žin., 2007, Nr. 105–4319);

44.3. socialinę ir projektinę veiklą. Siūlomi šie projektai: socializacijos projektas „Bendraukime ir būkime kartu“, „Antropogeninės taršos įtaka Jūrės upelio ekologijai“, prevencinis projektas „Galimybių mozaika“, tarptautinis projektas „E Twinning“, „Socialinio darbuotojo pradžiamokslis“, pilietinio ir tautinio ugdymo projektas „Istorinės atminties takais“, „Po savo namų stogu“, „Mokyti ir mokytis kitaip“ (gabiems mokiniams), sveikatingumo projektas „Mokomės gyventi sveikai“.

45. Neformaliojo ugdymo grupės mokinių skaičius turi būti ne mažesnis kaip 12 mokinių.

46. Mokinių neformaliojo ugdymo programos pasirinkimas vykdomas iki rugsėjo 10 dienos; valandos neformaliajam ugdymui paskirstomos atsižvelgus į gimnazijos tradicijas bei tikslingumą, mokinių poreikius ir pomėgius, turimas lėšas ir specialistus; neformaliojo ugdymo valandų neskiriama pasirenkamiesiems dalykams, pagilintiems dalykams ar jų moduliams mokytis.

47. Neformaliojo vaikų švietimo programos mokinių atostogų metu vykdomos Kazlų Rūdos savivaldybės tarybos nustatyta tvarka.

XII. MOKINIŲ MOKYMAS NAMUOSE IR SAVARANKIŠKO MOKYMOSI ORGANIZAVIMAS

48. Sergančių mokinių mokymas namuose skiriamas ir organizuojamas pagal Moksleivių mokymo namuose organizavimo tvarką, patvirtintą Lietuvos Respublikos švietimo ir mokslo ministro ir Lietuvos Respublikos sveikatos apsaugos ministro 2000 m. kovo 16 d. įsakymu Nr. 259/153 (Žin., 2000, Nr. 25–654).

48.1. Mokinys gydytojo leidimu dalį pamokų gali lankyti mokykloje. Mokinys gali būti direktoriaus įsakymu atleidžiamas nuo kai kurių pamokų ir nesimokyti dailės, muzikos, technologijų ir kūno kultūros. Jei jis nesimoko kai kurių dalykų, dienyne ir mokinio individualaus ugdymosi plane rašoma „atleista“.

48.2. 1–2 gimnazijos klasėse namuose mokomam mokiniui skiriama 15 savaitinių pamokų, 3–4 gimnazijos klasėse – 14 pamokų.

49. Mokinių savarankiškas mokymasis organizuojamas pagal Savarankiško mokymosi tvarkos aprašą.

III. PAGRINDINIO UGDYMO PROGRAMOS VYKDYMAS

I. PAGRINDINIO UGDYMO PROGRAMOS VYKDYMO BENDROSIOS NUOSTATOS

50. Gimnazija, vykdydama pagrindinio ugdymo antros dalies programą:

50.1. gimnazijos pirmose klasėse vadovaujasi Pradinio ir pagrindinio ugdymo bendrosiomis programomis, patvirtintomis Lietuvos Respublikos švietimo ir mokslo ministro 2008 m. rugpjūčio 26 d. įsakymu Nr. ISAK-2433 (Žin., 2008, Nr. 99–3848) (toliau – Pagrindinio ugdymo bendrosios programos). Gimnazijos antrose klasėse vadovujamasi Lietuvos bendrojo lavinimo mokyklos bendrosiomis programomis ir išsilavinimo standartais I–X klasėms, tvirtinamais švietimo ir mokslo ministro.

51. Mokiniui pradedančiam mokytis pagal pagrindinio ugdymo antros dalies programą mokytojų tarybos nutarimu skiriamas vieno mėnesio adaptacinis laikotarpis, kurio metu mokinio pažanga ir pasiekimai pažymiais nevertinami.

52. Socialinė veikla 1–2 gimnazijos klasėse yra privaloma ugdymo proceso dalis. Jai skiriama ne mažiau kaip 10 valandų trukmės veikla per mokslo metus. Mokiniai savo veiklą fiksuoja pasiekimų knygelėje skirtame lape, mokytojai tai patvirtina savo parašu. Pusmečio pabaigoje klasės auklėtojas suvestinę apie socialinę veiklą pateikia klasės dienyne. Socialinė veikla siejama su pilietiškumo ugdymu, bendruomenės tradicijomis, vykdomais projektais, kultūrinėmis bei socializacijos programomis.

II. UGDYMO TURINIO DIFERENCIJAVIMAS

53. Gimnazija, siekdama geriau pritaikyti ugdymo turinį skirtingų poreikių mokiniams ir padėti jiems pasiekti kuo geresnių rezultatų, siūlo ir organizuoja atskirų dalykų modulius: per modulių pamokas mokiniams taikomi motyvuojantys, poreikius atitinkantys mokymo ir mokymosi metodai ir užduotys, padedama išlyginti mokymosi spragas arba siekti kuo geresnių rezultatų; šioms grupėms sudaryti panaudojamos mokyklos nuožiūra skirstomos pamokos.

54. Pagrindinio ugdymo bendrajai programai įgyvendinti klasė į grupes dalijama šiems dalykams mokytis: informacinėms technologijoms, technologijoms, doriniam ugdymui, užsienio kalboms (1–ajai ir 2–ajai) ir kūno kultūrai.

55. Įgyvendinant pagrindinio ugdymo programą mobilioji grupė sudaroma iš ne mažiau kaip 12 mokinių.

III. UGDYMO SRIČIŲ DALYKŲ MOKYMO ORGANIZAVIMAS

56. **Dorinį ugdymą** tėvai (globėjai, rūpintojai) mokiniui iki 14 metų parenka, o nuo 14 iki 16 metų mokinys pats renkasi tėvų (globėjų, rūpintojų) pritarimu. Vyresni kaip 16 metų mokiniai pasirenka patys vieną dorinio ugdymo dalyką – tikybą arba etiką.

57. Kalbų ugdymo organizavimas:

57.1. gimnazija iki vidurinio ugdymo programos vykdymo pradžios negali mokiniui keisti pradėtų mokytis užsienio kalbų;

57.2. mokiniams, atvykusiems iš kitų Lietuvos ar užsienio mokyklų, kuriose jie bent vienerius metus mokėsi kitos užsienio kalbos negu mokomasi gimnazijoje sudaromos sąlygos toliau mokytis pradėtąją užsienio kalbą.

58. Informacinių technologijų mokymo organizavimas:

58.1. gimnazijos antroje klasėje informacinių technologijų mokoma pagal Informacinių technologijų bendrąją programą, patvirtintą Lietuvos Respublikos švietimo ir mokslo ministro 2003 m. liepos 19 d. įsakymu Nr. ISAK-1015 (Žin., 2003, Nr. 77–3525);

58.2. pirmos gimnazijos klasės informacinių technologijų kursą sudaro privalomoji dalis ir vienas iš pasirinkamųjų modulių. Gimnazija siūlo rinktis šiuos modulius: „Programavimo pradmenys“, „Kompiuterinės leidybos pradmenys“, „Tinklalapių kūrimo pradmenys“ ir „Praktikuokime ir išmokime“. Modulį renka mokinys.

59. Socialinio ugdymo organizavimas:

59.1. pilietiškumo pagrindų mokymui pirmoje ir antroje gimnazijos klasėse skiriama po 1 savaitinę pamoką. Antroje klasėje dėstomas 17 valandų „Pasipriešinimo sovietinei okupacijai“ kursas.

60. Meninio ugdymo organizavimas:

60.1. meninio ugdymo srities dalykus sudaro privalomieji dailės bei muzikos dalykai ir pasirinkamieji menų dalykų moduliai: „Eksperimentiniai raiškos būdai dailėje“, „Vaizduojamoji ir taikomoji dailė“.

61. Technologinio ugdymo organizavimas:

61.1. mokinius, besimokančius pagal pagrindinio ugdymo programos antrąją dalį, pradedama mokyti technologijų dalyko pagal privalomą 17 valandų integruoto technologijų kurso programą, po kurios mokiniai renka vieną iš dviejų siūlomų technologijų programų: „Gaminių dizainas“ ir „Taikomasis menas ir dailieji amatai“;

61.2. mokiniai pasirinktą technologijų programą keisti gali per pirmą antro pusmečio mėnesį, pateikus prašymą ir suderinus su mokytojais.

62. Kūno kultūros ugdymo organizavimas:

62.1. kūno kultūrai skiriama 2 valandas per savaitę, ir sudaromos sąlygos visiems mokiniams pasirinkti vieną valandą jų pomėgius atitinkančias aktyvaus judėjimo pratybas. Siūlomi moduliai: „Kūno dizainas“, „Krepšinis“, „Tinklinis“ ir neformaliojo ugdymo programos: „Vis tobulėti“, „Sportas sveikata“. Užsiėmimus mokiniai gali lankyti ir kitoje neformaliojo vaikų švietimo įstaigoje, raštu informuojant iki rugsėjo 15 d. Mokinių, lankančių šias pratybas apskaita vedama neformaliojo ugdymo dienyne;

62.2. specialiosios medicininės fizinio pajėgumo grupės mokiniams sudaromos galimybės pamokose su pagrindine grupe, bet pratimai ir krūvis jiems skiriamas individualiai;

62.3. parengiamosios medicininės fizinio pajėgumo grupės mokiniams krūvis ir pratimai skiriami atsižvelgus į jų ligų pobūdį ir sveikatos būklę. Neskiriama ir neatliekama pratimų, galinčių skatinti ligų paūmėjimą;

62.4. mokiniams, atleistiems nuo kūno kultūros pamokų dėl sveikatos ir laikinai dėl ligos, siūloma veikla bibliotekos skaitykloje. Tuo metu už mokinių saugumą atsako gimnazijos socialinis pedagogas.

63. Dalykų programoms įgyvendinti skiriamų pamokų skaičius per dvejus metus:

Pagrindinio ugdymo programos antroji dalis

Dalykai	Valandos	Pamokos	1 gimnazijos klasė	2 gimnazijos klasė
Dorinis ugdymas (tikyba arba etika)	70	2	1	1
Lietuvių kalba (gimtoji)	314	9	4	5
Užsienio kalba (1-oji)	210	6	3	3
Užsienio kalba (2-oji)	140	4	2	2
Matematika	244	7	3	4
Biologija	106	3	2	1

<i>Dalykai</i>	<i>Valandos</i>	<i>Pamokos</i>	<i>1 gimnazijos klasė</i>	<i>2 gimnazijos klasė</i>
<i>Fizika</i>	<i>140</i>	<i>4</i>	<i>2</i>	<i>2</i>
<i>Chemija</i>	<i>140</i>	<i>4</i>	<i>2</i>	<i>2</i>
<i>Informacinės technologijos</i>	<i>70</i>	<i>2</i>	<i>1</i>	<i>1</i>
<i>Istorija</i>	<i>140</i>	<i>4</i>	<i>2</i>	<i>2</i>
<i>Pilietiškumo pagrindai</i>	<i>70</i>	<i>1</i>	<i>1</i>	<i>1</i>
<i>Geografija</i>	<i>106</i>	<i>3</i>	<i>2</i>	<i>1</i>
<i>Ekonomika</i>	<i>36</i>	<i>1</i>	<i>0</i>	<i>1</i>
<i>Dailė</i>	<i>70</i>	<i>2</i>	<i>1</i>	<i>1</i>
<i>Muzika</i>	<i>70</i>	<i>2</i>	<i>1</i>	<i>1</i>
<i>Technologijos</i>	<i>88</i>	<i>2,5</i>	<i>1,5</i>	<i>1</i>
<i>Kūno kultūra</i>	<i>140</i>	<i>4</i>	<i>2</i>	<i>2</i>
<i>Žmogaus sauga</i>	<i>12</i>	<i>0,5</i>	<i>0,5</i>	<i>0</i>
<i>Minimalus privalomų pamokų skaičius mokiniui</i>		<i>62</i>	<i>31</i>	<i>31</i>
<i>Pasirenkamieji dalykai, dalykų moduliai, projektai</i>		<i>2</i>	<i>1</i>	<i>1</i>
<i>Maksimalus pamokų skaičius mokiniui</i>		<i>64</i>	<i>32</i>	<i>32</i>
<i>Neformalusis ugdymas</i>		<i>5</i>	<i>2,5</i>	<i>2,5</i>

IV. VIDURINIO UGDYMO PROGRAMOS VYKDYMAS

I. VIDURINIO UGDYMO PROGRAMOS VYKDYMO BENDROSIOS NUOSTATOS

64. Vidurinis ugdymas 3–4 gimnazijų klasėse organizuojamas pagal Vidurinio ugdymo programos aprašą, patvirtintą Lietuvos Respublikos švietimo ir mokslo ministro 2006 m. birželio 30 d. įsakymu Nr. ISAK–1387 (Žin., 2006, Nr. 76–2930).

65. Vidurinio ugdymo programa įgyvendinama vadovaujantis Lietuvos bendrojo lavinimo mokyklos bendrosiomis programomis ir bendrojo išsilavinimo standartais XI–XII klasėms, patvirtintais Lietuvos Respublikos švietimo ir mokslo ministro.

66. Į vidurinio ugdymo dalykų turinį integruojamos: Civilinės saugos mokymo programa bendrojo lavinimo mokykloms, patvirtinta Lietuvos Respublikos švietimo ir mokslo ministro 2005 m. spalio 24 d. įsakymu Nr. ISAK–2117 (Žin., 2006, Nr. 5–169), ir Priešgaisrinės saugos mokymo programa bendrojo lavinimo mokykloms, patvirtinta Lietuvos Respublikos švietimo ir mokslo ministro bei Lietuvos Respublikos vidaus reikalų ministro 2003 m. birželio 10 d. įsakymu Nr. ISAK–820/IV–208 (Žin., 2003, Nr. 60–2743).

67. Keisti dalyką ar dalyko kursą mokinys gali atsiskaitęs (išlaikęs įskaitą) iš naujai pasirinkto dalyko programos ar dalyko kurso skirtumo. Jei įskaita išlaikoma pusmečio ar mokslo metų pabaigoje, įvertinimas, prie kurio pažymimas kursas raidėmis B (bendrasis) arba A (išplėstinis), įrašomas stulpelyje prie pusmečio ar metų pažymių. Mokiniui, kuris mokysis pagal dalyko programos bendrąjį kursą ir kurį tenkina turimas išplėstinio kurso įvertinimas, laikyti įskaitos nereikia.

68. Įgyvendinant vidurinio ugdymo programą mobiliosios grupės dydis yra nemažiau kaip 12 mokinių. Nesant galimybių sudaryti mobiliosios grupės mokiniai mokosi savarankiškai pagal Savarankiško mokymosi tvarką. Į mokinio savarankiško mokymosi krūvį įskaitomas dalyko kursui skirtas pamokų skaičius.

II. UGDYMO SRIČIŲ DALYKŲ MOKYMO ORGANIZAVIMAS

69. Dorinis ugdymas. Mokinys renkasi vieną dalyką – tikybą arba etiką.

70. Kalbų mokymo organizavimas:

Atsižvelgiant į daugumos mokinių, jų tėvų ir mokytojų pageidavimus, lietuvių kalbos (gimtosios) išplėstiniu kursu rekomenduojama mokytis šešias savaitines pamokas. Vieną pamoką (iš dalykui numatytų per savaitę) skirti individualizuotam ir diferencijuotam mokymui, pritaikytam pagal mokinių gebėjimus ir polinkius.

71. Užsienio kalbų mokymo (-si) organizavimas:

71.1. mokinys tęsia pradėtą mokytis pagrindinio ugdymo programoje kalbas;

71.2. tuo atveju, kai mokinys nusprendžia mokytis tik vienos užsienio kalbos, jis renkasi vieną iš mokymosi kalbų, kurių mokėsi pagal pagrindinio ugdymo programą. Jei mokinys 2-ąją užsienio kalbą keičia į 1-ąją, 2-osios kalbos mokėjimo lygis turi atitikti 1-osios užsienio kalbos reikalavimus.

72. Meninio ugdymo organizavimas:

72.1. mokiniai gali rinktis meninio ugdymo programas iš: dailės, muzikos ir teatro bendruoju bei išplėstiniu kursu;

72.2. integruotą menų ir technologijų kurso programą rengia mokytojai.

73. Technologijų mokymo (-si) organizavimas:

73.1. mokiniai gali rinktis programas: „Taikomasis menas ir dailieji amatai“, „Grafinis ir pramoninis dizainas“, „Tekstilės ir aprangos technologijos“.

74. Kūno kultūros ugdymo organizavimas:

74.1. mokinys renkasi bendrąją kūno kultūrą ar norimą sporto sritį. Pamokas galima derinti su neformaliuoju sportiniu ugdymu gimnazijoje.

74.2. gimnazija siūlo sportinio ugdymo programas: tinklinio, krepšinio, badmintono, stalo teniso;

74.3. mokinių, kurie lanko parengiamąją medicininę fizinio pajėgumo grupę, pageidavimu jų pasiekimai vertinami taip, kaip pagrindinės fizinio pajėgumo grupės mokinių pasiekimai. Dėl ligos pobūdžio negalintiems atlikti įprastų užduočių, mokytojas taiko alternatyvias atsiskaitymo užduotis, kurios atitinka mokinio fizinės galimybes ir gydytojo rekomendacijas.

75. Gimnazija mokinių, atleistų nuo kūno kultūros, užimtumą organizuoja vadovaudamasi Bendrųjų ugdymo planų 82.3.6 punktu.

76. Informacinių technologijų mokymas: informacinių technologijų kursas yra pasirenkamasis.

77. Vidurinio ugdymo programos dalykams **įgyvendinti** skiriamų pamokų skaičius per dvejus metus ir pamokų skaičius per savaitę.

Minimalus mokinio privalomų pamokų skaičius per savaitę 28 pamokos. Maksimalus mokinio pamokų skaičius 32.

Dalykai	Bendrasis kursas		Išplėstinis kursas	
	savaitinių pamokų sk.	programos apimtis val.	savaitinių pamokų sk.	programos apimtis val.
Tikyba	2	70	–	–
Etika	2	70	–	–
Lietuvių kalba (gimtoji)	8	280	10	350
Užsienio kalba (1-oji)	6	210	8	280
Užsienio kalba (2-oji)	4	140	6	210
Istorija	4	140	6	210
Geografija	4	140	6	210
Matematika	6	210	9	

Dalykai	Bendrasis kursas		Išplėstinis kursas	
	savaitinių pamokų sk.	programos apimtis val.	savaitinių pamokų sk.	programos apimtis val.
Informacinės technologijos	2	70	4	140
Biologija	4	140	6	210
Fizika	4	140	7	244
Chemija	4	140	6	210
Menai	4	140	6	210
Technologijos	4	140	6	210
Integruotas menų ir technologijų kursas	4	140	6	210
Bendroji kūno kultūra	4–6	140/210	8	280
Pasirinkta sporto šaka	4–6	140/210	–	–
Pasirenkamieji dalykai	–	–	–	–
Projektinė veikla	–	–	–	–
Neformalusis ugdymas	6			

V. SPECIALIŲJŲ POREIKIŲ MOKINIŲ UGDYMO ORGANIZAVIMAS

78. Gimnazija užtikrina specialiųjų poreikių mokinių ugdymo nuoseklumą ir tęstinumą.

79. Specialiųjų poreikių mokinių ugdymui dalykų Bendrąsias programas pritaiko (modifikuoja, adaptuoja ar rengia individualią programą) mokytojas, atsižvelgdamas į mokinių ugdymosi poreikius, gimnazijos specialiojo ugdymo komisijos, pedagoginės psichologinės tarnybos rekomendacijas.

80. Gimnazijos specialiojo ugdymo komisijos ar pedagoginės psichologinės tarnybos siūlymu, tėvų pritarimu specialiųjų poreikių mokiniai:

80.1. turintys vidutinį ir žymų kalbos neišsivystymą, autizmą elgesio, emocijų ir socialinės raidos sutrikimų, skaitymo ir/ar rašymo sutrikimų, vidutinį ir labai žymų judesio ir padėties sutrikimą, ribotą intelektą, sergantys psichikos ligomis, – gali mokytis tik vienos užsienio kalbos;

80.2. judesio ir padėties sutrikimų turintys mokiniai atleidžiami nuo technologijų ir kūno kultūros pamokų.

81. Mokinio, kuris mokosi pagal mokytojo parengtą individualią, adaptuotą specialiesiems ugdymosi poreikiams pritaikytą Pagrindinio ugdymo bendrąją programą mokymosi pažanga ir pasiekimai vertinami pagal šioje programoje numatytus pasiekimus.

82. Mokėsis pagal adaptuotą pagrindinio ugdymo programą mokinyms priimamas mokytis pagal adaptuotą vidurinio ugdymo programą.

83. Mokiniui, turinčiam vidutinių, didelių ir labai didelių specialiųjų ugdymosi poreikių, specialiąją pagalbą teikia mokytojo padėjėjas.

84. Specialioji pedagoginė pagalba teikiama vadovaujantis Specialiosios pedagoginės pagalbos teikimo tvarkos aprašu, patvirtintu Lietuvos Respublikos švietimo ir mokslo ministro 2005 m. rugpjūčio 30 d. įsakymu Nr. ISAK–1780 (Žin., 2005, Nr. 107–3938).

85. Specialiųjų poreikių mokinių mokymą namuose organizuoja gimnazija, parinkdama ugdymo sritis, atsižvelgdama į mokyklos specialiojo ugdymo komisijos ar pedagoginės psichologinės tarnybos, gydytojų rekomendacijas.

2009–2011 m. Kazlų Rūdos Kazio Griniaus gimnazijos ugdymo plano priedas

(Mokinio vardas, pavardė, klasė)

MOKINIO INDIVIDUALUS MOKYMOSI PLANAS 2009–2011 m.

I. Branduolio dalykai	Pastabos	Pamokų skaičius		3 klasė	4 klasė	Keitimai
		B kursas	A kursas			
Dorinis ugdymas: Tikyba	Pasirinkti	2				
Etika						
Lietuvių kalba		8	12			
Užsienio kalba Anglų kalba	Pasirinkti	6	8			
Vokiečių kalba		6	8			
Matematika		6	9			
Socialinio ugdymo: Istorija	Pasirinkti	4	6			
Geografija		4	6			
Gamtamokslis ugdymo: Biologija	Pasirinkti	4	6			
Chemija		4	6			
Fizika		4	7			
Meninio ugdymo: Dailė	Pasirinkti	4	6			
Muzika		4	6			
Teatras		4				
Technologijos		4	6			
Kūno kultūra: Bendroji kūno k.	Pasirinkti	4	8			
Badmintonas (pasirinkta sporto šaka)		4				
Tinklinis (pasirinkta sporto šaka)		4				
Stalo tenisas (pasirinkta sporto šaka)		4				
Krepšinis (pasirinkta sporto šaka)		4				
II. Pasirenkamieji dalykai:						
Ekonomika ir verslas	4					
Antroji užsienio kalba ()	4					
Lotynų kalba	4					
Psichologija	2					
Informacinės technologijos	2	2	4			
Braižyba	2					
Etnokultūra	2					
Iš viso dalykų						

III. Dalykų moduliai: (pasirinkti paties mokinio)	Pastabos	Pamokų skaičius		3 klasė	4 klasė	Keitimai
		B kursas	A kursas			
„Darbas su istorijos šaltiniais“ 3 kl.	1					
„Tarptautinių santykių istorija“ 3kl.	1					
„Į chemijos egzaminą be baimės“ 3kl.	1					
„Fizikos kompleksinių užduočių ir testų kūrimas ir sprendimas“ 3–4 kl.	2					
„Biologija – įdomu“ 3–4 kl.	2					
„Matematika kiekvienam“ 3–4 kl.	2					
„Vokiečių kalbos kalbinių įgūdžių gilinimas“ 4kl.	1					
„Į pagalbą besiruošiantiems laikyti anglų kalbos egzaminą“ 4 kl.	1					
„Cheminė technologija“ 3–4 kl.	2					
„Neatsilik, suspėk paklaust“ 3–4 kl.	2					
„Tik nedaugelis gali kurti politiką, tačiau spręsti apie politiką gali visi“ 4 kl.	1					
IV. Projektai (pasirinkti paties mokinio)						
„Antropogeninės taršos įtaka Jūrės upelio ekologijai“	1					
„Po savo namų stogu“	2					
„Istorinės atminties takais“	2					
„Tarptautinis projektas e TWINNIG“	2					
„Galimybių mozaika“	2					
„Socialinio darbuotojo pradžiamokslis“	2					
„Mokyti ir mokytis kitaip“	2					
„Bendraukime ir būkime kartu“	2					
„Mokomės gyventi sveikai“	2					
Iš viso valandų:	2					

(Data)

(Parašas)

PS. Dalykų min 9, max 13; valandų min 28, max 32 per 1 mokslo metus

Kazlų Rūdos Kazio Griniaus gimnazijos
2009–2010 m. m. 1 gimnazijos klasės geografijos dalyko
ILGALAIKIS PLANAS

Mokytoja – Vida Budrienė, geografijos mokytoja metodininkė.

Dalykas – geografija. Klasė, kursas – 1 gimnazijos klasės. Pamokų skaičius – 68 val. Pamokų skaičius per savaitę – 2 valandos.

Tikslas – sudaryti sąlygas mokiniams mokytis individualizuojant ir diferencijuojant ugdymo turinį ir taikant įvairius mokymo(si) metodus.

Uždaviniai:

- Mokyti skaityti įvairius geografijos šaltinius, jais remiantis aiškintis gamtos ir visuomenės reiškinius, dėsningumus Lietuvoje ir Europoje.
- Ugdyti gebėjimus orientuotis aplinkoje ir žemėlapyje, pasitikėti savo jėgomis.
- Ugdyti atsakingą požiūrį į gamtos ir visuomenės problemas.
- Sužadinti smalsumą ir gebėjimą stebėti artimiausią aplinką bei pažinti savo kraštą, Lietuvą, Europą.
- Pamokų metu mokiniai bus mokomi aiškiai išreikšti mintis, tinkamai vartoti geografines sąvokas ir vietovardžius, atlikus užduotis apmąstyti sėkmes ir nesėkmes, mokytis perskaityti įvairiuose šaltiniuose pateikiamą informaciją ir kritiškai ją vertinti.

Vertinimas: neformalusis (padrašinimas, paskatinimas, išsakomos konstruktyvios pastabos), formalusis kaupiamasis (0,5–1 balo sistema; (jei mokinys neatlieka užduoties, neatsako į klausimą, daro klaidų ir t. t., tiek pat balų atimama), nuolatinis vertinimas ugdymo proceso metu. Kontroliniai darbai vertinami balais nuo 1 iki 10. Diagnostiniu testu siekiama išsiaiškinti mokinio pasiekimus ir padarytą pažangą. Diagnostinis testas duodamas mokiniams, norint išsiaiškinti jų pažangą po pusmečio, kad būtų galima numatyti tolesnio mokymosi galimybes, suteikti pagalbą sunkumams įveikti. Diagnostinis testas nevertinamas pažymiais – tik išsiaiškinamas pasiekimų lygis.

Ugdymo turinys					
Eil. Nr.	Etapo (ciklo, skyriaus) pavadinimas /Temos	Val. sk. Atsi-skaitymas	Nuostatos, gebėjimai, pasiekimai	Mokymosi veiklos ir metodai, mokymo priemonės	Pastabos
1.	Situacijos analizė (mokinių nusiteikimas, lūkesčiai ir pan.)	1	Ugdyti pasitikėjimą savo veiksmais įvairiose situacijose.		
2.	Žemėlapiai ir jų įvairovė	3	Savarankiškai naudojantis įvairaus turinio ir mastelio žemėlapiiais, orientuotis visoje trijose geografinėse erdvėse (lokalioje, regiono ir globalioje). Naudojantis geografijos informacijos sistema (GIS), gebėti sukurti žemėlapi. Savarankiškai skaityti įvairius kartografijos kūrinius (schemas, planus, žemėlapius, aeronuotraukas, gamtinius geografinius profilius, kosmines nuotraukas) ir naudojantis (GIS) sukurtomis programomis, apibendrinti juose pateikiamą informaciją.	Integracija su informatika ir matematika. Praktinis darbas. Naudojasi mokomąja kompiuterinė programa Akis – M, internetinė programa Google Earth. DVD filmas „GIS – kas tai“. Lentelė – Programos „Akis – M“ duomenys ir jų charakteristikos.	Jei nepavyktų dirbti IT kabine, naudojant multimediją, suteikti mokiniams žinių apie programos „Akis – M“ duomenų bazę, vaizdžiai pateikiant, kokių galimybių teikia ši programa ieškant geografinės informacijos. Parodyti, kaip naudojami įvairūs kartografiniai duomenys Lietuvos skaitmeniniame žemėlapyje.

Eil. Nr.	Etapo (ciklo, skyriaus) pavadinimas /Temos	Val. sk. Atsi-skaitymas	Nuostatos, gebėjimai, pasiekimai	Mokymosi veiklos ir metodai, mokymo priemonės	Pastabos
3.	Lietuvos geografinis pažinimas ir geografinė padėtis	5	Analizuojant ir lyginant žemėlapius vertinti Lietuvos geografinį pažinimą Europos ir pasaulio raidos kontekste. Nurodyti pasaulyje ir Lietuvoje garsius Lietuvos tyrinėtojus ir keliautojus, dariusius įtaką geografijos mokslo raidai. Nusakyti Lietuvos geografinę padėtį. Ugdyti pilietį, atsakingą už savo krašto, Europos kultūros likimą. Nustatyti objektų gamtinę, politinę ir ekonominę geografinę padėtį. Analizuojant paveikslus, schemas ir žemėlapius, lyginant Lietuvą su kitomis ES valstybėmis pasakyti savo nuomonę apie pagrindines valstybių valdymo formas, pateikti jų pavyzdžių. Nurodyti kriterijus, pagal kuriuos yra grupuojamos valstybės (pagal geografinę padėtį, teritorijos plotą, teritorijos sudėtį, valdymo formą.	Integracija su istorija – senovinių žemėlapių analizė. Mokymo priemonės: Sieninis kalendorius 2009 m. – senovinių žemėlapių foto nuotraukos iš Londono istorijos muziejaus. Vadovėliai: R. Šalna „Žemė“ I dalis, Č. Kudaba ir kt. „Apie Lietuvos žemę“. Atlasai, pratybos. Teminiai sieniniai žemėlapiai. DVD „Lietuva ir Europos Sąjunga“.	
4.	Kontrolinis darbas	1			
5.	Žemės gelmių sandara ir paviršius	5	Analizuojant žemėlapius ir paveikslus, rasti ryšį tarp žemės paviršiaus formavimosi raidos ir dabartinio Lietuvos ir Europos paviršiaus.	Integracija su chemija (mineralai ir uolienos). Paleogeografinė lentelė. Uolienų ir mineralų kolekcija. Skaidrių rinkinys „Minijos nafta“. Teminiai žemėlapiai. Lyginamoji analizė. Kaupiamasis vertinimas. Geografinis diktantas.	
6.	Kontrolinis darbas	1			
7.	Klimatas	5	Analizuojant ir lyginant klimato žemėlapius, klimatogramas ir paveikslus, nusakyti klimatą lemiančių veiksnių įtaką Lietuvos klimatui. Kritiškai vertinti orų prognozes.	Integracija su matematika (statistika), integracija su fizika (slėgis). Kūrybiniai darbai „Orai dabar ir prieš tūkstantį metų“, „Tautosaka klimatologijoje“. Mini tyrimas.	
8.	Kontrolinis darbas	1			

3 priedas. Kazlų Rūdos Kazio Griniaus gimnazijos 2009–2010 m. m. I gimnazijos klasės geografijos dalyko ilgalaikis planas

Eil. Nr.	Etapo (ciklo, skyriaus) pavadinimas /Temos	Val. sk. Atsiškaičymas	Nuostatos, gebėjimai, pasiekimai	Mokymosi veiklos ir metodai, mokymo priemonės	Pastabos
9.	Vidaus vandenys	8	Analizuoiant ir lyginant žemėlapius ir paveikslus rasti priežastis, lemiančias hidrografinio tinklo sudėtį ir ypatumus.	Naudojantis planu, atlasais, įvairiomis informacinėmis priemonėmis, apibūdinti duotą upę (grupinis darbas). Geografiniai diktantai – „Lietuvos upės“, „Lietuvos ežerai ir tvenkiniai“, „Baltijos jūros geografiniai objektai“. DVD filmas (pasirinktinai) „Požeminiai vandenys“, „Gražioji grobikė“, „Drūkšų ežeras“, „Žuvinas“, „Asvejos ežeras“. Mokomasis filmas „Baltijos jūra“.	
10.	Kontrolinis darbas	1			
11.	Organinis pasaulis ir gamtos apsauga	6	Analizuojant schemas ir paveikslus atskleisti gamtos komponentų tarpusavio sąveikas bei sieti jas su ūkine veikla. Analizuojant, lyginant ir kritiškai vertinant įvairius informacinius šaltinius, nustatyti kraštovaizdį lemiančius veiksniai ir argumentuotai išsakyti savo nuomonę apie jo kitimą. Susipažįsta su Lietuvos saugomomis teritorijomis (rezervatais, draustiniais, nacionaliniais ir regioniniais parkais) gamtos ir kultūros paveldo objektais. Analizuojant, lyginant ir kritiškai vertinant įvairius šaltinius diskutuoti ir išsakyti savo nuomonę, sprendžiant paveldo išsaugojimo problemas. Savo vietovės saugomos teritorijos tyrimas. Savarankiškai suplanuoti gamtinius stebėjimus bei tyrimus, naudoti prietaisus ir informacijos šaltinius, daryti savo išvadas. Gautus rezultatus įvairia forma perduoti kitiems.	<p>Iliustruotų schemų nagrinėjimas. Geografinis diktantas DVD filmų (pasirinktinai): Lietuvos miškai“, „Žemaitijos nacionalinis parkas“, „Čepkeliai“, „Kamanų rezervatas“ – fragmentų peržiūra ir aptarimas pagal pateiktas užduotis. „Lietuvos Raudonoji knyga“. Tyrimas. Atlikto darbo vertinimas. Geografinis diktantas „Svarbiausi gamtinės geografijos objektai“.</p>	
12.	Kontrolinis darbas	1			

<i>Eil. Nr.</i>	<i>Etapo (ciklo, skyriaus) pavadinimas /Temos</i>	<i>Val. sk. Atsi-skaitymas</i>	<i>Nuostatos, gebėjimai, pasiekimai</i>	<i>Mokymosi veiklos ir metodai, mokymo priemonės</i>	<i>Pastabos</i>
13.	<i>Diagnostinis vertinimas (orientavimasis erdvėje, informacijos skaitymas ir tyrimas).</i>	1			<i>Nevertinama balais</i>
14.	<i>Politinė geografija</i>	4	<i>Analizuojant schemas, paveikslus ir žemėlapius, lyginti valstybes, pasakyti savo nuomonę apie pagrindines valstybių valdymo formas, pateikti pavyzdžių. Įvertina terorizmo padarinius ir globalinės kovos prieš terorą būtinybę.</i>	<i>Teminiai žemėlapiai. Vadovėlis „Žemė“ II dalis. DVD filmo „Teroro aktas Babilio saloje“ fragmentų peržiūra ir aptarimas pagal pateiktus klausimus.</i>	
15.	<i>Kontrolinis darbas</i>	1			
16.	<i>Gyventojų skaičius ir natūralus judėjimas</i>	9	<i>Analizuojant statistinius duomenis, diagramas, įvertinti gyventojų demografinę sudėtį ir socialinių grupių struktūrą bei dinaminius procesus. Apskaičiuoti ir grafiškai pavaizduoti gyventojų demografinių rodiklių kaitą. Daryti apibendrinimus ir išvadas.</i>	<i>Individualus darbas. Integracija su informacinėmis technologijomis – tekstų rengyklės Integracija su matematika – diagramų analizė.</i>	
17.	<i>Kontrolinis darbas</i>	1			
18.	<i>Urbanizacija</i>	8	<i>Analizuojant statistinius duomenis, nuotraukas, schemas ir žemėlapius vertinti urbanizacijos procesus, vykstančius Lietuvoje ir pasaulyje.</i>	<i>Statistinių duomenų analizė. DVD filmas „Ateities urbanizacija“. Filmą „Vilniaus vizija 2015“ peržiūra ir aptarimas. Nuotraukų „Miesto istorija“ analizė.</i>	
19.	<i>Kontrolinis darbas</i>	1			
20.	<i>Kultūrų ir religijų geografija</i>	5	<i>Analizuojant ir vertinant įvairius šaltinius nurodyti esminius pasaulinių religijų ir kultūrų bruožus. Apibendrinti informaciją ir įvairia forma perteikti ją kitiems, jausti atsakomybę už atlikto darbo rezultatus.</i>	<i>Darbas grupėse. DVD filmų iš serijos „Pasaulio kultūros paveldas“ fragmentai ir trumpų apibendrinimų paruošimas grupėse.</i>	
21.	<i>Kontrolinis darbas</i>	1			
22.	<i>Diagnostinis testas iš socialinės geografijos temų</i>	1			

**Kazlų Rūdos savivaldybės Plutiškių vidurinės mokyklos
2007–2012 m. PLĖTROS STRATEGINIS PLANAS**

Vizija: Plutiškių gimnazija, atvira ir prieinama visiems, pageidaujantiems siekti išsilavinimo.

Misija: skatinti mokinius įgyti pradinį, pagrindinį, vidurinį išsilavinimą; sudaryti sąlygas mokiniams atpažinti savo profesinę kryptį ir padėti pasiruošti studijoms profesinėse mokyklose, kolegijose, universitetuose; ugdyti sugebėjimą pritaikyti žinias, pasiruošti savarankiškam gyvenimui; mokinio kaip asmenybės lavinimas.

1 prioritetas – KOKYBIŠKŲ UGDYMO PASLAUGŲ PLĖTRA

1.1. Tikslas – formuoti strateginio valdymo principus mokykloje.

Uždaviniai:

1.1.1. Įdiegti šiuolaikinę įsivertinimo ir vertinimo kultūrą.

Priemonė	Rezultatai	Pasiekimo laikas	Atsakingi/kiti dalyviai
Inicijuoti mokyklos vidaus audito sistemos tobulinimą	Sukurta veiksminga ir efektyvi mokyklos vidaus audito sistema	2007–2008	Mokyklos vadovai/savivaldos institucijų vadovai
Pasirengti mokyklos akreditacijai	Akredituota vidurinio ugdymo programa	2008	Mokyklos vadovai

1.1.2. Skatinti mokyklos savivaldos institucijų veiklą.

Priemonė	Rezultatai	Pasiekimo laikas	Atsakingi/kiti dalyviai
Skatinti mokyklos savivaldos institucijų veiklos strateginį planavimą	Mokyklos savivaldos institucijos geba vadovaudamiesi mokyklos strateginiu planu organizuoti savo veiklą	2007–2008	Savivaldos institucijų vadovai
Parengti mokyklos įvaizdžio formavimo programą	Parengta mokyklos įvaizdžio formavimo programa, užtikrinanti kryptingą nuolatinį įvaizdžio kūrimą (mokyklos simbolika, vizitinė kortelė – lankstinukas, nuolat atnaujinama interneto svetainė)	2007–2008	Darbo komanda/mokyklos vadovai

1.2. Tikslas – užtikrinti švietimo kokybę.

Uždaviniai:

1.2.1. Tobulinti ugdymo planą atsižvelgiant į mokinių poreikius ir interesus.

Priemonė	Rezultatai	Pasiekimo laikas	Atsakingi/kiti dalyviai
Švietimo turinį sieti su dabarties moralinėmis ir pilietinėmis nuostatomis	Ypatingas dėmesys skiriamas asmens patriotizmui, jo pilietiniam, kultūriniam ir tautiniam tapatumui ugdyti	2007–2012	Dalykų mokytojai/klasių auklėtojai
Ugdyti mokinių finansinę išmintį ir verslumą	Pasiekta, kad ekonominio raštingumo pradmenis įgytų visi pagrindinės mokyklos mokiniai ir verslumo įgūdžiai būtų plėtojami vidurinio ugdymo kurse	2007–2009	Mokyklos vadovai/darbo grupė

Priemonė	Rezultatai	Pasiekimo laikas	Atsakingi/kiti dalyviai
<i>Stiprinti informacinės kultūros ugdymą</i>	<i>Įdiegta informacinių technologijų 5-12 klasėse programa, dėsto mokytojas specialistas, mokykla aprūpinta kokybiška kompiuterine bei programine įranga, kiekvienas mokyklos bendruomenės narys įgijęs kompiuterinio raštingumo pagrindus</i>	2007–2012	<i>Mokyklos vadovai/darbo grupė</i>
<i>Stiprinti užsienio kalbų mokymąsi</i>	<i>Mokykla siūlo trijų užsienio kalbų mokymo programas, įgyvendinta ankstyvojo užsienio kalbos mokymo programa, 70 % pagrindinio ugdymo programą baigusių mokinių geba susikalbėti dviem užsienio kalbomis, 30 % – bent viena; vidurinio ugdymo programos mokiniai turi galimybę mokytis trečiosios užsienio kalbos</i>	2007–2012	<i>Mokyklos vadovai/darbo grupė</i>
<i>Inicijuoti pasirenkamųjų dalykų įvairovę</i>	<i>Įgyvendinama etninės kultūros programa, profilinės mokyklos klasėse toliau dėstoma traktorius eksploatavimo ir priežiūros programa</i>	2007–2012	<i>Mokyklos vadovai/darbo grupė</i>

1.2.2. Didinti mokinių mokymosi motyvaciją.

Priemonė	Rezultatai	Pasiekimo laikas	Atsakingi/kiti dalyviai
<i>Patobulinti mokinių pasiekimų vertinimo ugdymo procese sistemą</i>	<i>Mokyklos mokinių pasiekimų vertinimo ugdymo procese sistema, ugdymo turinys susiejamas su asmens ir visuomenės gyvenimui būtinų vertybinių nuostatų, bendrųjų gebėjimų ir kompetencijų suteikimu, ne mažiau kaip 95 procentai mokinių įgyja pagrindinį išsilavinimą, ne mažiau kaip 95 procentai mokinių, įgijusių pagrindinį išsilavinimą, mokosi toliau</i>	2007–2008	<i>Savivaldos institucijų vadovai/mokyklos vadovai/dalykų mokytojai</i>
<i>Inicijuoti naujų, savarankiškumą ir bendradarbiavimą skatinančių mokymosi metodų diegimą ugdymo procese</i>	<i>Įdiegiami nauji, aktyvūs, savarankiškumą ir bendradarbiavimą skatinantys mokymosi metodai bei ugdymo turinio perteikimo būdai</i>	2007–2012	<i>Dalykų mokytojai/metodinė taryba</i>
<i>Efektyvinti mokyklos specialiojo ugdymo komisijos darbą</i>	<i>Visi specialiųjų poreikių vaikai turi galimybę mokytis pagal jiems pritaikytas programas, mokykloje pakankamai vadovėlių bei metodinių priemonių, skirtų vaikų, turinčių specialiųjų poreikių, ugdymui</i>	2007–2012	<i>Specialiojo ugdymo komisija/dalykų mokytojai</i>
<i>Plėtoti gabiųjų mokinių ugdymosi skatinimo programą</i>	<i>Įgyvendinama gabiųjų mokinių ugdymosi skatinimo programa</i>	2008–2012	<i>Dalykų mokytojai</i>

1.2.3. Plėtoti personalo politiką.

Priemonė	Rezultatai	Pasiekimo laikas	Atsakingi/kiti dalyviai
Skatinti pedagogus kelti kvalifikaciją	Parengti pedagogų kvalifikacijos tobulinimo planai, orientuoti į kintantį mokytojo vaidmenį žinių visuomenėje ir šiuolaikiniam mokytojui būtinas naujas kompetencijas bei vertybines nuostatas, visiems pedagogams sudarytos galimybės ne mažiau kaip 15 dienų per 5 metus išvykti į kvalifikacinius renginius	2007–2012	Metodinė taryba/mokyklos vadovai
Skatinti mokytojus įsigyti naujas kvalifikacijas	Mokykloje dirba pedagogai, turintys aukštąjį išsilavinimą, galintys įgyvendinti mokyklos uždavinius ir patenkinti kiekvieno mokinio ugdymosi poreikius; 50 procentų dalykų specialistų turi dvi ir daugiau gretutines specialybes	2007–2008	Darbo komanda/mokyklos vadovai
Efektyvinti darbo komandų veiklą	90 procentų mokytojų dirba komandomis, yra įsijungę į projektinę mokyklos veiklą, mokytojų indėlis į mokyklos, metodinės ar projektinės grupės veiklą yra efektyvus	2007–2008	Mokyklos vadovai/darbo komanda
Skatinti aptarnaujančio personalo įtraukimą į mokyklos plėtrą	Aptarnaujantis personalas: raštinės, techniniai darbuotojai, kompiuterininkas, budėtojas ir kt. bendradarbiauja su mokytojais įgyvendinant mokyklos strategiją, personalo darbuotojai tobulina kvalifikaciją, mokosi kompiuterinio raštingumo pagrindų	2007–2009	Mokyklos vadovai/darbo komanda

2 prioritetas – PARAMOS MOKINIAMS EFEKTYVINIMO PLĖTRA

2.1. Tikslas – sukurti mokinių saviugdros sistemą.

Uždaviniai:

2.1.1. Skatinti tėvų dalyvavimą ugdymo procese.

Priemonė	Rezultatai	Pasiekimo laikas	Atsakingi/kiti dalyviai
Inicijuoti tėvų įtraukimą į mokyklos bendruomenės veiklą	25 procentais pagerėjęs tėvų dalyvavimas mokyklos bendruomenės veikloje	2007–2012	Savivaldos institucijų vadovai/klasių auklėtojai
Sukurti tėvų pedagoginio informavimo ir konsultavimo sistemą	Sukurta tėvų pedagoginio informavimo ir konsultavimo sistema, nuosekliai įgyvendinama asmeninė tėvų atsakomybė už privalomą vaikų mokymąsi, numatyta mokymo sutartyje	2007–2012	Socialinis pedagogas/mokyklos vadovai

2.1.2. Didinti papildomojo ugdymo bei mokinių saviugdą plėtotę.

Priemonė	Rezultatai	Pasiekimo laikas	Atsakingi/kiti dalyviai
Skatinti mokinių kultūrinės bei socialinės kompetencijos plėtrą	Didžioji dalis mokinių dalyvauja papildomojo ugdymo veikloje, aktyviai veikia mokinių savivalda, mokyklos popamokinė veikla planuojama orientuojantis į mokinių poreikius bei pomėgius	2007–2012	Papildomojo ugdymo programų vadovai/klasių auklėtojai/socialinis pedagogas
Sukurti socialiai teisingos mokymosi aplinkos sąlygas	Užtikrinamos socialiai teisingos mokymosi sąlygos, sukurtos galimybės efektyviai ugdyti įvairių gebėjimų ir poreikių vaikus	2007–2012	Socialinis pedagogas/mokyklos vadovai

2.2. Tikslas – plėtoti profesinio informavimo, konsultavimo ir orientavimo paslaugas.

Uždaviniai:

2.2.1. Dalyvauti įsteigiant profesinio orientavimo centrą.

Priemonė	Rezultatai	Pasiekimo laikas	Atsakingi/kiti dalyviai
Parengti pedagogus, gebančius teikti profesinį informavimą	Mokykloje yra pedagogų, gebančių teikti profesinį informavimą ir konsultavimą	2007–2012	Mokyklos vadovai/socialinis pedagogas
Bendradarbiauti su profesinio rengimo centrais, kolegijomis, universitetais	Bendradarbiavimo sutartys, teikiama informacija, konsultavimas, organizuojami mokinių ir studentų, mokinių ir dėstytojų susitikimai	2007–2012	Socialinis pedagogas/mokyklos vadovai
Inicijuoti projektų, skatinančių profesinį informavimą, konsultavimą bei orientavimą, ruošimą	Paruoštų projektų skaičius	2007–2012	Socialinis pedagogas/dalykų mokytojai
Įdiegti profesinio informavimo ir konsultavimo sistemą	Įsteigtas profesinio orientavimo centras	2007–2008	Mokyklos vadovai/darbo komanda

2.2.2. Išplėtoti bibliotekos – skaityklos – informacijos centro veiklą.

Priemonė	Rezultatai	Pasiekimo laikas	Atsakingi/kiti dalyviai
Skatinti bibliotekos darbuotoją įgyti ir kelti kvalifikaciją	Apmokytas bibliotekos darbuotojas, kokybiškesnės paslaugos	2007–2012	Mokyklos vadovai/bibliotekininkas
Skatinti naujos kompiuterizuotos skaitytojų aptarnavimo sistemos MOBIS diegimą	Įdiegta nauja kompiuterizuota skaitytojų aptarnavimo programa, padidėjęs skaitytojų skaičius	2007–2012	Mokyklos vadovai/bibliotekininkas
Atnaujinti bibliotekos fondus	Kasmet bibliotekos fondai atnaujinami 10 procentų	2007–2012	Mokyklos vadovai/bibliotekininkas

2.2.3. Vykdyti socialinės atskirties prevenciją.

Priemonė	Rezultatai	Pasiekimo laikas	Atsakingi/kiti dalyviai
Mokyti jaunimą lytinio švietimo klausimais	Suorganizuotų mokymo renginių skaičius, juose dalyvavusių mokinių skaičius	2007–2012	Socialinis pedagogas/klasės auklėtojai
Rengti ir įgyvendinti projektus, skatinančius vaikų ir paauglių dalyvavimą narkomanijos ir nusikalstamumo prevencijos, socializacijos programose	Parengtų ir įgyvendintų projektų skaičius, suorganizuotų renginių skaičius, dalyvavusių mokinių skaičius	2007–2012	Mokyklos vadovai/projektų vadovai
Inicijuoti vaikų ir jaunimo organizacijų veiklą	Mokykloje veikiančių vaikų ir jaunimo organizacijų skaičius, jose dalyvaujančių mokinių skaičius	2007–2012	Mokyklos vadovai/būrelių vadovai
Inicijuoti jaunųjų policijos rėmėjų, iniciatyvinių grupių prieš smurtą steigimą ir veiklą	Įsteigtų grupių skaičius, jose dalyvaujančių mokinių skaičius	2007–2009	Socialinis pedagogas/mokyklos vadovai
Dalyvauti steigiant vaikų dienos centrą	Veikia vaikų dienos centras	2008–2010	Socialinis pedagogas/mokyklos vadovai

3 prioritetas – SAUGIOS UGDYMO APLINKOS PLĖTRA

3.1. Tikslas – modernizuoti ugdymo procesą.

Uždaviniai:

3.1.1. Turtinti mokyklos IT bazę.

Priemonė	Rezultatai	Pasiekimo laikas	Atsakingi/kiti dalyviai
Dalyvauti atnaujinant turimą mokyklos IT bazę	Atlikta IT bazės mokykloje inventorizacija, nustatytas IT atnaujinimo poreikis, sudarytas atnaujinimo planas	2007–2008	Mokyklos vadovai/kompiuterininkas
Sudaryti IT plėtros programą	Sudaryta IT plėtros programa, numatyta, kiek ir kuriuose kabinetuose įrengti kompiuterizuotas darbo vietas	2007–2008	Mokyklos vadovai/kompiuterininkas

3.1.2. Atnaujinti mokyklos baldus, inventorių.

Priemonė	Rezultatai	Pasiekimo laikas	Atsakingi/kiti dalyviai
Inicijuoti senų mokyklinių suolų keitimą naujais	Naujų mokyklinių suolų kiekis	2007–2012	Mokyklos vadovai/ūkvedys
Inicijuoti baldų keitimą technologijų kabinetuose	Naujų baldų kiekis	2007–2009	Mokyklos vadovai/ūkvedys
Inicijuoti naujų mokyklinių lentų įsigijimą	Naujų mokyklinių lentų kiekis	2007–2009	Mokyklos vadovai/ūkvedys

3.1.3. Turtinti mokymo priemonių bazę.

Priemonė	Rezultatai	Pasiekimo laikas	Atsakingi/kiti dalyviai
Sudaryti mokymo priemonių poreikio programą	Įgyvendinama mokymo priemonių poreikio programa, 60 procentų mokymo priemonių yra pakeistos naujomis, modernizuoti ugdymo būdai	2007–2012	Mokyklos vadovai/dalykų mokytojai
Atnaujinti vadovėlių fondus	Visi mokiniai aprūpinti vadovėliais, visi seni vadovėliai laiku keičiami naujais, modernizuotas ugdymo turinys	2007–2012	Mokyklos vadovai/dalykų mokytojai / bibliotekininkas

3.2. Sukurti modernią, šiuolaikišką, jaukią mokymosi aplinką.

Priemonė	Rezultatai	Pasiekimo laikas	Atsakingi/kiti dalyviai
Dalyvauti užbaigiant mokyklos renovaciją	Apšiltintos visos mokyklos pastatų sienos, pakeisti visi langai bei durys, rekonstruoti 2 ir 3 aukšto tualetai	2007–2012	Ūkvedys/mokyklos vadovai
Rekonstruoti mokyklos sporto aikštinę ir salės grindis	Parengtas ES projektas lėšoms gauti ir rekonstravimo darbams sporto aikštynė ir sporto salėje atlikti	2007–2012	Ūkvedys/mokyklos vadovai
Rekonstruoti mokyklos kiemo dangą	Rekonstruotas fasadinis pėsčiųjų takas, įrengtas apšvietimas	2007–2012	Ūkvedys/mokyklos vadovai
Modernizuoti mokomuosius kabinetus	Modernizuoti technologijų, fizikos – chemijos, istorijos, biologijos kabinetai	2007–2012	Ūkvedys/mokyklos vadovai/dalykų mokytojai
Atnaujinti energetinį ūkį	Atnaujintas mokyklos energetinis ūkis	2007–2010	Energetikas/mokyklos vadovai
Įrengti modernias, šiuolaikiškas mokyklos buhalterijos patalpas	Įrengtos buhalterijos patalpos 2 aukšte	2007–2008	Ūkvedys/Vyriausiasis buhalteris

Kazlų Rūdos savivaldybės Plutiškių vidurinės mokyklos 2009–2010 m. m. VEIKLOS PROGRAMA

2008–2009 m.m. veiklos programos analizė

Mokyklos situacija. 2008–2009 m. m. buvo ritmingi, darnūs, finansiškai pakankamai stabilūs. Mokiniai aktyviai reikėsi moksleiviškoje savivaldybės, regiono, šalies veikloje: olimpiadose, konkursuose, sporto renginiuose. Mokykloje be ugdomosios veiklos daug dėmesio buvo skiriama mokinių pomėgių, kryptingo užimtumo, laisvalaikio planavimo ugdymui. 2008–2009 m. m. baigė 225 mokiniai: 215 +10 priešmokyklinio ugdymo grupės vaikų (savivaldybėje – 1926 mokiniai) – mūsų mokiniai sudaro 12% visų savivaldybės mokinių. Jie buvo ugdomi pagal priešmokyklinio ugdymo; pradinio ugdymo; pagrindinio ugdymo; vidurinio ugdymo; adaptuotas pradinio, pagrindinio, vidurinio ugdymo programas.

2008–2009 m. m. ugdymo rezultatai: teigiamais įvertinimais mokslo metus baigė 95% mokinių, 11 mokinių (5 %) perkelta į aukštesnę klasę su neigiamais įvertinimais, 29 mokiniai (14 %) pateikė anketas metų mokinio vardui gauti. **Pradinio ugdymo programą** baigė 11 mokinių. **Pagrindinio ugdymo pirmąją dalį** baigė 24 mokiniai: 3 mokiniai su neigiamais įvertinimais – pažangumas 87 %; 8 labai gerai ir gerai, iš jų 3 pirmūnai – kokybė 33 %. **Pagrindinio ugdymo antrąją dalį** baigė 20 mokinių: PUPP rinkosi laukti 18 mokinių, laikė 16 – lietuvių kalbos įvertinimai 100 %; matematikos – 94 %. **Vidurinio ugdymo programą** baigė 18 abiturientų, 17 gavo atestatus, 1 pasiekimų pažymėjimą. Savivaldybėje brandos atestatus gavo 133. Mūsų abiturientai sudaro 13 %. Valstybinių egzaminų rezultatai: savivaldybėje laikė 388 egzaminus, mūsų mokiniai – 27 (7 %); neišlaikė 67, mūsų – 1 (1,5 %); teikė apeliacijas 13, mūsų – 0. Mūsų mokinių valstybinių egzaminų įvertinimai: iš viso laikė 27 egzaminus, 9 (33 %) įvertinti nuo 50 iki 100; lietuvių kalbos egzaminą laikė 8 (3 nuo 50 iki 100); istorijos – 7 (3 nuo 50 iki 100); matematikos – 5 (2 nuo 50 iki 100); vokiečių kalbos – 4; biologijos – 1; anglų kalbos – 1 (neišlaikė); fizikos – 1 (nuo 50 iki 100). Iš viso neišlaikė 1 (4 %).

Neformalusis ugdymas. 2008–2009 m. m. neformaliajam ugdymui buvo skirtos 39 valandos, 2009–2010 m. m. bus kur kas mažiau – tik 27 neformaliojo ugdymo valandos. 2009–2010 m. m. tikimasi, kad mokykloje mokysis 229 mokiniai (vidurkis klasėje – 17 mokinių).

Mokytojai. 2008–2009 m. m. dirbo 30 mokytojų (savivaldybėje – 216); mūsų mokytojai sudaro 13 % visų savivaldybės mokytojų. Vienam mokytojui tenka 8 mokiniai (savivaldybėje – 6,5; šalyje – 9,1). Visi mokytojai turi aukštąjį pedagoginį išsilavinimą, tik 5 pamokos (1%) buvo dėstomos ne dalyko specialistui. Taip atsitiko dėl to, kad informacinių technologijų mokytoja mūsų mokykloje galėjo dirbti tik dvi dienas, todėl kelias pamokas teko atiduoti ne specialistui. Per mokslo metus mokytojai itin aktyviai domėjosi ugdymo proceso pokyčiais, rengėsi dirbti pagal atnaujintas bendrąsias ugdymo programas – lankė kvalifikacijos kursus, atliko praktinius darbus, domėjosi individualiai.

Ritmingą, nuoseklų mokyklos darbą lėmė susitelkimas, pasiskirstymas darbo sferomis, **darbas komandomis. Savivaldos institucijos.** Su **Mokyklos taryba** buvo derinamas ugdymo planas, mokytojų krūviai, papildomas mokyklos finansavimas. Mokytojų taryba sprendė ugdymo proceso organizavimo, ugdymo plano įgyvendinimo, pamokų pasiskirstymo klausimus. **Mokinių taryba** įsiklausė į mokinių poreikius bei pageidavimus, tarpininkavo sprendžiant mokinių ugdymosi, užimtumo, elgesio problemas. **Metodinė taryba** padėjo spręsti metodines problemas. Darbo taryba tarpininkavo derinant darbo santykių klausimus. **Neformalios savivaldos grupės.** Direkcijos pasitarimuose buvo aptariami mokinių elgesio klausimai. **Metodinės grupės** dalijosi gerąja patirtimi, rengėsi dirbti pagal atnaujintas bendrąsias programas. Per **visuotinius tėvų susirinkimus** aptariami mokyklos rezultatai, numatomos perspektyvos, darbo kryptys. **Ilgalaikės grupės. Specialiojo ugdymo komisija, profesinio informavimo taškas, krizių valdymo komanda, prevencinio darbo grupė, sveikatos priežiūros grupė, iniciatyvinė grupė prieš smurtą** – šios grupės padėjo vaikams geriau integruotis į ugdymo procesą. **Projektų įgyvendinimo grupės** įgyvendino psichoaktyvių medžiagų vartojimo prevencijos projektą „Rinkis sportą“, pilietinio ir tautinio ugdymo projektą „Vabalkšnės taku“, sveikatingumo projektą „Pažink ir ugdyk save“, socializacijos projektus „Atrandu save“ bei vaikų vasaros stovyklą „Pelėdžiukai“.

Bendradarbiavimo su socialiniais partneriais grupės. Plutiškių jaunųjų lyderių klubas vasarą įgyvendino tarptautinių jaunimo mainų projektą „Jaunieji Lietuvos ir Olandijos savanoriai mokosi kartu ir vieni iš kitų“. **Lietuvos – Lenkijos bendradarbiavimo grupė** birželio mėnesį suorganizavo Fromborko mokinių grupės priėmimą mokykloje. Bendradarbiavimo su Stichting Litouwen fondu grupė 2 savaites dirbo kartu su Olandijos projekto „Vienas vienam“ dalyviais: organizavo olandų grupės apgyvendinimą, maitinimą, laisvalaikio užimtumą. **Bendradarbiavimo su Almos Adamkienės labdaros ir paramos fondu grupė** atrinko mokinių piešinius, rašinius fondo organizuojamiems konkursams, teikė mokinių kandidatūras į fondo projektus: „Lyderių mokyklą“, „Verslo mokykla“ bei dailininkų stovyklą. 2 mokiniai turėjo galimybę dalyvauti fondo projektinėje veikloje. **Bendradarbiavimo su Šilavoto pagrindine mokykla darbo grupė** suorganizavo draugiškus vizitus – sportines varžybas abejuose mokyklose. **Trumpalaikės grupės: audito, tyrimų, renginių organizavimo** bei kitos grupės padėjo įgyvendinti 2008–2009 m. m. veiklos tikslus.

Mokyklos bendruomenės nuomonė, **stipriausia veiklos sritis** – projektinė veikla: 90 projektų paraiškų per 10 metų, 9 – per metus, 1 per mokslo metų mėnesį. Akivaizdi nauda mokyklai: gautas papildomas finansavimas ugdymo procesui įgyvendinti, edukacinėms aplinkoms kurti bei gerinti (2008 metais – 17 025,00 Lt; 2009 metais – 21 060,00 Lt: „Vabalkšnės taku“ – 2 000,00 Lt; stovykla „Pelėdžiukai“ – 4 097,84 Lt; Tarptautinis mainų projektas – 17 512,00 Lt). Tai vienija mokyklos bendruomenę, ugdomi komandinio darbo gebėjimai, aktyvi mokinių socialinė veikla, teigiama įtaka mokyklos mikroklimatui, mokyklos kultūrai.

2009–2010 mokslo metais **siūlomi prioritetai**: bendrųjų kompetencijų ugdymas; savivaldos savarankiškumo skatinimas; lankomumo gerinimas.

Vizija: Plutiškių bendrojo lavinimo vidurinė mokykla, atvira ir prieinama visiems, pageidaujantiems siekti išsilavinimo.

Misija: Plutiškių vidurinė mokykla – bendrojo lavinimo vidurinė mokykla, ugdomi pagal priešmokyklinio, pradinio, pagrindinio ir vidurinio ugdymo programas, siekianti sudaryti kiekvienam mokiniui, atitinkančią jo amžių, interesus, gebėjimus, mokymosi aplinką, kuri įgalintų įgyti ir nuolat plėtoti Išsilavinimo standartus atitinkančias kompetencijas, kad jie galėtų sėkmingai gyventi ir dirbti šiuolaikinėje visuomenėje, nuolat ją tobulindami. Mokykloje sudaromos galimybės laisvai, kritiškai mąstančiai ir atsakingai asmenybei vystyti. Užtikrinamos lygios galimybės, ugdymo kokybės puoselėjimas, tautinis identitetas, siekiamos išsaugoti tautos tradicijos, papročiai, etninis unikalumas.

2008–2009 m. m. PRIORITETINĖS KRYPTYS:

- bendrųjų kompetencijų ugdymas;
- savivaldos savarankiškumo skatinimas;
- mokinių lankomumo gerinimas.

I prioritentinė kryptis – BENDRŪJŲ KOMPETENCIJŲ UGDYMAS.

I tikslas – įgyvendinti atnaujintas bendrąsias ugdymo programas.

1 uždavinys – diegti naujas ugdymo bei vertinimo formas.

2 uždavinys – tobulinti mokytojų kompetencijas ugdymo proceso ir refleksijos srityse.

II tikslas – stiprinti mokinių mokymosi motyvaciją.

1 uždavinys – kurti mokymą skatinančią aplinką.

2 uždavinys – ugdyti mokinio kompetencijas individualizuojant bei diferencijuojant veiklą.

II prioritentinė kryptis – SAVIVALDOS SAVARANKIŠKUMO SKATINIMAS.

I tikslas – skatinti aktyvios, kūrybingos asmenybės ugdymą(si).

1 uždavinys – stiprinti klasės auklėtojo vaidmenį klasės kolektyve.

2 uždavinys – ugdyti visuomeniškumą per socialinę veiklą.

III prioritetinė kryptis – MOKINIŲ LANKOMUMO GERINIMAS.

I tikslas – stiprinti mokyklos, mokinio, tėvų tarpusavio ryšius.

1 uždavinys – taikyti naujas ryšių tarp vaiko, tėvų ir mokyklos formas.

2 uždavinys – ieškoti naujų neformaliojo ugdymo bei popamokinės veiklos integracijos į ugdymo procesą būdų.

3 uždavinys – tobulinti mokinių profesinį konsultavimą .

2009–2010 m. m. VEIKLOS PROGRAMOS TURINYS

Eil. Nr.	Sritis	Aspektai
1.	Valdymas	1.1. Įsakymas dėl programos sudarymo darbo grupės skyrimo. 1.2. Įsakymas dėl programos tvirtinimo. 1.3. Administracija. 1.4. Mokytojų atestacijos komisija. 1.5. Mokyklos taryba. 1.6. Mokytojų taryba. 1.7. Mokinių taryba.
2.	Darbo gairės	2.1. Mokyklos 2007–2012 metų strateginis švietimo planas. 2.2. Mokyklos vizija, misija. 2.3. 2008–2009 mokslo metų mokinių pasiekimai. 2.4. 2008–2009 m. m. situacijos analizė. 2.5. Prioritetai, tikslai, uždaviniai. 2.6. Mokytojų tarybos, direkcijos posėdžiai.
3.	Veiklos tikslai ir uždaviniai	3.1. Mokyklos veiklos programa. 3.2. Metodinių grupių veiklos programos. 3.3. Socialinės pedagogės veiklos planas. 3.4. Priešmokyklinio ugdymo pedagogo veiklos planas. 3.5. Mokyklos bibliotekos veiklos planas. 3.6. Mokytojo padėjėjo veiklos planas. 3.7. Mokyklos tarybos veiklos planas. 3.8. Mokinių tarybos veiklos planas. 3.9. Prevencinio darbo grupės veiklos planas. 3.10. Mokytojų atestacijos 2008–2010 metų programa. 3.11. Materialinės bazės turtinimo programa.
4.	Kalendoriniai planai	Mėnesių darbo planai
5.	Priežiūra	Mokytojų, specialistų veiklos priežiūros planai

I prioritetinė kryptis – BENDRŲJŲ KOMPETENCIJŲ UGDYMAS.

I tikslas – įgyvendinti atnaujintas bendrąsias programas.

Uždaviniai	Priemonės	Terminai	Atsakingi asmenys	Laukiamas rezultatas
1. Diegti naujas ugdymo bei vertinimo formas.	1. Mokytojų tarybos posėdis „Pirmieji darbo pagal atnaujintas bendrąsias ugdymo programas rezultatai“.	02	L. Naginionienė	Įgyvendinamos aktyvios savarankiškumą ir bendradarbiavimą skatinančios ugdymo bei vertinimo formos.
	2. Mokytojų tarybos posėdis „Kaip ir už ką šiandien vertiname mokini?“.	06	I. Kašauskienė	
	3. Direkcijos pasitarimas „Vertinimo pokyčiai pagrindinio ugdymo programoje“.	04		
	4. Direkcijos pasitarimas „Ugdymo kaitos požymiai pradžios mokykloje“.	12	L. Naginionienė	
	5. Jaunųjų kūrėjų šventė – konkursas „Pirmieji žodžiai“.	12	Lietuvių kalbos mokytojai	
	6. Gabiausių mokinių rengimas mokyklos ir savivaldybės olimpiadoms.	10–03	Dalykų mokytojai	
	7. Užduočių rengimas mokyklos ir savivaldybės olimpiadoms	10–03	Dalykų mokytojai	
	8. Dalyvauti Almos Adamkienės labdaros ir paramos fondo projektuose: Europos jaunimo verslo mokykla, Lyderių mokykla, „Nutapyk savo ateitį“, „Dainuokime kartu“, „Jaunasis gidas“.	09–06	I. Kašauskienė, dalykų mokytojai	
	9. Tarptautinis konkursas „Kengūra“.		Matematikos mokytojai	
	10. Tarptautinis konkursas „Kalbų kengūra“.		Užsienio kalbų mokytojai	
	11. Respublikinis konkursas „Gintaro kelias“.	04	Lietuvių kalbos mokytojai	
	12. Respublikinis vertėjų konkursas „Tavo žvilgsnis“.	lapkritis – kovas	Užsienio kalbų mokytojai	
2. Tobulinti mokytojų kompetencijas ugdymo proceso ir refleksijos srityje.	1. Mokytojų tarybos posėdis „Darbo patirtis: sėkmė ir klaidos“.	05	I. Kašauskienė	Visi mokytojai geba planuoti, organizuoti ugdymo procesą pagal atnaujintų bendrųjų programų reikalavimus.
	2. Mokytojų tarybos posėdis „2009–2010 m.m. ugdymo rezultatai“.	06	L. Naginionienė	
	3. Direkcijos pasitarimas – savianalizės anketų vertinimas.	10	I. Kašauskienė	
	4. Metodinės tarybos posėdis „Ilgalaičių planų rengimo perspektyvos“.	09	L. Naginionienė	
	5. Kvalifikacijos tobulinimo programos įgyvendinimas.	09–06	I. Kašauskienė	
	6. Metodikos būrelių užsiėmimai – gerosios patirties sklaida.	Pagal būrelių planą	Metodikos būrelių pirmininkai	

II tikslas – stiprinti mokinių mokymosi motyvaciją.

Uždaviniai	Priemonės	Terminai	Atsakingi asmenys	Laukiamas rezultatas
1. Kurti mokymąsi skatinančią aplinką.	1. Mokyklos projektas „Metų mokinys 2010“.	06	I. Kašauskienė	Mokyklos aplinka, siūloma veikla, užimtumas skatina mokinius mokyti, siekti tobulėjimo.
	2. Įgyvendinti sveikatingumo projektą „Pažink ir ugdyk save“.	09–12	E. Pukalskienė	
	3. Vykdyti projektą „Žipio draugai“.	09–05	J. Nejuvienė	
	4. Vykdyti projektą „Drąsinkime ateitį“.	09–06	R. Kazlauskienė, projekto komanda	
	5. Įgyvendinti projektą „Bendrojo lavinimo mokyklų modernizavimas“.	Per mokslo metus	L. Naginionienė	
	6. Įgyvendinti projektą „Bendrojo lavinimo mokyklų bibliotekų modernizavimas“.	Per mokslo metus	Bibliotekininkas	

Uždaviniai	Priemonės	Terminai	Atsakingi asmenys	Laukiamas rezultatas
	7. Akcija „Veiksma savaitė 2010“.	04	R. Kazlauskienė	
	8. Rugsėjo pirmosios šventė.	09	A. Arlauskienė, Z. Žiobienė	
	9. Mokinių konferencija.	03	R. Kazlauskienė, R. Kazakevičienė	
	10. Paskutinio skambučio šventė.	05	A. Gudaitienė, E. Jūrienė	
	11. Prižiūrėti mokyklos svetainę, laiku keisti informaciją.	09–06	R. Kazlauskienė, mokinių taryba	
	12. Mokyklos laikraštis „Tušas“.	09–06	R. Akelaitienė, mokinių taryba	
	13. Klasių mokinių tėvų susirinkimai mokinių pažangos ir pasiekimų vertinimo bei mokymosi motyvacijos tema.	09–06	Klasių auklėtojai	
	14. Sudaryti bendradarbiavimo sutartis ir organizuoti technologijų pamokas – išvykas gamybos vietoje.	09–06	I. Kašauskienė, Technologijų mokytojai	
2. Ugdyti mokinio kompetencijas diferencijuojant ir individualizuojant veiklą.	1. Direkcijos pasitarimas „Pasirenkamųjų dalykų reikšmė individualizuojant ugdymą“.	11	L. Naginionienė	Ugdymo turinys susiejamas su individualiais vaiko gebėjimais bei pasiekimais.
	2. Specialiojo ugdymo komisijos pasitarimai, aptariant, koreguojant mokytojų planus.	09, 02	Specialiojo ugdymo komisijos pirmininkas	
	3. Išvykos pagal dalykų kursų programas.	09–06	Dalykų mokytojai, klasių auklėtojai	
	4. Gabių mokinių parengimas olimpiadoms, konkursams, varžyboms.	09–06	Dalykų mokytojai	
	5. Dalykų modulių įtakos mokinių gebėjimų kokybei užtikrinti tyrimas.	04	L. Naginionienė	

II prioritentinė kryptis – SAVIVALDOS SAVARANKIŠKUMO SKATINIMAS.

I tikslas – skatinti aktyvios, kūrybingos asmenybės ugdymą(si).

Uždaviniai	Priemonės	Terminai	Atsakingi asmenys	Laukiamas rezultatas
1. Stiprinti klasės auklėtojo vaidmenį klasės kolektyve.	1. Klasės kolektyvų pažintinių – ugdomųjų renginių organizavimas.	Pagal klasės auklėtojų planus	Klasių auklėtojai	
	2. Klasės auklėtojo veiklos priežiūra.	01	L. Naginionienė	
	3. Mokytojų tarybos posėdis „Auklėtojo vaidmuo formuojant klasės kolektyvą“.	11	I. Kašauskienė	
	4. Direkcijos pasitarimas „Auklėtojo veiklos planavimo problemos“.	10	L. Naginionienė	
	5. Seminaras klasių auklėtojams.	03	I. Kašauskienė	
2. Ugdyti visuomeniškumą per socialinę veiklą.	1. Savivaldos diena.	10	Mokyklos taryba Mokinių taryba	Ypatingas dėmesys skiriamas mokinių pilietiniam, kultūriniam ir tautiniam tapatumui ugdyti.
	2. Konkursas „Šviesoforo ABC, saugokime save ir kitus“.	02	A. Gudaitienė	
	3. Akcija „Švarinkime savo kaimą“.	10	L. Naginionienė	
	4. D&DM lektorius paskaitos sveikos gyvensenos klausimais.	09–12	L. Naginionienė	

<i>Uždaviniai</i>	<i>Priemonės</i>	<i>Terminai</i>	<i>Atsakingi asmenys</i>	<i>Laukiamas rezultatas</i>
	5. Inicijatyvinės grupės prieš smurtą akcija.	05	R. Kazlauskienė	
	6. Tarptautinės smurto prieš vaikus prevencijos dienos paminėjimas.	11–19	R. Kazlauskienė	
	7. Pasaulinės nerūkymo dienos paminėjimas.	05–31	R. Kazlauskienė	
	8. Tarptautinės vaikų gynimo dienos paminėjimas.	06–01	R. Kazlauskienė	
	9. Pilietinio ir tautinio ugdymo projektas „Vabalkšnės taku“.	09–12	Z. Žiobienė	
	10. Valstybinių ir tautinių švenčių minėjimas.	09–06	Istorijos mokytojas, muzikos mokytojai	
	11. Paskaita teisėsaugos klausimais.	11	E. Jūrienė	
	12. Kaupti žiniasklaidos straipsnius apie mokyklą.	09–06	bibliotekininkas	
	13. Įgyvendinti projektą „Draugystė be sienų“.	09–06	R. Kazlauskienė	
	14. Vykdyti projektą „Draugiška mokykla“.	09–06	R. Kazlauskienė	
	15. Bendradarbiavimas su socialiniais partneriais.	09–06	I. Kašauskienė	
	16. Išvykos su mokiniais į teatrus, muziejus, parodas.	09–06	Klasių auklėtojai, dėstantys mokytojai	
	17. Bendradarbiauti su aplinkinių mokyklų mokiniais (sporto varžybos, debatai).	09–06	Socialinis pedagogas, klasių auklėtojai	
	18. Sporto diena.	05	Kūno kultūros mokytojai	

III prioritentinė kryptis – MOKINIŲ LANKOMUMO GERINIMAS.

I tikslas – stiprinti mokyklos, mokinio, tėvų tarpusavio ryšius.

<i>Uždaviniai</i>	<i>Priemonės</i>	<i>Terminai</i>	<i>Atsakingi asmenys</i>	<i>Laukiamas rezultatas</i>
1. Taikyti naujas ryšių tarp vaiko, tėvų ir mokyklos formas.	1. Periodiškai atnaujinti mokyklos svetainę.	10–12	R. Kazlauskienė, mokinių taryba	Tėvai aktyviau dalyvauja mokyklos bendruomenės renginiuose; tėvai pripažįsta mokymo sutartyse numatytą atsakomybę už privalomą vaikų mokymąsi.
	2. Padėkos tėvams ir vaikams už reikšmingą mokinio veiklą mokykloje.	06	I. Kašauskienė	
	3. Paskutinio skambučio šventė.	05	A. Arlauskienė, E. Jūrienė	
	4. Rugsėjo pirmosios šventė.	09	A. Arlauskienė, klasių auklėtojai	
	5. Mamų šventė (1–4 kl.).	05	Pradinių klasių mokytojai	
	6. Mokinių konferencija.	03	Socialinis pedagogas, klasių auklėtojai	
	7. Mokyklos laikraštis „Tušas“.	09–06	R. Akelaitienė, mokinių taryba	
	8. Klasių mokinių tėvų susirinkimai mokinių pažangos ir pasiekimų vertinimo bei mokymosi motyvacijos tema.	09–06	Klasių auklėtojai	
2. Tobulinti neformalaus ugdymo bei popamokinės	1. Neformaliojo ugdymo užsiėmimų kokybės kontrolė.	11, 04	L. Naginionienė	Mokiniai turi galimybę ugdymo procese įgytusgebėjimus, žinias, kompetencijas panaudoti
	2. Mokyklinių renginių nuostatų rengimo priežiūra ir kontrolė.	Prieš renginį	I. Kašauskienė	
	3. Tarpininkavimas mokykloje organizuojant pramoginius ugdymo renginius.	Pagal poreikį	L. Naginionienė	

Uždaviniai	Priemonės	Terminai	Atsakingi asmenys	Laukiamas rezultatas
veiklos integravimo į ugdymo procesą galimybes.	4. Popamokinės veiklos mokykloje priežiūra, planuojami renginiai:		L. Naginionienė	organizuojant savo popamokinę veiklą, laisvalaikį.
	4.1. Jaunųjų kūrėjų šventė „Pirmieji žodžiai”.	12		
	4.2. Savivaldos diena.	10		
	4.5. Sporto vakarėlis / Naktinio krepšinio turnyro atidarymo šventė.	11		
	4.8. Karjeros diena / buvusių abiturientų susitikimas.	02		
	4.10. Mokinių konferencija.	03		
3. Tobulinti mokinių profesinį konsultavimą.	1. Įgyvendinti profesinio informavimo ir konsultavimo 2009–2010 m. m. programą.	Pagal planą	Profesinio informavimo darbo grupė	Numatytos profesinio konsultavimo ir informavimo gairės; įvykdytas tiriamasis darbas – iki 50 % mokinių atliko profesinio orientavimo testus, pasirašytos bendradarbiavimo sutartys.
	2. Direkcijos pasitarimas dėl profilių pasirinkimo 2009–2010 m. m.	03	L. Naginionienė	
	3. Sutartys su įmonėmis, padėsiančiomis supažindinti mokinius su gamyba darbo vietose.	09,10	I. Kašauskienė, Technologijų mokytojai	
	4. Tiriamasis darbas – profesinio orientavimo testų atlikimas.	10, 03	Socialinis pedagogas	
	5. Susitikimas su Darbo biržos psichologais.	kovas	L. Naginionienė	
	6. Atnaujinti ir praplėsti profesinio informavimo kampelį (patalpos, literatūrinė bazė, kompiuterizavimas).	Rugsėjis–gruodis	Socialinis pedagogas, bibliotekininkas	

**Kazlų Rūdos savivaldybės Plutiškių vidurinės mokyklos
2009–2011 m. UGDYMO PLANAS**

I. BENDROSIOS NUOSTATOS

1. 2009–2011 metų Plutiškių vidurinės mokyklos pradinio, pagrindinio ir vidurinio ugdymo programų ugdymo planas (toliau – ugdymo planas) reglamentuoja priešmokyklinio, pradinio, pagrindinio, vidurinio ir specialiųjų ugdymosi poreikių mokiniams pritaikytų ir neformaliojo vaikų švietimo programų įgyvendinimą mokykloje. 2009–2010 ir 2010–2011 mokslo metų mokyklos ugdymo planas sudarytas vadovaujantis Bendraisiais ugdymo planais ir kitais teisės aktais.

2. Ugdymo plano tikslai:

2.1. įvardyti bendruosius Ugdymo programų vykdymo mokykloje principus ir reikalavimus;

2.2. sudaryti galimybes kiekvienam besimokančiajam įgyti kompetencijų – žinių, gebėjimų ir nuostatų.

3. Ugdymo plano uždaviniai:

3.1. nustatyti pamokų skaičių, skirtą dalykų programoms įgyvendinti mokantis pagal Ugdymo programas;

3.2. aprašyti pagrindinius ugdymo pritaikymo pagal mokinių poreikius būdus (individualizuojant ir diferencijuojant, integruojant, kt.);

3.3. nustatyti reikalavimus ugdymo procesui mokykloje organizuoti.

4. Ugdymo procese per atskirų dalykų pamokas ir kitą ugdomąją veiklą naudojami metodai, kurie:

4.1. motyvuoja mokinius mokytis, skatina suvokti mokymosi tikslus;

4.2. orientuoja į procesą, kuris ugdo bendrąsias kompetencijas;

4.3. yra aktualūs ir priimtini mokiniui ir įtraukia į mokymosi procesą;

4.4. skatina konstruktyvų, kritinį ir kūrybinį mąstymą, atsakomybę už savo mokymąsi bei rezultatus;

4.5. padeda suvokti mokymosi kokybę ir išmoko rasti būdus jai tobulinti;

4.6. plėtoja įgytas mokinio mokymosi strategijas, įgūdžius ir jų panaudojimą naujose situacijose;

4.7. formuoja mokinio pilietinę ir tautinę tapatybę, ugdo bendrakultūrinę kompetenciją, toleranciją ir parengtų įsilieti į Lietuvos visuomenės gyvenimą;

4.8. ugdo gebėjimus dirbti įvairiose mokinių grupėse.

5. Ugdymo plane vartojamos sąvokos atitinka Lietuvos Respublikos švietimo įstatyme, 2009–2011 metų pradinio, pagrindinio ir vidurinio ugdymo programų bendruosiuose planuose vartojamas sąvokas.

II. MOKYKLOS UGDYMO PLANO RENGIMAS

6. Mokyklos ugdymo planą rengia direktoriaus 2009–06–03 įsakymu Nr. 1.3.–66 sudaryta darbo grupė.

7. Mokykla rengia vieną bendrą Ugdymo planą visoms programoms įgyvendinti dvejiems mokslo metams.

8. Ugdymo plano projektas derinamas su mokyklos taryba ir Kazlų Rūdos savivaldybės administracijos direktoriumi.

9. Ugdymo planą tvirtina mokyklos direktorius iki einamųjų metų rugsėjo 1 dienos.

10. Ugdymo plane susitarimo būdu numatyta:

10.1. pradinio, pagrindinio ir vidurinio ugdymo bendrosioms programoms įgyvendinti konkrečioje klasėje ar ugdymo konkcentre dalykui skiriamų valandų skaičius pagal Bendruosius ugdymo planus nedidinamas ir nemažinamas;

10.2. dorinio ugdymo organizavimas:

Tikyba dėstoma 1, 2, 3, 4, 5, 6, 7, 8, 9, 10, 11, 12 klasėse; Etika dėstoma 7, 8, 9, 10, 11, 12 klasėse;

10.2.1. tėvai (globėjai) parenka vieną iš dorinio ugdymo dalykų – etiką arba tradicinės religinės bendrijos ar bendruomenės tikyba mokiniui iki 14 metų, o nuo 14 iki 16 metų mokinys pats renkasi tėvų (globėjų, rūpintojų) pritarimu. Vyresni kaip 16 metų mokiniai pasirenka patys vieną dorinio ugdymo dalyką – tikyba (tradicinės religinės bendrijos ar bendruomenės) arba etiką;

10.2.2. nesusidarius 7 mokinių grupei, mokiniui(-iams) gali būti skiriamas savarankiškas etikos arba tikybos mokymas pagal Savarankiško mokymosi tvarkos aprašą, patvirtintą Lietuvos Respublikos švietimo ir mokslo ministro 2007 m. rugpjūčio 31 d. įsakymu Nr. ISAK–1759 (Žin., 2003, Nr. 33–1397; 2004, Nr. 52–1760, 2007, Nr. 95–3860), arba sudaroma mobilioji grupė iš gretutinių ar paralelių klasių mokinių;

10.2.3. dalyką mokinys gali keisti kiekvienais mokslo metais, jo tėvams (globėjams) parašius prašymą.

10.3. ugdymo turinio pasirinkimo ir diferencijavimo bei individualizavimo galimybės sudaromos panaudojant mokyklos nuožiūra skirstomas pamokas:

10.3.1. siūlomi pasirenkamieji dalykai:

Ankstyvojo anglų kalbos ugdymo programa 2–4 klasėse; Ankstyvojo vokiečių kalbos ugdymo programa 2–4 klasėse; Etninė kultūra 5–8 klasei; Verslo ekonomika 11–12 klasei; Informacinės technologijos 11–12 klasei; Pasirenkamosios sporto šakos – krepšinio – programa 11–12 klasei; Pasirenkamosios sporto šakos – tinklinio – programa 11–12 klasei; Trečiosios užsienio kalbos (anglų) programa 11–12 klasei.

10.3.2. siūlomi dalykų moduliai:

pradinio ugdymo programoje:

Lietuvių kalbos modulis „Kuria antroakai“ 2 klasei; Matematikos modulis „Matematinė įgūdžių tobulinimas“ 4 klasei;

pagrindinio ugdymo programoje:

Anglų kalbos modulis 5 klasei; Informacinių technologijų modulis 8 klasei; Kalbos sandara (diferencijavimui) 10 klasei; Kalbos sistema (gabiems) 9 klasei; Kalba ir rašyba (diferencijavimui) 9 klasei; Kūno kultūros modulis 6, 7, 8 klasėms; Lietuvių kalbos sistema (gabiems) 10 klasei; Matematinio neraštingumo likvidavimo programa 9–10 klasei; Mezgimo ir nėrimo įmantrybės 8 klasei; Praktinio turinio matematikos uždavinių sprendimo programa (gabiems) 9–10 klasei; Rašybos ir skyrybos įgūdžių įtvirtinimas (diferencijavimui) 9 klasėje; Rašybos, skyrybos ir kirčiavimo įgūdžių gilinimas (gabiems) 9 klasėje;

vidurinio ugdymo programoje:

Fizikos uždavinių sprendimas ir analizė 11–12 klasei; Istorijos šaltinių nagrinėjimas 11–12 klasei; Kalbos sistema ir stilistinė vartoseną 11–12 klasei; Matematikos uždavinių sprendimo metodai 11–12 klasei; Negrožinio teksto kūrimo bei suvokimo praktikumas 11–12 klasei; Praktinė lietuvių kalba 11–12 klasei; Sintaksė ir skyryba 11–12 klasei; Tinklalapių labirintai 11–12 klasei; Vokiečių kalbos modulis 11–12 klasei;

10.4. mokykla, siekdama geriau pritaikyti ugdymo turinį skirtingų poreikių mokiniams ir padėti jiems pasiekti kuo geresnių rezultatų, atskiras klases dalina į grupes informacinėms technologijoms ir technologijoms, doriniam ugdymui, užsienio kalboms (1-ajai ir 2-ajai), jei klasėje mokosi ne mažiau kaip 21 mokinys; naujos mobiliosios grupės sudaromos iš ne mažiau kaip 7 mokinių. Šioms grupėms sudaryti panaudojamos mokyklos nuožiūra skirstomas pamokos. Klases dalijamos į grupes:

10.4.1. doriniam ugdymui (tikybai, etikai) 7, 8, 9, 10, 11 kl. sudaromos dvi grupės – viena tikybos, kita etikos;

10.4.2. kūno kultūros 5–12 kl. sudaromos atskiros mergaičių ir berniukų grupės;

10.4.3. informacinių technologijų – 7, 9, 10 kl.;

10.4.4. technologijų – 7, 8, 9, 10 kl.;

10.4.5. užsienio kalbai mokytis: anglų/anglų kalbos – 8 kl.; anglų/vokiečių kalbos – 3, 6, 8, 10 kl.; anglų/rusų kalbos – 8 kl.; rusų/vokiečių – 6, 7, 9 kl.;

10.4.6. dalykų bendrajam ir išplėstiniam kursui dėstyti 11–12 klasėje;

10.4.7. jeigu dėl per mažo mokinių skaičiaus negalima klasių dalyti į grupes, dalyko turinys diferencijuojamas toje pačioje pamokoje, skiriant atitinkamas individualias ar grupines užduotis;

10.4.8. nesant galimybių sudaryti mobiliosios grupės mokiniai mokosi savarankiškai pagal Savarankiško mokymosi tvarką. Į mokinio savarankiško mokymosi krūvį įskaitomas dalyko kursui skirtas pamokų skaičius;

10.5. informacinių technologijų naudojimo ugdymo procese būdai:

Pradinio ugdymo programoje per pasaulio pažinimo pamokas du kartus per mėnesį naudojama mokomoji kompiuterinė priemonė – portalas **www.mokinukai.lt**, individualizuojant ir diferencijuojant mokinių darbą dirbama su klasių kompiuteriais. Dalykinėje sistemoje individualizuojant ir diferencijuojant darbą, rengiant medžiagą pamokoms naudojami kabinetų kompiuteriai, tų dalykų, kurių kabinetuose nėra kompiuterių (anglų k., biologijos, fizikos, istorijos, technologijų), ciklo apibendrinimui sudaromos sąlygos dirbti kompiuterių klasėje, VIPT, bibliotekoje ar kabinete sujungiami nešiojama kompiuterinė įranga;

10.6. ugdymo turinio planavimo formos ir laikotarpiai, mokinių ugdymo pažangos ir pasiekimų vertinimo metodikos ir laikotarpiai, vertinimo fiksavimo ir informavimo formos ir būdai nustatomi atsižvelgiant į Bendrosios programos reikalavimus:

10.6.1. ugdymo turinys mokykloje planuojamas remiantis Bendruosiuose ugdymo planuose nurodytu dalyko programai skiriamų valandų (pamokų) skaičiumi. Ugdymo turinys mokykloje planuojamas ir detalizuojamas tokia ugdymo turinio dokumentacija:

Dokumentas	Rengia	Pritaria/derina	Tvirtina/derina	Tvirtinimo/derinimo data	Norminis dokumentas, rekomendacijos, pagal kurias rengiama programa, teminis planas
Priešmokyklinio ugdymo grupės ugdomosios veiklos metų planas	Priešmokyklinio ugdymo pedagogas	Mokyklos pradinių klasių mokytojų metodinė grupė	Mokyklos direktorius	09–19	Bendroji priešmokyklinio ugdymo ir ugdymosi programa, Priešmokyklinio ugdymo išsilavinimo standartai, Priešmokyklinio ugdymo turinio įgyvendinimas (metodinės rekomendacijos)
Pasirenkamųjų dalykų programa	Dalykų mokytojai	Mokyklos dalykų mokytojų metodinė grupė/metodinė taryba arba savivaldybės mokytojų metodikos būrelis	Mokyklos direktorius	08–29	Bendrosios programos, Išsilavinimo standartai, mokyklos ugdymo planas
Dalykų modulių programos	Dalykų mokytojai	Mokyklos dalykų mokytojų metodinė grupė/ metodinė taryba	Mokyklos direktorius	08–29	Bendrosios programos, Išsilavinimo standartai
Neformaliojo ugdymo programos ir ilgalaikiai planai	Būrelių vadovai	Mokyklos dalykų mokytojų metodinė grupė/ metodinė taryba arba savivaldybės mokytojų metodikos būrelis	Mokyklos direktorius	08–29	Mokyklos ugdymo planas, mokyklos metinis veiklos planas

Dokumentas	Rengia	Pritaria/derina	Tvirtina/derina	Tvirtinimo/derinimo data	Norminis dokumentas, rekomendacijos, pagal kurias rengiama programa, teminis planas
Specialiųjų poreikių mokiniams adaptuotos ir modifikuotos programos ir ciklo planai	Dalykų mokytojai	Mokyklos specialiojo ugdymo komisija	Direktorius pavaduotojas ugdymui	09–15	Bendrosios programos, išsilavinimo standartai
Atsilikimo likvidavimo programos ir ciklo planai	Dalykų mokytojai	Mokyklos specialiojo ugdymo komisija	Direktorius pavaduotojas ugdymui	09–15	Dalykų programos, išsilavinimo standartai
Ankstyvojo užsienio kalbos mokymo ilgalaikis planas	Dalykų mokytojai	Mokyklos dalykų mokytojų metodinė grupė/metodinė taryba	Direktorius pavaduotojas ugdymui	09–15	Dalyko programa, išsilavinimo standartai.
Dalykų modulių ilgalaikiai planai	Dalykų mokytojai	Mokyklos dalykų mokytojų metodinė grupė	Direktorius pavaduotojas ugdymui	09–15	Dalykų programos, išsilavinimo standartai
Dalykų ilgalaikiai planai	Dalykų mokytojai	Mokyklos dalykų mokytojų metodinė grupė	Direktorius pavaduotojas ugdymui	09–15	Dalykų programos, išsilavinimo standartai
Klasės auklėtojų veiklos planai	Klasės auklėtojai	Mokyklos dalykų mokytojų metodinė grupė	Direktorius pavaduotojas ugdymui	09–15	Mokyklos ugdymo planas, mokyklos metinis veiklos planas

10.6.2. ugdymo turinys planuojamas rengiant ilgalaikius planus ir pasirenkamųjų dalykų, dalykų modulių programas (jei nėra Bendrųjų programų) ir (ar) detalizuojant, koreguojant mokyklos nustatyta tvarka. Privalomos ilgalaikio plano dalys: skyrius arba savaitė; skyriaus (savaitės) tikslai ir uždaviniai; skyriaus (savaitės) valandų skaičius, temos; skyriaus (savaitės) siektini rezultatai (žinių ir gebėjimų minimumas); skyriaus (savaitės) vertinimas ir kontrolė; skyriaus (savaitės) namų darbų apimtys;

10.6.3. kontroliniai darbai ilgalaikiame plane turi būti išryškinti, jų skaičius privalo atitikti ugdymo plano reikalavimus;

10.6.4. birželio mėnesį planuojamas kurso kartojimas, įtvirtinimas arba projektinė veikla;

10.6.5. paskutinis teminio plano puslapis – metinė vertinimo ir kontrolės suvestinė. Planuodamas ugdymo turinį mokytojas planuoja ir mokinių pažangos ir pasiekimų vertinimą, jį sieja su mokymo(-si) tikslais atsižvelgdamas į mokinių mokymosi patirtį ir gebėjimus. Vertinimo metodus mokytojui derina tarp savęs, aptaria su mokiniais ir jų tėvais (globėjais, rūpintojais);

10.6.6. pamoką mokytojas planuojasi individualiai, bet privalu numatyti pamokos uždavinį, temą, metodus, vertinimą, motyvaciją, mokinių ir mokytojo veiklas, namų darbus, grįžtamąjį ryšį, technines bei mokomąsias priemones, įsivertinimą;

10.7. pamokos trukmės laikas: 1 klasės mokiniams – 35 min., kitų klasių mokiniams – 45 min.;

10.8. vadovėlių ir kitų mokymo(-si) priemonių parinkimo principus ir tvarką reglamentuoja Plutiškių vidurinės mokyklos aprūpinimo bendrojo lavinimo vadovėliais ir mokymo priemonėmis tvarka, patvirtinta 2008-06-30 direktoriaus įsakymu Nr. 1.3.-101;

10.9. specialiosios pedagoginės ir specialiosios pagalbos mokiniams teikimą reglamentuoja Plutiškių vidurinės mokyklos specialiosios pedagoginės pagalbos teikimo tvarkos aprašas, patvirtintas 2008-06-28 direktoriaus įsakymu Nr. 1.3.-97;

10.9.1. švietimo pagalbą teikia socialinis pedagogas, mokytojai, klasių auklėtojai, bibliotekininkas, PIT darbuotojai, mokyklos vadovai;

10.9.2. švietimo pagalba teikiama individualių pokalbių, konsultacijų, klasės valandėlių metu.

11. Mokykla, atsiradus Bendruosiuose ugdymo planuose nenumatytiems atvejams ugdymo proceso metu, gali koreguoti mokyklos ugdymo plano įgyvendinimą priklausomai nuo mokymo lėšų, išlaikydama minimalų pamokų skaičių dalykų programoms įgyvendinti ir minimalų privalomų pamokų skaičių mokiniui.

III. UGDYMO ORGANIZAVIMAS

12. Mokslo metai prasideda rugsėjo 1 d., baigiasi rugpjūčio 31 d.

13. Vienerių mokslo metų ugdymo proceso trukmė:

Klasė	Ugdymo proceso pabaiga		Ugdymo proceso trukmė savaitėmis
	2009–2010 m. m.	2010–2011 m. m.	
1–5	05–28	05–31	32
6–9	06–11	06–10	36
10	05–28	05–31	34
11	06–11	06–10	36
12	05–28	05–31	34

14. Mokykloje mokomasi penkias dienas per savaitę.

15. Ugdymo proceso metu mokiniams skiriamos atostogos: rudens atostogoms – 7 kalendorinės dienos, žiemos atostogoms – 14 kalendorinių dienų, pavasario – 7 kalendorinės dienos, papildomoms atostogoms 1–5 klasių mokiniams skiriama 10 mokymosi dienų (du kartus per metus).

Atostogos	2009–2010 m. m.		2010–2011 m. m.	
	Prasideda	Baigiasi	Prasideda	Baigiasi
Rudens	2009–10–26	2009–11–01	2010–10–25	2010–10–29
Žiemos (Kalėdų)	2009–12–21	2010–01–03	2010–12–20	2011–01–02
Pavasario (Velykų)	2010–03–29	2010–04–05	2011–04–18	2011–04–25
Papildomos 1–5 kl.	2010–01–04 2010–02–08	2010–01–10 2010–02–14	2011–01–03 2011–02–21	2011–01–09 2011–02–27
Vasaros: 1–5 kl.	2010–05–31	2010–08–31	2011–06–01	2011–08–31
6–11 klasės	2010–06–14		2011–06–13	

16. mokslo metai skirstomi pusmečiais:

I pusmetis: rugsėjo 1 d. – sausio 31 d.; II pusmetis: vasario 1 d. – birželio 11 d. (2010 m.), birželio 10 d. (2011 m.).

6 priedas. Kazlų Rūdos savivaldybės Plutiškių vidurinės mokyklos 2009–2011 m. ugdymo planas

17. Ugdymo procese kultūrinei, meninei, pažintinei, kūrybinei, sporto, praktinei, socialinei, prevencinei ir kitai pagal mokinių ir mokyklos poreikius parinktai veiklai per mokslo metus skiriama 10 mokymosi dienų. Ji organizuojama tokiu laiku:

Veikla	2009–2010 m. m.		2010–2011 m. m.	
	Data	Organizatoriai	Data	Organizatoriai
<i>Bendra visos mokyklos veikla:</i>				
Rugsėjo pirmosios šventė	09–01	Algina Jasaitienė, Alonė Šalkauskienė, Zita Žiobienė	09–01	Aušra Arlauskienė, Galina Kentrienė
Savivaldos diena	10–05	Aldona Brusokienė, Edita Jūrienė, Asta Navickienė	10–05	Rasuolė Kazakevičienė, Rasa Kazlauskienė
Jaunųjų kūrėjų šventė „Pirmieji žodžiai“	12–02	Regina Akelaitienė, Vilma Belickienė, Irma Jieznaitė	12–02	Regina Akelaitienė, Irma Jieznaitė, Elena Pukalskienė
Mokinių konferencija	03–25	Rasa Kazlauskienė, Rasuolė Kazakevičienė	03–25	Oksana Kružikienė, Alė Muliauskienė
Sporto šventė	05–21	Agnė Didžiūnaitė, Alma Urbštienė	05–20	Agnė Didžiūnaitė, Alma Urbštienė
Paskutinio skambučio šventė	05–28	Albina Gudaitienė, Edita Jūrienė, Alonė Šalkauskienė	05–31	Vilma Belickienė, Zita Žiobienė, Galina Kentrienė
<i>Nepamokinės veiklos dienos pradinėjų klasių mokiniams:</i>				
Rudens turizmo diena	09–14	Algina Jasaitienė	09–13	Algina Jasaitienė
Kalėdinė išvyka	12–18	Vilma Belickienė	12–17	Vilma Belickienė
Akcija „Baltasis badas“	02–05	Klasės auklėtojai	02–04	Klasės auklėtojai
Pavasario šventė	04–09	Albina Gudaitienė	04–29	Elena Pukalskienė
<i>Nepamokinės veiklos dienos 5-12 klasių mokiniams:</i>				
Projektinė veikla 6–11 klasių mokiniams	06–10, 11	Klasių auklėtojai	06–09, 10	Klasių auklėtojai
Klasės renginys. Civilinės ir Priešgaisrinės saugos mokymo programos kursas 11 kl.	Pagal klasės auklėtojo planą	Klasės auklėtojai	Pagal klasės auklėtojo planą	Klasės auklėtojai
Klasės renginys. Civilinės ir Priešgaisrinės saugos mokymo programos kursas 11 kl.	Pagal klasės auklėtojo planą	Klasės auklėtojai	Pagal klasės auklėtojo planą	Klasės auklėtojai

17.1. Oro temperatūrai esant 20 laipsnių šalčio ar žemesnei, į mokyklą gali neiti 1–5 klasių mokiniai, esant 25 laipsniams šalčio ar žemesnei temperatūrai – 6–12 klasių mokiniai. Šios dienos įskaičiuojamos į mokymosi dienų skaičių.

17.2. Paskelbus ekstremalią situaciją, keliančią pavojų mokinių gyvybei ar sveikatai, mokykla priima sprendimus dėl ugdymo proceso koregavimo.

IV. MOKINIO INDIVIDUALAUS UGDYMO PLANO SUDARYMAS

18. Siekiant individualizuoti ugdymą ir optimizuoti mokymosi krūvius sudaromi mokinių individualūs ugdymo planai.

19. Mokinio individualaus ugdymo plano tikslas – ugdyti mokinio asmeninę atsakomybę už mokymąsi, gebėjimą įgyvendinti išsikeltus tikslus.

20. Sudarydami ir įgyvendindami mokinio individualų ugdymo planą bendradarbiauja mokyklos vadovai, mokiniai, mokytojai ir mokinių tėvai. Mokinio individualaus ugdymo plano formą siūlo mokykla.

21. Mokinio individualų ugdymo planą, suderintą su mokyklos galimybėmis, sau rengia kiekvienas mokinys, besimokantis pagal vidurinio ugdymo programą. Atskirais atvejais mokinio individualus ugdymo planas sudaromas besimokantiems pagal pagrindinio ugdymo ir specialiesiems ugdymosi poreikiams pritaikytas programas (pavyzdžiui, dėl mokymosi namuose, nuotolinio mokymosi, mokymosi spragų išlyginimo ir kt.).

V. DALYKŲ MOKYMO INTEGRAVIMAS

22. Integruoto ugdymo organizavimas:

22.1. žmogaus sauga (civilinė sauga, priešgaisrinė sauga ir saugaus eismas) 1 – 4 klasėje – į pasaulio pažinimą;

22.2. į vidurinio ugdymo klasės auklėtojo veiklą integruojamos: Civilinės saugos mokymo programa bendrojo lavinimo mokykloms, patvirtinta Lietuvos Respublikos švietimo ir mokslo ministro 2005 m. spalio 24 d. įsakymu Nr. ISAK–2117 (Žin., 2006, Nr.5–169), ir Priešgaisrinės saugos mokymo programa bendrojo lavinimo mokykloms, patvirtinta Lietuvos Respublikos švietimo ir mokslo ministro bei Lietuvos Respublikos vidaus reikalų ministro 2003 m. birželio 10 d. įsakymu Nr. ISAK–820/IV–208 (Žin., 2003, Nr. 60–2743). Šis kursas išdėstomas per nepamokinės veiklos dienas 11 klasėje;

22.3. meninės raiškos mokymas 11-12 klasėje integruojamas į neformalųjį ugdymą.

23. Mokykla analizuoja, kaip mokymosi procese įgyvendinamos integruojamųjų dalykų programos, ir priima sprendimus dėl tolesnio integravimo.

24. Integruojamųjų dalykų turinys numatomas rengiamuose ilgalaikiuose dalykų planuose.

25. Integruotų pamokų apskaitai užtikrinti būtina integruojamųjų pamokų turinį dienyne įrašyti abiejų dalykų apskaitai skirtuose puslapiuose.

VI. DALYKŲ MOKYMO INTENSYVINIMAS

26. Dalyko mokymo intensyvinimas:

26.1. pagrindinio ugdymo programoje: Žmogaus saugos kursas pagrindinio ugdymo programoje išdėstomas per vienerius metus 5, 7, 10 klasėje;

26.2. vidurinio ugdymo programoje: biologijos bendrasis kursas – 11 klasėje; dorinio ugdymo (tikybos, etikos) kursas išdėstomas per vienerius metus – 11 klasėje; informacinių technologijų bendrasis kursas – 11 klasėje; istorijos bendrasis kursas – 11 klasėje; fizikos bendrasis kursas – 11 klasėje; geografijos bendrasis kursas – 12 klasėje; žmogaus sauga – 11 klasėje.

27. Intensyvinant atskiro dalyko ar kelių dalykų mokymąsi negali būti viršijamas maksimalus mokiniui privalomų pamokų skaičius per savaitę.

VII. MOKINIŲ PAŽANGOS IR PASIEKIMŲ VERTINIMAS

28. Vertinant mokinių pažangą ir pasiekimus ugdymo procese vadovaujamosi Bendrosiomis programomis ir Mokinių pažangos ir pasiekimų vertinimo samprata, patvirtinta Lietuvos Respublikos švietimo ir mokslo ministro 2004 m. vasario 25 d. įsakymu Nr. ISAK–256 (Žin., 2004, Nr. 35–1150), mokyklos susitarimais.

29. Mokykla užtikrina, kad mokiniai ugdymo procese laiku gautų mokyti padedantį vertinimą žodžiu ir raštu.

30. Mokiniams, besimokantiems pagal pradinio ugdymo programą, pažanga ir pasiekimai pažymiais nevertinami. Pažangai ir pasiekimams vertinti taikomas formuojamasis (žodžiu ar raštu) ir diagnostinis (pagal mokyklos pasirinktą vertinimo formalizavimo būdą) vertinimas;

31. Mokinių, besimokančių pagal pagrindinio ir vidurinio ugdymo programas, pasiekimams vertinti taikoma 10 balų vertinimo sistema, išskyrus atvejus, numatytus Bendrųjų ugdymo planų 32 punkte:

31.1. pasirenkamųjų dalykų žinios ir gebėjimai vertinami įrašu „įskaityta“ arba „neįskaityta“;

31.2. etikos, tikybos, žmogaus saugos, kūno kultūros (5–10 kl.), pilietiškumo pagrindų, ekonomikos dalykų mokymosi pasiekimai vertinami įrašu „įskaityta“ arba „neįskaityta“;

- 31.3. kūno kultūros (11–12 kl.), menų, technologijų dalykų mokymosi pasiekimai vertinami 10 balų vertinimo sistema;
- 31.4. specialiosios medicininės fizinio pajėgumo grupės mokinių pasiekimai kūno kultūros pratybose vertinami įrašu „įskaityta“ arba „neįskaityta“;
- 31.5. meninė raiška yra dalyko programos dalis ir atskiru pažymiu nevertinama, dienyne įrašomas įrašas „įskaityta“ arba „neįskaityta“;
- 31.6. mokinių, besimokančių dalykų modulius, mokymosi pasiekimų įvertinimai įskaitomi į dalykų įvertinimus;
- 31.7. mokinio, kuris mokosi pagal mokytojo parengtą modifikuotą, adaptuotą specialiesiems ugdymosi poreikiams pritaikytą pradinio, pagrindinio ar vidurinio ugdymo bendrąją programą mokymosi pažanga ir pasiekimai vertinami pagal šioje programoje numatytus pasiekimus.
32. Mokykla raštu (ar elektroniniu būdu) bei žodžiu informuoja mokinių tėvus (globėjus, rūpintojus) apie mokinių mokymosi pasiekimus:
- 32.1. dalykų įvertinimus, pusmečių ir metinius įvertinimus surašius mokinio pažymių knygelėje ir juos patvirtinus auklėtojo parašu;
- 32.2. pradinio ugdymo pasiekimus fiksuojant aprašu vienas egzempliorius, patvirtintas klasės mokytojo ir mokyklos direktoriaus parašu, įteikiamas tėvams;
- 32.3. mokslo metų pabaigoje mokinių, turinčių mokymosi sunkumų, tėvai informuojami raštu, kokių dalykų papildomi darbai mokiniui yra skiriami.
- 32.4. apie mokymosi sėkmę mokinių tėvai informuojami žodžiu: mokinio tėvams apsilankius mokykloje ar pasiteiravus telefonu; tėvų susirinkimų metu (individualaus pokalbio metu) bei tėvų konsultacijų dienomis; mokyklos atstovas (klasės auklėtojas, dalyko mokytojas, administracijos atstovas) informuoja tėvus žodžiu apie mokinio mokymosi sėkmę, bet ne rečiau kaip 2 kartus per metus;
33. Mokinių, jų tėvų (globėjų, rūpintojų) pageidavimu peržiūrėti gautus pasiekimų įvertinimus sudaroma komisija (dalyko mokytojas, klasės auklėtojas, direktoriaus pavaduotojas ugdymui, mokinys ar jo atstovas), kuri aptaria mokinio gautą pasiekimų įvertinimą ir surašo peržiūrėjimo aktą.

VIII. MOKINIŲ MOKYMOSI KRŪVIO REGULIAVIMAS

34. Mokyklos direktoriaus 2009–07–08 įsakymu Nr. 1.3.–75 paskirtas direktoriaus pavaduotojas ugdymui organizuoja mokyklos veiklą, susijusią su mokinių mokymosi krūvių reguliavimu:
- 34.1. organizuoja mokytojų bendradarbiavimą sprendžiant mokinių mokymosi motyvacijos ir mokymosi krūvio optimizavimo klausimus;
- 34.2. organizuoja ir vykdo mokinių mokymosi krūvio bei mokiniams skiriamų namų darbų stebėseną ir kontrolę;
- 34.3. užtikrina, kad mokiniams per dieną nebūtų skiriamas daugiau kaip vienas kontrolinis darbas. Apie kontrolinį darbą mokinius būtina informuoti ne vėliau kaip prieš savaitę. Kontroliniai darbai po atostogų ar šventinių dienų neplanuojami.
35. mokinių mokymosi krūvio (taip pat kontrolinių ir namų darbų) reguliavimo priemonės:
- 35.1. klasėje (grupėje) dirbantys mokytojai derina tarp savęs namų darbų apimtį ir kontrolinių darbų atlikimo datas;
- 35.2. namų užduotys 1–2 kl. mokiniams neskiriamos, bet 2 kl. II pusmetyje gali būti skiriama ne daugiau kaip 0,5 val., 3–4 kl. mokinių namų užduotims turi būti skiriama ne daugiau kaip 1 val., 5–6 kl. – 1,5 val., 7–8 kl. – 1,5–2,0 val., 9–12 kl. – 2,5 val.;
- 35.3. namų darbų apimtys laiko atžvilgiu negali viršyti mokytojų taryboje susitarto limito: 3–4 klasių mokiniams – 20 min. namų darbų po kiekvienos pamokos; 5 klasės mokiniams – 22 min. namų darbų po kiekvienos pamokos; 6 klasės mokiniams – 23 min. namų darbų po kiekvienos pamokos; 7 klasės mokiniams – 24 min. namų darbų po kiekvienos pamokos; 8 klasės mokiniams – 24 min. namų darbų po kiekvienos pamokos; 9–12 klasių mokiniams – 30 min. namų darbų po kiekvienos pamokos.
36. Mokiniams, kurie mokosi pagal pagrindinio ugdymo programos pirmąją dalį, suderinus su mokinių tėvais (globėjais, rūpintojais), skiriamas maksimalus privalomų pamokų skaičius.
37. Mokiniai gali būti atleisti nuo menų ir kūno kultūros, o išimties atvejais – ir kitų privalomojo dalyko savaitinių pamokų (ar jų dalies) lankymo, jeigu:
- 37.1. yra baigę menų mokyklas;

- 37.2. mokosi dailės, choreografijos, muzikos, menų mokyklose;
- 37.3. mokosi sporto srities neformaliojo švietimo įstaigose;
- 37.4. yra tarptautinių ar nacionalinių olimpiadų, konkursų nugalėtojai per einamuosius mokslo metus;
- 37.5. atleidžiami esant raštiškam tėvų (globėjų) prašymui ir atitinkamos mokyklos pažymai;
- 37.6. nuo pamokų atleistas mokinys tuo laiku privalo registruotis mokyklos bibliotekoje.
38. Menų ir sporto dalykų/kūno kultūros, o išimties atvejais – ir kt. dalykų įvertinimai įskaitomi Jei neatitinka vertinimo sistema – organizuojama įskaita ir įvertinimas konvertuojamas į 10 balų vertinimo sistemą.
39. Penktokams nustatomas 1 mėnesio adaptacinis laikotarpis.
40. Per dieną negali būti daugiau kaip 7 pamokos.
41. Mokinių, kurie mokosi pagal vidurinio ugdymo programą, pamokų tvarkaraštyje neturėtų būti daugiau kaip trys „langai“, o pagal pagrindinio ugdymo programos antrąją dalį – vienas „langas“ (vienos pamokos trukmės laisvo laiko tarpas tarp pamokų). Mokinių laisvą laiką gali būti siūloma išnaudoti neformaliajam ugdymui, savišvietai.
42. Keisti dalyką ar dalyko kursą mokinys gali atsiskaitęs (išlaikęs įskaitą) iš naujai pasirinkto dalyko programos ar dalyko kurso skirtumo. Jei įskaita išlaikoma pusmečio ar mokslo metų pabaigoje, įvertinimas, prie kurio pažymimas kursas raidėmis B (bendrasis) arba A (išplėstinis), įrašomas stulpelyje prie pusmečio ar metinių pažymių. Mokinui, kuris mokysis pagal dalyko programos bendrąjį kursą ir kurį tenkina turimas išplėstinio kurso įvertinimas, laikyti įskaitos nereikia.

IX. NEFORMALIOJO VAIKŲ ŠVIETIMO ORGANIZAVIMAS MOKYKLOJE

43. Neformalusis vaikų švietimas įgyvendinamas pagal Neformaliojo vaikų švietimo koncepciją, patvirtintą Lietuvos Respublikos švietimo ir mokslo ministro 2005 m. gruodžio 30 d. įsakymu Nr. ISAK–2695 (Žin., 2006, Nr. 4–115).
44. Neformaliojo vaikų švietimo veikla yra skirta meninei, sporto ar kitą veiklą pasirinkusių mokinių asmeninėms, socialinėms, edukacinėms, profesinėms kompetencijoms ugdyti. Šią veiklą mokiniai renka laisvai, ji įgyvendinama realizuojant:
- 44.1. neformaliojo ugdymo programas, finansuojamas mokinio krepšelio lėšomis;
- 44.2. neformaliojo vaikų švietimo programas, kurios gali būti vykdomos ir mokykloje, kai išnaudotos visos neformaliojo ugdymo valandos;
- 44.3. pažintinę veiklą, finansuojamą pagal Mokinių pažintinei veiklai skirtų lėšų naudojimo metodines rekomendacijas, patvirtintas Lietuvos Respublikos švietimo ir mokslo ministro 2007 m. spalio 2 d. įsakymu Nr. ISAK–1934 (Žin., 2007, Nr. 105–4319);
- 44.4. socialinę, projektinę ir kt. veiklą.
45. Neformaliojo ugdymo grupės mokinių skaičius turi būti ne mažesnis kaip 7 mokiniai.
46. Neformaliajam ugdymui skiriamos 28 valandos: pradinių klasių mokinių saviraiškos ugdymui – 8 val., sportiniams gebėjimams ugdyti – 6 val., šokio menui – 2 val., muzikinei raiškai – 4 val., dailei – 4 val., kalbinei raiškai – 1 val., gamtos būreliams – 1 val., technologinei kūrybai – 1 val., jaunimo organizacijų ir klubų veiklai – 1 val.

47. Neformaliojo vaikų švietimo programos mokinių atostogų metu vykdomos Kazlų Rūdos savivaldybės tarybos nustatyta tvarka.

X. UŽSIENIEČIŲ IR LIETUVOS RESPUBLIKOS PILIEČIŲ, ATVYKUSIŲ AR GRĮŽUSIŲ IŠ UŽSIENIO GYVENTI IR DIRBTI LIETUVOS RESPUBLIKOJE, VAIKŲ UGDYMO ORGANIZAVIMAS

48. Mokinio užsienio mokykloje įgytus pasiekimus vertina mokykla, į kurią kreipiasi mokinys, pageidaujantis tęsti mokymąsi. Jei reikia įveikti kai kurių dalykų programų skirtumus, mokykla, atsižvelgdama į mokinio pageidavimus, numato spragų išlyginimo būdus ir atsiskaitymo formas.

49. Užsieniečių vaikų, nemokančių lietuvių kalbos, bet norinčių mokytis Lietuvos bendrojo lavinimo mokyklose, ugdymas organizuojamas vadovaujantis Užsieniečių ir Lietuvos Respublikos piliečių, atvykusių ar grįžusių gyventi ar dirbti Lietuvos Respublikoje, vaikų ir suaugusiųjų ugdymo išlyginamosiose klasėse ir išlyginamosiose mobiliosiose grupėse tvarkos aprašu, patvirtintu Lietuvos Respublikos švietimo ir mokslo ministro 2005 m. rugsėjo 1 d. įsakymu Nr. ISAK–1800 (Žin., 2005, Nr. 109–3991).

50. Mokiniai, kurie išvyksta gyventi ar (ir) mokytis į užsienį, pateikę prašymą mokyklos, kurioje jie mokėsi, direktoriui, lietuvių kalbos, istorijos ar visų atitinkamos klasės dalykų gali mokytis savarankiškai pagal Savarankiško mokymosi tvarkos aprašą, patvirtintą Lietuvos Respublikos švietimo ir mokslo ministro 2003 m. vasario 25 d. įsakymu Nr. 258 (Žin., 2003, Nr. 33–1397; 2007, Nr. 95–3860). Pageidaujantieji mokytis nuotolinio mokymosi būdu kreipiasi į mokyklą, vykdančią nuotolinį mokymą.

XI. MOKINIŲ MOKYMAS NAMUOSE IR SAVARANKIŠKO MOKYMOSI ORGANIZAVIMAS

51. Sergančių mokinių mokymas namuose skiriamas ir organizuojamas pagal Moksleivių mokymo namuose organizavimo tvarką, patvirtintą Lietuvos Respublikos švietimo ir mokslo ministro ir Lietuvos Respublikos sveikatos apsaugos ministro 2000 m. kovo 16 d. įsakymu Nr. 259/153 (Žin., 2000, Nr. 25–654).

51.1. Mokinys gydytojo leidimu dalį pamokų gali lankyti mokykloje. Šios pamokos papildomai įrašomos į mokinio individualų ugdymo planą. Mokykla, suderinusi su mokinio tėvais (globėjais ar rūpintojais) ir atsižvelgusi į mokinio ligos pobūdį bei gydytojo rekomendacijas, rengia individualų mokinio mokymo namuose planą. Mokinys gali būti mokyklos direktoriaus įsakymu atleidžiamas nuo kai kurių pamokų ir nesimokyti dailės, muzikos, technologijų ir kūno kultūros. Jei jis nesimoko kai kurių dalykų, dienyne ir mokinio individualaus ugdymosi plane rašoma „atleista“.

51.2. 5–6 klasėse namuose mokomam mokiniui skiriama 12 savaitinių pamokų, 7–8 klasėse – 13 pamokų, 9–10 klasėse – 15 pamokų, 11–12 klasėse – 14 pamokų.

52. Mokinių savarankiškas mokymasis organizuojamas pagal Savarankiško mokymosi tvarkos aprašą.

53. Dalykai ir jiems skiriamų pamokų skaičius per savaitę specialiojo pradinio, pagrindinio ugdymo programoms įgyvendinti, mokant namuose sergančius nežymiai protiškai atsilikusius specialiųjų poreikių mokinius:

Dalykas	Klasė:	1	2	3	4	5	6	7	8	9	10	Iš viso pamokų
Lietuvių kalba		}	}	}	}	}	}	}	}	}	}	30
Logopedinės pratybos		} 3	} 3	} 3	} 3	} 3	} 3	} 3	} 3	} 3	} 3	
Pasaulio pažinimas												
Matematika		1,5	1,5	1,5	1,5	2	1,5	1	1	1	1	13,5
Gamta ir žmogus								0,5				0,5
Biologija									0,5	0,5	0,5	1,5
Istorija								0,5	0,5	0,5	0,5	2
Geografija							1	0,5	0,5	0,5	0,5	3
Technologijos		1	1	1	1	}	}	}	}	}	}	16
Socialinė adaptacija						}	}	}	}	}	}	
Gydomoji kūno kultūra arba kūno kultūra		0,5	0,5	0,5	0,5	1	0,5	0,5	0,5	0,5	0,5	5,5
Iš viso		6	6	6	6	8	8	8	8	8	8	72

54. Nežymaus intelekto sutrikimo specialiųjų poreikių mokiniams mokyti namuose skiriamos 8 valandos per savaitę kalbiniam, matematiniam, socialiniam ugdymui ir specialiosioms pamokoms, mokinio specialiesiems poreikiams tenkinti ar specialiajai pagalbai teikti.

XII. SPECIALIŲJŲ POREIKIŲ MOKINIŲ UGDYMO ORGANIZAVIMAS

55. Specialiųjų poreikių mokinių ugdymui dalykų Bendrąsias programas pritaiko (modifikuoja, adaptuoja ar rengia individualią programą) mokytojas, atsižvelgdamas į mokinių ugdymosi poreikius, mokyklos specialiojo ugdymo komisijos rekomendacijas.

56. Organizuodama specialiųjų poreikių mokinių ugdymą, mokykla atsižvelgia į:

56.1. mokinių specialiuosius ugdymosi poreikius ir sutrikimus;

56.2. ugdymo formą (ugdosi bendrojo lavinimo mokykloje integruotai (visiškai, iš dalies) ar namuose;

56.3. ugdymo programą (pradinio, pagrindinio, vidurinio ugdymo bendrąją ar specialiųjų poreikių mokiniams pritaikytą programą: modifikuotą, adaptuotą, individualią);

56.4. turimas mokymo lėšas;

56.5. ugdymo(-si) aplinką.

57. Sudarant specialiųjų poreikių mokinio individualų ugdymo planą:

57.1. per mokslo metus mokyklos specialiojo ugdymo komisijai ar pedagoginei psichologinei tarnybai įvertinus ir rekomendavus, gali keisti specialiųjų pamokų, pratybų ir individualiai pagalbai skiriamų valandų (pamokų) skaičių;

57.2. turi išlaikyti mokiniui Bendruosiuose ugdymo planuose nurodytą minimalų pamokų skaičių pagrindinio ir vidurinio ugdymo programai įgyvendinti. Nežymų ir vidutinį intelekto sutrikimą turintiems ir besimokantiems pagal pritaikytą pagrindinio ugdymo Pagrindinio ugdymo specialiųjų poreikių mokiniams, kurių ugdymas organizuojamas vadovaujantis Bendrųjų ugdymo planų 83 ar 84 punktu, mokykla gali 1–2 pamokomis mažinti minimalų privalomų pamokų skaičių mokiniui, didindama neformaliojo ugdymo valandų skaičių;

57.3. bendrą maksimalų pamokų skaičių mokiniui ir neformaliojo ugdymo pamokų skaičių gali mažinti arba didinti 1–2 pamokomis, išskyrus tuos, kurių ugdymas organizuojamas vadovaujantis Bendrųjų ugdymo planų 128, 160 ar 161 punktu;

57.4. turi užtikrinti specialiųjų poreikių mokinių ugdymo nuoseklumą ir tęstinumą;

57.5. savo sprendimu specialiųjų poreikių mokiniams, atsižvelgdama į mokinio sveikatos sutrikimus ir mokyklos specialiojo ugdymo komisijos rekomendacijas, trumpinti pamokų trukmę 5 minutėmis, o šį laiką skirti mokinių veiklai keisti, pertraukoms organizuoti.

58. Bendrosiose klasėse pagal adaptuotą, specialiesiems ugdymosi poreikiams pritaikytą Pagrindinio ugdymo bendrąją programą besimokantiems specialiųjų poreikių mokiniams, kurių ugdymas organizuojamas vadovaujantis Bendrųjų ugdymo planų 83 ar 84 punktu, mokykla gali rengti mokiniui jo poreikius atitinkantį individualų ugdymo planą.

59. Mokyklos specialiojo ugdymo komisijos ar pedagoginės psichologinės tarnybos siūlymu, tėvų pritarimu specialiųjų poreikių mokiniai:

59.1. neprigirdintys, turintys vidutinį ir žymų kalbos neišsivystymą, autizmą (normalus intelektas), elgesio, emocijų ir socialinės raidos sutrikimų, skaitymo ir/ar rašymo sutrikimų, vidutinį ir labai žymų judesio ir padėties sutrikimą, ribotą intelektą, sergantys psichikos ligomis, – gali mokytis tik vienos užsienio kalbos;

59.2. besimokančių pagal adaptuotą specialiesiems ugdymosi poreikiams pritaikytą Pagrindinio ugdymo bendrąją programą ar specialiąją pagrindinio ugdymo programą ir turinčių nežymų ar vidutinį intelekto sutrikimą mokinių, kurių ugdymas organizuojamas vadovaujantis Bendrųjų ugdymo planų 83 ar 84 punktu, gamtamokslinį ugdymą mokykla gali organizuoti integraliai, remdamasi gamtamokslinio ugdymo sritimi, arba išskirdama su šia ugdymo sritimi susijusius dalykus. Šie mokiniai gali nesimokyti fizikos ir chemijos;

59.3. turintys kompleksinių sutrikimų, gali nesimokyti užsienio kalbų. Užsienio kalbų pamokų laikas jiems gali būti skiriamas lietuvių kalbai mokytis;

59.4. integruotai besimokantiems specialiuju poreikiu mokiniams leidimas nesimokyti fizikos, chemijos, technologiju, muzikos ar užsienio kalbos (vienos ar abiejų) iforminamas direktoriaus įsakymu;

59.5. mokęsis pagal specialiają pagrindinio ugdymo programą mokinys gali būti priimamas mokytis pagal specialiojo darbinio ugdymo programą ar pagal adaptuotą vidurinio ugdymo programą, o mokęsis pagal adaptuotą pagrindinio ugdymo programą priimamas mokytis pagal adaptuotą vidurinio ugdymo programą ar specialiają darbinio ugdymo programą.

60. Specialioji pedagoginė pagalba teikiama vadovaujantis Specialiosios pedagoginės pagalbos teikimo tvarkos aprašu, patvirtintu Lietuvos Respublikos švietimo ir mokslo ministro 2005 m. rugpjūčio 30 d. įsakymu Nr. ISAK–1780 (Žin., 2005, Nr. 107–3938).

61. Mokinui, turinčiam vidutinių, didelių ir labai didelių specialiųjų ugdymosi poreikių, specialiają pagalbą teikia mokytojo padėjėjas.

62. Specialiuju poreikiu mokinių mokymą namuose organizuoja mokykla, parinkdama ugdymo sritis, atsižvelgdama į mokyklos specialiojo ugdymo komisijos ar pedagoginės psichologinės tarnybos, gydytoju rekomendacijas.

XIII. PRIEŠMOKYKLINIO, PRADINIO, PAGRINDINIO IR VIDURINIO UGDYMO PROGRAMŲ VYKDYMAS

63. Priešmokyklinis ugdymas organizuojamas vadovaujantis Priešmokyklinio ugdymo organizavimo tvarkos aprašu, patvirtintu Lietuvos Respublikos švietimo ir mokslo ministro 2005 m. birželio 22 d. įsakymu Nr. ISAK–1180 (Žin., 2005, Nr. 84–3118):

63.1. priešmokyklinis ugdymas organizuojamas pagal Bendrąją priešmokyklinio ugdymo ir ugdymosi programą, patvirtintą Lietuvos Respublikos švietimo ir mokslo ministro 2002 m. birželio 24 d. įsakymu Nr. 1147 (Žin., 2003, Nr. 5-214), ir Priešmokyklinio ugdymo standartą, patvirtintą Lietuvos Respublikos švietimo ir mokslo ministro 2003 m. liepos 9 d. įsakymu Nr. ISAK–1015 (Žin., 2003, Nr. 77–3525).

64. Pradinio ugdymo programos įgyvendinimas:

64.1. 2009–2010 mokslo metais 1 ir 3 klasėse pradinio ugdymo programa įgyvendinama pagal Bendrąją programą, patvirtintą Lietuvos Respublikos švietimo ir mokslo ministro 2008 m. rugpjūčio 26 d. įsakymu Nr. ISAK-2433 (Žin., 2008, Nr. 99-3848), 2 ir 4 klasėse – pagal Bendrąją programą, patvirtintą Lietuvos Respublikos švietimo ir mokslo ministro 2003 m. liepos 9 d. įsakymu Nr. ISAK–1015 (Žin., 2003, Nr. 77–3525);

64.2. 2010–2011 mokslo metais 1–4 klasėse pradinio ugdymo programa įgyvendinama pagal Bendrąją programą, patvirtintą Lietuvos Respublikos švietimo ir mokslo ministro 2008 m. rugpjūčio 26 d. įsakymu Nr. ISAK–2433 (Žin., 2008, Nr. 99–3848).

65. Mokykla, vykdydama pagrindinio ugdymo programą, vadovaujasi:

65.1. 2009–2010 mokslo metais 5, 7, 9 klasėse Pradinio ir pagrindinio ugdymo bendrosiomis programomis, patvirtintomis Lietuvos Respublikos švietimo ir mokslo ministro 2008 m. rugpjūčio 26 d. įsakymu Nr. ISAK–2433 (Žin., 2008, Nr. 99-3848) (toliau – Pagrindinio ugdymo bendrosios programos);

65.2. 2010–2011 mokslo metais 5, 6, 7, 8, 9, 10 klasėse Pagrindinio ugdymo bendrosiomis programomis;

65.3. mokykla, vykdydama pagrindinio ugdymo programą, užtikrina dalykų programoms įgyvendinti skiriamų pamokų minimalų skaičių per savaitę, pateiktą Bendrųjų ugdymo planų 83 ir 84 punktuose.

66. Vidurinis ugdymas 11–12 (III–IV gimnazijų) klasėse organizuojamas pagal Vidurinio ugdymo programos aprašą, patvirtintą Lietuvos Respublikos švietimo ir mokslo ministro 2006 m. birželio 30 d. įsakymu Nr. ISAK–1387 (Žin., 2006, Nr. 76–2930), taip pat gali būti atsižvelgiama į Mokyimosi kryptių pasirinkimo galimybių didinimo 14–19 metų mokiniams modelio aprašą.

66.1. vidurinio ugdymo programa įgyvendinama vadovaujantis Lietuvos bendrojo lavinimo mokyklos bendrosiomis programomis ir bendrojo išsilavinimo standartais 11–12 klasėms, patvirtintais Lietuvos Respublikos švietimo ir mokslo ministro rugpjūčio 21 d. įsakymu Nr. 1465.

67. Socialinė veikla pagrindiniame ugdyme yra privaloma ugdymo proceso dalis. Jai skiriama ne mažiau kaip 5 pamokų (valandų) trukmės veikla per mokslo metus, kuri gali būti vykdoma ugdymo proceso, skirto kultūrinei, meninei, pažintinei, kūrybinei, sportinei, praktinei, socialinei veiklai, metu. Socialinė veikla siejama su pilietiškumo ugdymu, mokyklos bendruomenės tradicijomis, vykdomais projektais, kultūrinėmis bei socializacijos programomis:

67.1. numatomos šios veiklos rūšys: ekologinė, renginių organizavimas, žiniasklaida (mokyklos laikraščio leidyba, stendų apipavidalinimas, lankstinukų tėvams kūrimas bei platinimas ir kt.), veikla mokyklos/klasės savivaldoje, budėjimas;

67.2. socialinė mokinių veikla aptariama pasibaigus pusmečiui.

68. Kalbų ugdymo organizavimas:

68.1. mokykla iki vidurinio ugdymo programos vykdymo pradžios negali mokiniui keisti pradėtų mokytis užsienio kalbų;

68.2. antrosios užsienio kalbos mokymas privalomas nuo 6 klasės. Tėvai (globėjai, rūpintojai) mokiniui iki 14 metų renka, o mokinys nuo 14 iki 16 metų pats renkasi tėvų (globėjų, rūpintojų) pritarimu antrąją užsienio kalbą: anglų, latvių, lenkų, prancūzų, rusų, vokiečių ir kitas kalbas;

68.3. mokiniams, atvykusiems iš kitų Lietuvos ar užsienio mokyklų, kuriose jie bent vienerius metus mokėsi kitos užsienio kalbos negu mokomasi naujojoje mokykloje, rekomenduojama:

68.3.1. sudaryti sąlygas toliau mokytis pradėtąją užsienio kalbą. Jeigu mokykla neturi galimybių tęsti pradėtos užsienio kalbos mokymo, vadovaudamasi mokinio pateiktais dokumentais (Europos kalbų aplanku, laikytų tarptautinių kalbos egzaminų vertinimais, bendrojo lavinimo mokyklos arba kalbų mokyklų išduotais pažymėjimais), fiksuoja mokinio pasiekimus;

68.3.2. sudaryti sąlygas mokiniui pradėti mokytis užsienio kalbos, kurios mokosi klasė, ir įveikti programos skirtumus:

68.3.2.1. vienerius mokslo metus jam skiriama 1 papildoma užsienio kalbos pamoka per savaitę (jeigu keičia kalbą);

68.3.2.2. jei toje pačioje, paralelioje ar gretimose klasėse yra du ar daugiau tokių mokinių, jų grupei mokytis skiriamos 2 papildomos pamokos;

68.3.2.3. jeigu mokinys (tėvams (globėjams, rūpintojams) pritarus) pageidauja tęsti mokytis pradėtą kalbą, o mokykla neturi reikiamos kalbos mokytojo, mokinys gali norimos kalbos mokytis savarankiškai arba kalbų mokykloje ir siekti Pagrindinio ugdymo bendrosiose programose nurodytų reikalavimų (pagal Europos kalbų mokymo, mokymosi ir vertinimo skalę). Tokiais atvejais mokinys privalo reguliariai pildyti savo Europos kalbų aplanką ir rinkti kalbos mokėjimo lygį patvirtinančius dokumentus. Juos turi pateikti ugdymo etapo pabaigoje, o mokykla turi įskaityti mokinio pasiekimus;

68.4. tuo atveju, kai mokinys vidurinio ugdymo programoje nusprendžia mokytis tik vienos užsienio kalbos, jis renkasi vieną iš mokymosi kalbų, kurių mokėsi pagal pagrindinio ugdymo programą. Jei mokinys 2-ąją užsienio kalbą keičia į 1-ąją, 2-osios kalbos mokėjimo lygis turi atitikti 1-osios užsienio kalbos reikalavimus.

69. Informacinių technologijų mokymo organizavimas:

69.1. informacinių technologijų programa pradedama įgyvendinti 5 klasėje. Pagrindinio ugdymo programos pirmoje dalyje 5–8 klasėms skiriama iki 108 pamokų;

69.2. 7–8 klasėse skiriamos 36 dalyko pamokos, kursas išdėstomas 7 klasėje, o 8 klasėje skiriamas 17 valandų kursas iš mokyklos nuožiūra skiriamų valandų;

69.3. 10 klasėje informacinių technologijų mokoma pagal Informacinių technologijų bendrąją programą, patvirtintą Lietuvos Respublikos švietimo ir mokslo ministro 2003 m. liepos 19 d. įsakymu Nr. ISAK-1015 (Žin., 2003, Nr. 77-3525);

69.4. 9–10 klasių informacinių technologijų kursą sudaro privalomoji dalis ir vienas iš pasirenkamųjų kompiuterinės leidybos pradmenų arba tinklalapių kūrimo pradmenų modulių. Modulį renkasi mokinys;

69.5. vidurinio ugdymo programoje informacinės technologijos – pasirenkamasis dalykas.

70. Socialinio ugdymo organizavimas:

70.1. pagal pagrindinio ugdymo programos antrąją dalį mokomasi pilietiškumo pagrindų. Šiai programai skiriamos 70 pamokų, jos dalinamos po 35 pamokas 9 ir 10 klasėse.

71. Meninis ugdymas organizuojamas mokiniams siūlant privalomuosius dailės, muzikos dalykus.

72. Technologinio ugdymo organizavimas:

72.1. 10 klasės mokiniai mokomi technologijų dalyko pagal privalomą 17 valandų integruoto technologijų kurso programą, po kurios renkasi vieną iš penkių siūlomų technologinių programų. Pasirinktas technologijų programas mokiniai gali keisti pasibaigus pusmečiui.

73. Kūno kultūros ugdymo organizavimas:

73.1. kūno kultūrai skiriamos 2 valandas per savaitę 2, 6, 7, 8, 9, 10, 11, 12 klasėms, 3 valandas per savaitę 1, 3, 4, 5 klasėms. Visiems mokiniams sudaromos sąlygos pasirinkti jų pomėgius atitinkančias aktyvaus judėjimo pratybas: judriųjų žaidimų, krepšinio, šokio - per neformaliojo ugdymo veiklą mokykloje. Pratybas mokinyms gali lankyti kitoje neformaliojo vaikų švietimo įstaigoje. Mokinių, lankančių šias pratybas, apskaita tvarkoma neformaliojo ugdymo apskaitos dienynuose.

73.2. specialiosios medicininės fizinio pajėgumo grupės mokiniai dalyvauja pamokose su pagrindine grupe, bet pratimai ir krūvis jiems skiriami pagal gydytojo rekomendacijas ir atsižvelgiant į savijautą; atleisti nuo kūno kultūros pamokų dėl sveikatos ir laikinai dėl ligos mokiniai dalyvauja kūno kultūros pamokoje, bet jiems siūloma kita veikla: stalo žaidimai, šaškės, šachmatai, sveikos gyvensenos konsultacijos ir pan.

XIV. DALYKŲ PROGRAMOMS ĮGYVENDINTI SKIRIAMŲ PAMOKŲ SKAIČIUS

74. Priešmokyklinio ugdymo grupės veiklos planas:

Veiklos kryptys	Skiriamas laikas per savaitę (minutėmis)	Iš viso per mokslo metus
Socialinė kompetencija Sveikatos saugojimo kompetencija Komunikavimo kompetencija Pažinimo kompetencija Meninė kompetencija	1200 min. (20 tarifikuojamų valandų)	640 valandų (160 dienu)

75. Dalykai ir jiems skiriamų valandų skaičius per savaitę pradinio ugdymo programai įgyvendinti:

75.1. dalykai ir jiems skiriamų valandų skaičius per savaitę pradinio ugdymo programai įgyvendinti 2009–2010 mokslo metais:

Dalykai	Dalyko savaitinių pamokų skaičius				
	1	2	3	4	pradinio ugdymo programa (1–4 klasės)
Dorinis ugdymas (tikiyba arba etika)	1	1	1	1	4
Kalbos:					
Lietuvių kalba (gimtoji)	8	7	7	7	29
Užsienio kalba (anglų arba vokiečių)		2		2	4
Matematika	4	5	5	4	18
Pasaulio pažinimas	2	2	2	2	8
Dailė ir technologijos	2	2	2	2	8
Muzika	2	2	2	2	8
Kūno kultūra	3	2	3	3	11

Dalykai	Dalyko savaitinių pamokų skaičius				
	1	2	3	4	pradinio ugdymo programa (1–4 klasės)
Minimalus privalomų pamokų skaičius mokiniui	22	23	22	23	90
Mokyklos nuožiūra skirstomos pamokos	6**				6
Ankstyvasis užsienio kalbų mokymas (anglų arba vokiečių)			2		2
Lietuvių kalbos modulis „Kuria antrokai“		1			1
Matematikos modulis „Matematinų įgūdžių tobulinimas“				1	1
Maksimalus pamokų skaičius mokiniui	22	24	24	24	94
Neformalusis ugdymas	8**				8
„Darbščios rankos“	2				2
„Drąsūs, stiprūs, vikrūs“	2				2
„Sveika gyvensena“	2				2
„Informacinių techninių priemonių panaudojimas pradžios mokykloje“	2				2
Iš viso:					102

75.2. dalykai ir jiems skiriamų valandų skaičius per savaitę pradinio ugdymo programai įgyvendinti 2010–2011 mokslo metais:

Dalykai	Dalyko savaitinių pamokų skaičius				
	1	2	3	4	pradinio ugdymo programa (1–4 klasės)
Dorinis ugdymas (tikiyra arba etika)	1	1	1	1	4
Kalbos:					
Lietuvių kalba (gimtoji)	8	7	7	7	29
Užsienio kalba (anglų arba vokiečių)		2	2	2	6
Matematika	4	5	5	4	18
Pasaulio pažinimas	2	2	2	2	8
Dailė ir technologijos	2	2	2	2	8
Muzika	2	2	2	2	8
Kūno kultūra	3	2	3	3	11
Minimalus privalomų pamokų skaičius mokiniui	22	23	24	23	92
Mokyklos nuožiūra skirstomos pamokos	5**				5
Lietuvių kalbos modulis „Kuria antrokai“		1			1
Matematikos modulis „Matematinų įgūdžių tobulinimas“				1	1
Maksimalus pamokų skaičius mokiniui	22	24	24	24	94
Neformalusis ugdymas	8**				8
„Darbščios rankos“	2				2
„Drąsūs, stiprūs, vikrūs“	2				2
„Sveika gyvensena“	2				2
„Informacinių techninių priemonių panaudojimas pradžios mokykloje“	2				2
Iš viso:					102

76. Dalykai ir jiems skiriamų valandų skaičius per savaitę pagrindinio ugdymo programos pirmajai daliai įgyvendinti:

76.1. dalykai ir jiems skiriamų valandų skaičius per savaitę pagrindinio ugdymo programos pirmajai daliai įgyvendinti 2009–2010 mokslo metais:

Dalykų sritys, dalykai	Dalykų programoms įgyvendinti skiriamų savaitinių pamokų skaičius dalykui 5–8 klasėse 2009–2010 mokslo metams				Pagrindinio ugdymo programos pirmojoje dalyje (5–8 klasėse)
	5 klasė	6 klasė	7 klasė	8 klasė	
Dorinis ugdymas (tikyba arba etika)	1	1	1	1	4
Kalbos:					
Lietuvių kalba (gimtoji)	5	5	5	5	20
Užsienio kalba (1-oji)- anglų, vokiečių	3	3	3	3	12
Užsienio kalba (2-oji) – anglų, rusų, vokiečių		2	2	2	6
Matematika	4	4	4	4	16
Gamtamokslinis ugdymas:					
Gamta ir žmogus	2	2			4
Biologija			1	2	3
Fizika			1	2	3
Chemija				2	2
Informacinės technologijos	1	1	1		3
Socialinis ugdymas:					
Istorija	2	2	2	2	8
Geografija		2	2	2	6
Meninis ir technologinis ugdymas:					
Dailė	1	1	1	1	4
Muzika	1	1	1	1	4
Technologijos	2	2	2	1	7
Kūno kultūra	3	2	2	2	9
Žmogaus sauga	1		1		2
	Savaitinių pamokų skaičius				
Minimalus privalomų pamokų skaičius mokiniui	26	28	29	30	113
Mokyklos nuožiūra skirstomos pamokos	12*				12
Pasirenkamieji dalykai, dalykų moduliai:					
Etninė kultūra		0,5			0,5
Žmogaus sauga		0,5		0,5	1
Anglų kalbos modulis	1				1
Informacinių technologijų modulis				0,5	0,5
Kūno kultūros modulis			1		1
Maksimalus pamokų skaičius mokiniui	27	29	30	31	117
Neformalusis ugdymas			8		8
Ateitininkų sambūris			1		1

Dalykų sritys, dalykai	Dalykų programoms įgyvendinti skiriamų savaitinių pamokų skaičius dalykui 5–8 klasėse 2009–2010 mokslo metams				
	5 klasė	6 klasė	7 klasė	8 klasė	Pagrindinio ugdymo programos pirmojoje dalyje (5–8 klasėse)
Judrieji žaidimai		2			2
Pynimo būrelis		1			1
Šokių būrelis		2			2
Tapybos būrelis		1			1
Ansamblis “Beribė erdvė”		1			1

76.1. dalykai ir jiems skiriamų valandų skaičius per savaitę pagrindinio ugdymo programos pirmajai daliai įgyvendinti 2010–2011 mokslo metais:

Dalykų sritys, dalykai	Dalykų programoms įgyvendinti skiriamų savaitinių pamokų skaičius dalykui 5–8 klasėse 2009–2010 mokslo metams				
	5 klasė	6 klasė	7 klasė	8 klasė	Pagrindinio ugdymo programos pirmojoje dalyje (5–8 klasėse)
Dorinis ugdymas (tikyba arba etika)	1	1	1	1	4
Kalbos:					
Lietuvių kalba (gimtoji)	5	5	5	5	20
Užsienio kalba (1-oji)- anglų, vokiečių	3	3	3	3	12
Užsienio kalba (2-oji) – anglų, rusų, vokiečių		2	2	2	6
Matematika	4	4	4	4	16
Gamtamokslinis ugdymas:					
Gamta ir žmogus	2	2			4
Biologija			1	2	3
Fizika			1	2	3
Chemija				2	2
Informacinės technologijos	1	1	1		3
Socialinis ugdymas:					
Istorija	2	2	2	2	8
Geografija		2	2	2	6
Meninis ir technologinis ugdymas:					
Dailė	1	1	1	1	4
Muzika	1	1	1	1	4
Technologijos	2	2	2	1	7
Kūno kultūra	3	2	2	2	9
Žmogaus sauga	1		1		2
	<i>Savaitinių pamokų skaičius</i>				
Minimalus privalomų pamokų skaičius mokiniui	26	28	29	30	113
Mokyklos nuožiūra skirstomos pamokos		12*			12

Dalykų sritys, dalykai	Dalykų programoms įgyvendinti skiriamų savaitinių pamokų skaičius dalykui 5–8 klasėse 2009–2010 mokslo metams				Pagrindinio ugdymo programos pirmojoje dalyje (5–8 klasėse)
	5 klasė	6 klasė	7 klasė	8 klasė	
<i>Pasirenkamieji dalykai, dalykų moduliai:</i>					
<i>Etninė kultūra</i>		1			1
<i>Anglų kalbos modulis</i>	1				1
<i>Informacinių technologijų modulis</i>				1	1
<i>Kūno kultūros modulis</i>			1		1
<i>Maksimalus pamokų skaičius mokiniui</i>	27	29	30	31	117
<i>Neformalusis ugdymas</i>			8		8
<i>Ateitininkų sambūris</i>			1		1
<i>Judrieji žaidimai</i>			2		2
<i>Pynimo būrelis</i>			1		1
<i>Šokių būrelis</i>			2		2
<i>Tapybos būrelis</i>			1		1
<i>Ansamblis “Beribė erdvė”</i>			1		1

77. Dalykai ir jiems skiriamų valandų skaičius per savaitę pagrindinio ugdymo programos antrajai daliai įgyvendinti:

77.1. dalykai ir jiems skiriamų valandų skaičius per savaitę pagrindinio ugdymo programos antrajai daliai įgyvendinti 2009–2010 mokslo metais:

Dalykų sritys, dalykai	Dalykų programoms įgyvendinti skiriamų savaitinių pamokų skaičius dalykui 9–10 klasėse 2009–2010 mokslo metais		
	9 klasė	10 klasė	Pagrindinio ugdymo programos antrojoje dalyje (9–10 klasėse)
<i>Dorinis ugdymas (tikyba arba etika)</i>	1	1	2
<i>Kalbos:</i>			
<i>Lietuvių kalba (gimtoji)</i>	4	4	8
<i>Užsienio kalba (1-oji)</i>	3	3	6
<i>Užsienio kalba (2-oji)</i>	2	2	4
<i>Matematika</i>	3	4	7
<i>Gamtamokslinis ugdymas:</i>			
<i>Biologija</i>	2	2	4
<i>Fizika</i>	2	2	4
<i>Chemija</i>	2	2	4
<i>Informacinės technologijos</i>	1	1	2
<i>Socialinis ugdymas:</i>			
<i>Istorija</i>	2	2	4
<i>Pilietiškumo pagrindai</i>	1	1	2
<i>Geografija</i>	2	1	3

<i>Dalykų sritys, dalykai</i>	<i>Dalykų programoms įgyvendinti skiriamų savaitinių pamokų skaičius dalykui 9–10 klasėje 2009–2010 mokslo metais</i>		
	<i>9 klasė</i>	<i>10 klasė</i>	<i>Pagrindinio ugdymo programos antroje dalyje (9–10 klasėse)</i>
<i>Ekonomika arba ekonomika ir verslumas</i>	1		1
<i>Meninis ir technologinis ugdymas:</i>			
<i>Dailė</i>	1	1	2
<i>Muzika</i>	1	1	2
<i>Technologijos</i>	1	1,5	2,5
<i>Kūno kultūra</i>	2	2	4
<i>Žmogaus sauga</i>		0,5	0,5
	<i>Savaitinių pamokų skaičius</i>		
<i>Minimalus privalomų pamokų skaičius mokiniui</i>	31	31	62
<i>Mokyklos nuožiūra skirstomos pamokos</i>	14*		14
<i>Pasirenkamieji dalykai, dalykų moduliai:</i>			
<i>Lietuvių kalbos modulis (gabiems)</i>	0,5	0,5	1
<i>Lietuvių kalbos (išlyginamasis) modulis</i>	0,5	0,5	1
<i>Matematinio neraštingumo likvidavimo modulis</i>	0,5	0,5	1
<i>Praktinio turinio matematikos uždavinių sprendimo modulis</i>	0,5	0,5	1
<i>Maksimalus pamokų skaičius mokiniui</i>	32	32	64
<i>Neformalusis ugdymas</i>	5		5
<i>Jaunųjų geografių – kraštotyriminkų</i>	1		1
<i>Krepšinio būrelis</i>	2		2
<i>Folkloro ansamblis “Leliumai”</i>	2		2

77.1. dalykai ir jiems skiriamų valandų skaičius per savaitę pagrindinio ugdymo programos antrajai daliai įgyvendinti 2010–2011 mokslo metais:

<i>Dalykų sritys, dalykai</i>	<i>Dalykų programoms įgyvendinti skiriamų savaitinių pamokų skaičius dalykui 9–10 klasėje 2009–2010 mokslo metais</i>		
	<i>9 klasė</i>	<i>10 klasė</i>	<i>Pagrindinio ugdymo programos antroje dalyje (9–10 klasėse)</i>
<i>Dorinis ugdymas (tikiyba arba etika)</i>	1	1	2
<i>Kalbos:</i>			
<i>Lietuvių kalba (gimtoji)</i>	4	5	9
<i>Užsienio kalba (1-oji)</i>	3	3	6
<i>Užsienio kalba (2-oji)</i>	2	2	4
<i>Matematika</i>	3	4	7
<i>Gamtamokslinis ugdymas:</i>			
<i>Biologija</i>	2	1	3

<i>Dalykų sritys, dalykai</i>	<i>Dalykų programoms įgyvendinti skiriamų savaitinių pamokų skaičius dalykui 9–10 klasėje 2009–2010 mokslo metais</i>		
	<i>9 klasė</i>	<i>10 klasė</i>	<i>Pagrindinio ugdymo programos antroje dalyje (9–10 klasėse)</i>
<i>Fizika</i>	2	2	4
<i>Chemija</i>	2	2	4
<i>Informacinės technologijos</i>	1	1	2
<i>Socialinis ugdymas:</i>			
<i>Istorija</i>	2	2	4
<i>Pilietiškumo pagrindai</i>	1	1	2
<i>Geografija</i>	2	1	3
<i>Ekonomika arba ekonomika ir verslumas</i>	1		1
<i>Meninis ir technologinis ugdymas:</i>			
<i>Dailė</i>	1	1	2
<i>Muzika</i>	1	1	2
<i>Technologijos</i>	1	1,5	2,5
<i>Kūno kultūra</i>	2	2	4
<i>Žmogaus sauga</i>		0,5	0,5
	<i>Savaitinių pamokų skaičius</i>		
<i>Minimalus privalomų pamokų skaičius mokiniui</i>	31	31	62
<i>Mokyklos nuožiūra skirstomos pamokos</i>	14*		14
<i>Pasirenkamieji dalykai, dalykų moduliai:</i>			
<i>Lietuvių kalbos modulis (gabiems)</i>	0,5	0,5	1
<i>Lietuvių kalbos (išlyginamasis) modulis</i>	0,5	0,5	1
<i>Matematinio neraštingumo likvidavimo modulis</i>	0,5	0,5	1
<i>Praktinio turinio matematikos uždavinių sprendimo modulis</i>	0,5	0,5	1
<i>Maksimalus pamokų skaičius mokiniui</i>	32	32	64
<i>Neformalusis ugdymas</i>	5		5
<i>Jaunųjų geografų – kraštotyrininkų</i>	1		1
<i>Krepšinio būrelis</i>	2		2
<i>Folkloro ansamblis “Leliumai”</i>	2		2

78. Dalykai ir jiems skiriamų valandų skaičius per savaitę vidurinio ugdymo programai įgyvendinti:

78.1. dalykai ir jiems skiriamų valandų skaičius per savaitę vidurinio ugdymo programai įgyvendinti 2009–2011 mokslo metais:

Dalykai	2009–2010 m. m.			2009–2010 m. m.		
	Mokinio galimi individualaus ugdymo plano dalykai ir jiems skiriamos pamokos per savaitę bendrasis kursas	Pasirenkamieji, moduliai, neformalusis ugdymas		Mokinio galimi individualaus ugdymo plano dalykai ir jiems skiriamos pamokos per savaitę bendrasis kursas	Pasirenkamieji, moduliai, neformalusis ugdymas	
		išplėstinis kursas			išplėstinis kursas	
Dorinis ugdymas:						
Tikyba	2	–				
Etika	2	–				
Kalbos:						
Lietuvių kalba (gimtoji)	4	5		4	5	
Anglų kalba (1-oji)	3	4		3	4	
Vokiečių kalba (1-oji)	3			3		
Rusų kalba (2-oji)	2			2		
Istorija		4			2	
Geografija				4		
Matematika	3	5		3	4	
Biologija		2			4	
Fizika		4			3	
Chemija						
Muzika	2			2		
Dailė	2			2		
Bendroji kūno kultūra	2			2		
Žmogaus sauga	0,5***	–				
Minimalus mokinio privalomų pamokų skaičius per savaitę	28 pamokos per savaitę					
Pasirenkamieji dalykai:						
Informacinės technologijos	2					
Dalykų moduliai:						
Istorijos modulis						1
Lietuvių kalbos modulis (A)						1
Lietuvių kalbos modulis (B)						1
Matematikos modulis						1
Maksimalus mokinio pamokų skaičius	32 pamokos per savaitę					

Dalykai	2009–2010 m. m.			2009–2010 m. m.		
	Mokinio galimi individualaus ugdymo plano dalykai ir jiems skiriamos pamokos per savaitę	Pasirenkamieji, moduliai, neformalusis ugdymas		Mokinio galimi individualaus ugdymo plano dalykai ir jiems skiriamos pamokos per savaitę	Pasirenkamieji, moduliai, neformalusis ugdymas	
		bendrasis kursas	išplėstinis kursas		bendrasis kursas	išplėstinis kursas
Maksimalus klasei skirtų pamokų skaičius per savaitę vidurinio ugdymo programai įgyvendinti	51,5			51		
Neformalusis ugdymas:	3			3		
Krepšinio būrelis			1			1
Tapybos būrelis			2			2
Iš viso:	54,5			54		

***integruojama į dalykų mokymo turinį.

78.2. dalykai ir jiems skiriamų valandų skaičius per savaitę vidurinio ugdymo programai įgyvendinti 2009–2010 mokslo metais:

Dalykai	2009–2010 m. m.			2009–2010 m. m.		
	Mokinio galimi individualaus ugdymo plano dalykai ir jiems skiriamos pamokos per savaitę	Pasirenkamieji, moduliai, neformalusis ugdymas		Mokinio galimi individualaus ugdymo plano dalykai ir jiems skiriamos pamokos per savaitę	Pasirenkamieji, moduliai, neformalusis ugdymas	
		bendrasis kursas	išplėstinis kursas		bendrasis kursas	išplėstinis kursas
Dorinis ugdymas:						
Tikyba	2	–				
Etika	2	–				
Kalbos:						
Lietuvių kalba (gimtoji)	4	5		4	5	
Anglų kalba (1-oji)	3	4		3	4	
Vokiečių kalba (1-oji)	3			3		
Rusų kalba (2-oji)	2			2		
Istorija		4			2	
Geografija				4		
Matematika	3	5		3	4	
Informacinės technologijos	2			2		
Biologija		2			4	
Fizika		4			3	
Chemija						
Dailė	2			2		
Bendroji kūno kultūra	2			2		
Žmogaus sauga	0,5***	–				

<i>Dalykai</i>	<i>2009–2010 m. m.</i>			<i>2009–2010 m. m.</i>		
	<i>Mokinio galimi individualaus ugdymo plano dalykai ir jiems skiriamos pamokos per savaitę bendrasis kursas</i>	<i>Pasirenkamieji, moduliai, neformalusis ugdymas</i>		<i>Mokinio galimi individualaus ugdymo plano dalykai ir jiems skiriamos pamokos per savaitę bendrasis kursas</i>	<i>Pasirenkamieji, moduliai, neformalusis ugdymas</i>	
		<i>išplėstinis kursas</i>			<i>išplėstinis kursas</i>	
<i>Pasirenkamieji dalykai:</i>						
<i>Anglų kalba (trečioji)</i>			2			2
<i>Dalykų moduliai:</i>						
<i>Istorijos modulis</i>						1
<i>Lietuvių kalbos modulis (A)</i>						1
<i>Lietuvių kalbos modulis (B)</i>			1			1
<i>Matematikos modulis</i>						1
<i>Maksimalus mokinio pamokų skaičius</i>	<i>32 pamokos per savaitę</i>					
<i>Neformalusis ugdymas:</i>	<i>4</i>			<i>4</i>		
<i>Anglų kalbos klubas – kalbėjime angliškai</i>			1			1
<i>Audimas</i>						1
<i>Krepšinio būrelis</i>			2			1
<i>Merginų ansamblis</i>						1
<i>Šokių studija</i>			1			
<i>Iš viso:</i>	<i>57,5</i>			<i>57</i>		

****integruojama į dalykų mokymo turinį.*

**Kazlų Rūdos savivaldybės N vidurinės mokyklos
6 klasės lietuvių kalbos ILGALAIKIS PLANAS**

Tikslai ir uždaviniai:

- ugdyti gebėjimus raiškiai skaityti lyrikos, epinius kūrinius, suvokti jų bruožus, atpažinti tautosakos žanrus, ugdyti gebėjimą ir poreikį skaityti knygas;
- ugdyti rašymo, taisyklingos tarties įgūdžius;
- ugdyti gebėjimus taikyti fonetikos, morfologijos, sintaksės žinias.

Vertinimas

Mokiniai bus vertinami už įvairius darbus pamokoje ir namuose: rašinių rašymą, teksto kūrimą, teksto suvokimo užduočių atlikimą, individualų ir grupinį darbą, raiškų skaitymą, teksto redagavimą ir kita. Mokinių žinios, gebėjimai ir įgūdžiai bus vertinami dešimties balų sistema.

Mokymo (si) kontrolė	Trukmė	Periodiškumas	Iš viso
1. Rašinių (teksto analizių bei interpretacijų) vertinimas ir aptarimas	90 min./2 pamokos	1 kartį per mėnesį	8 vertinimai, 16 pamokų
2. Kūrybinių darbų aptarimas		1–2 kartus per mėnesį	10 vertinimų
3. Testai. Vertinimas ir aptarimas (rašyba, skyryba, kalbos kultūra, teksto skaitymas ir suvokimas)	60 min.	1–2 kartus per mėnesį	10 vertinimų – 10 pamokų
4. Konspektų, referatų aptarimas	Namų darbai	1–2 kartus per pusmetį	2 vertinimai
5. Žodžių diktantai	15 min.	1 kartą per savaitę	Kaupiamasis balas – 5 vertinimai
6. Sakytinės kalbos (pranešimo, diskusijos, teiginių įrodymo ir argumentavimo) vertinimas	5 min. monologas	1 kartą per savaitę	Kaupiamasis balas – 5 vertinimai
7. Savarankiški darbai	Iki 30 min.	Pagal poreikius	
8. Individuali apklausa	5 min. dialogas	Pagal poreikius	
Iš viso minimaliai vertinama per metus			40 kartų / per pusmetį 20 įvertinimų
Iš viso kontrolinių darbų per metus			26 kontroliniai darbai

Literatūra:

V. Marčišauskienė, D. Mikulėnienė, J. Petrauskaitė. Vėl žaidžiu žodžiu. Lietuvių kalbos vadovėlis 6 klasei, I, II dalys. V., 2008.

V. Janušauskienė, L. Žvironaitė. Rito rato ratuto. Literatūros vadovėlis 6 klasei, I, II dalys. V., 2008.

R. Jautakienė Lietuvių kalbos teminio plano 6 klasei gairės.

Bendrosios programos ir išsilavinimo standartai. V., 2008.

Sav.	Temos	Siektini rezultatai Mokinių gebėjimai. Bendrosios programos, 5–6 kl., 2008.	Tikslai, uždaviniai. Nuostatos. Bendrosios programos, 5–6 kl., 2008.	Vertinimas ir kontrolė	Namų darbų apimtys	Kiti dalykai (integracinės sankirtos). Su kitais dalykais integruojamos veiklos sritys (kalbėjimas ir klausymas, skaitymas, kultūros pažinimas, rašymas) bei tam tikros etikos, tikybos, istorijos, gamtos, geografijos dalykų turinio sąsajos (nuorodos lentelėje). Pastabos
1	2	3	4	5	6	7
I	<p>1. Baltijos keliu. Įvadinė atlanka. B. Masionienė. Baltijos tautos.</p> <p>2. ATMINTIS, IŠMINTIS, MINTIS. Lietuvių tautosaka. A. Saksė. Pasaka apie keturis vėjus.</p> <p>3. Žodžiai ir žodynai. 4. Kalbos etiketas, tekstas. 5. Viskas apie kalbos garsus.</p>	<p>2.2. Atsižvelgiant į mokymosi tikslą dirbti su skirtingo pobūdžio (taip pat ir medijų) tekstais: rasti informaciją nurodyta tema nurodytuose šaltiniuose. Ją tinkamai atsirinkti ir pagal nuorodas suklasifikuoti.</p> <p>Susipažįsta su vadovėliu, randa tekste svarbiausią medžiagą, moka konspektuoti; tobulina savo kalbėjimo ir klausymo gebėjimus; vertina skaitymą kaip asmeniškai svarbią veiklą.</p> <p>1.9. Reikšti mintis žodžiu taisyklinga ir stilinga kalba: paisyti kalbos normų, kalbėti tiksliai ir aiškiai.</p> <p>3.1.A. Pasirinkti kalbinę raišką atsižvelgiant į komunikavimo situaciją (oficiali, neoficiali) ir adresatą (pažįstamas, nepažįstamas, bendraamžis, vyresnis).</p> <p>2.1.D. Vertinti tekstų turinį ir raišką.</p>	<p>Vertinti skaitymą kaip asmeniškai svarbią veiklą.</p> <p>Susipažinti su vadovėliu, rasti tekste svarbiausią medžiagą, mokėti papasakoti apie savo Tėvynę; susipažinti su baltų šeimos kalbomis; mokyti konspektuoti; dirbti su skirtingais tekstais, paisyti kalbos normų, pasirinkti kalbinę raišką atsižvelgiant į komunikavimo situaciją (oficiali, neoficiali) ir adresatą (pažįstamas, nepažįstamas, bendraamžis, vyresnis).</p>	<p>Atpasakojimas teksto; namų darbų užduočių tikrinimas; žodinė apklausa</p>	<p>30 min. Nr. 16</p>	<p>Galimos turinio sąsajos su istorijos, gamtos, geografijos, etikos ir tikybos dalykais bei nuostatų pažinti, suprasti pasaulį ir jo žmones, tolerancijos ir pagarbos kitoms kultūroms ugdymas.</p> <p>Istorija: susipažįsta su dabartinių Lietuvos kaimyninių valstybių (Latvijos, Baltarusijos, Lenkijos, Rusijos, Švedijos) ir Estijos gyvenimo ryškiausiai istorijos epizodais, kultūros pasiekimais, svarbiausiomis valstybinėmis šventėmis ir simboliais.</p> <p>Istorija: mokydamiesi apie baltus, nagrinėja jų verslus, tikėjimą ir kasdienio gyvenimo epizodus.</p>
II	<p>1. PRAEITIS. A. Hintas. Vesės sūnus. Skomantas. Užkeiktas lobis.</p>	<p>1.9. Reikšti mintis žodžiu taisyklinga ir stilinga kalba: paisyti kalbos normų, kalbėti tiksliai ir aiškiai.</p>	<p>Atsakyti už savo pasakymų tikrumą, aiškumą. Siekti tobulinti savo kalbėjimo ir klausymo gebėjimus.</p>	<p>Atpasakojimas teksto;</p>	<p>30 min. Nr. 35.</p>	<p>Istorija: nagrinėja Lietuvos valstybės susidarymą, santykius su kaimynais, kovų su vokiečių riterių ordiniais ir Maskvos valstybe epizodus</p>

1	2	3	4	5	6	7
	<p>2. SVAJONĖS. Valdis. Staburago vaikai. S. Zobarskas. Upė dainuoja. 3. Tema ir pagrindinė mintis, teksto sandara. 4. Žodžių sandara ir rašyba. 5. Kalbos dalys.</p>	<p>1.1. Suformuluoti klausomo teksto temą, tiesiogiai išreikštą pagrindinę mintį. 3.2. Rašyti taisyklinga ir stilinga kalba: daugeliu atvejų tinkamai taikyti išmoktas rašybos, skyrybos, gramatikos taisykles: siekti formuluoti mintis tiksliai ir aiškiai. 3.2.B. Atsižvelgiant į tikslą ir adresatą, siekiant tikslumo, aiškumo, mokytojo padedamam tobulinti nurodytą teksto dalį kalbinės raiškos ir taisyklingumo aspektu.</p>	<p>Siekti tobulinti savo rašytinės kalbos gebėjimus, priimti konstruktyvų grįžtamąjį ryšį.</p>	<p>namų darbų užduočių tikrinimas; žodinė apklausa</p>		<p>Gamtamokslis ugdymas: Žemės ir visatos pažinimas. Bendrais bruožais apibūdinti žvaigždes ir galaktiką. Etika: suvokti žmogaus asmens orumą ir unikalumą.</p>
III	<p>1. POEZIJOS KE-LIAI. J. Erlickas. Kur skuba upelės? V. Liūdenas. Laivai. H. Jūrisson. Berniukas ir jūra. 2. SANTAİKA. L. Tungal. Margų peltiškių vasara. R. Kašauskas. Minija. 3. Sakinys. 4. Teksto kūrimas ir tobulinimas. 5. Valstybinė kalba. Bendrinė kalba ir jos norminimas.</p>	<p>3.2. Rašyti taisyklinga ir stilinga kalba. 1.9. Reikšti mintis žodžiu taisyklinga ir stilinga kalba: paisyti kalbos normų, kalbėti tiksliai ir aiškiai.</p>	<p>Mokėti apibūdinti, kas yra valstybinė kalba. Gebėti paaiškinti, kas yra bendrinė kalba. Rasti tekste kalbos vartojimo klaidas.</p>	<p>Žodinė apklausa, namų darbų tikrinimas</p>	<p>90 min. pratimai</p>	<p>Geografija: skirti žemėlapiuose Pasaulio vandenyno vandenį nuo sausumos vandenų. Geografija: nurodyti po 3–5 ilgiausias Lietuvos ir pasaulio upes. Etika: santykis su pasauliu (Aš–Tai) Etika: įsitikinti, kad šeima yra esminė vertybė – žmogaus ir bendruomenės gerovės pagrindas.</p>
IV	<p>1. AKIMIRKOS. H. Miand. Tomas Linnupoegas. V. Račickas. Zuika padūkėlis. 2. Skandinavijos uolynais. Įvadinė atlanka S. Lagerlöf. Stebuklingosios Nilso kelionės.</p>	<p>3.2. Rašyti taisyklinga ir stilinga kalba. 3.1.B. Siekti gyvumo, vaizdumo naudojantis leksikos, sintaksės teikiamomis galimybėmis. 2.1.C. Rasti nurodytas kalbinės raiškos priemones grožiniuose</p>	<p>Susipažinti, kas yra skolinti žodžiai – senieji skoliniai, tarptautiniai žodžiai. Suvokti skolinto žodžio naudą ir vertę. Gebėti pakeisti skolinį lietuvišku atitikmeniu.</p>	<p>Žodinė apklausa</p>	<p>30 min.</p>	<p>Etika: socialiniai santykiai (Aš–Mes) Geografija: nagrinėjant paveikslus ir aprašymus, lyginti savo tautos ir kitų tautų tradicijas. Istorija: domisi savo gyvenamosios vietovės, Lietuvos bei Europos praeitimi.</p>

1	2	3	4	5	6	7
	<p>3. Leksikos normos. Senieji skoliniai ir tarptautiniai žodžiai.</p> <p>4. Leksikos klaidos: svetimybės, hibridai, vertiniai ir reikšmės skoliniai.</p> <p>5. Sinonimai, antonimai, frazeologizmai tekste.</p>	<p>ir negrožiniuose tekstuose ir paaiškinti jų paskirtį.</p> <p>Gebėti skirti hibridus.</p> <p>Mokėti atpažinti žodyno kalbos klaidas: svetimybės, vertinius, reikšmės skolinius, ir jų vengti.</p> <p>Gebėti apibūdinti, kas yra sinonimai ir antonimai.</p> <p>Suvokti, kaip sinonimai ir antonimai padeda atpažinti reikšmės skolinius.</p> <p>Turtinti kalbą frazeologizmais.</p>	<p>Suvokti, kaip skoliniai virsta neteiktinomis svetimybėmis.</p>			
V	<p>1. ATMINTIS, IŠMINTIS, MINTIS.</p> <p>V. Zahorskis, P. Vingis. Siaubūnas. A. Lindgren. Broliai Liūtaširdžiai. L. Kaaberbol. Dina, gėdytojos duktė.</p> <p>2. PRAEITIS. Skomanto kronikos. Akmens kalba. F. Erlingsson. Benjaminas Balandis.</p> <p>3. Vietovardžiai. Jų mokslinė ir liaudies etimologija.</p> <p>4. Vardų ir pavardžių kilmė.</p> <p>5. Viešasis ir privatusis kalbėjimas.</p>	<p>1.5. Tiksliai, aiškiai informuoti: apibūdinti daiktą, vietą, gyvūną, asmenį, nuosekliai papasakoti įvykį, paaiškinti nesudėtingą procesą.</p> <p>3.1.A. Pasirinkti kalbinę raišką atsižvelgiant į komunikavimo situaciją (oficiali, neoficiali) ir adresatą (pažįstamas, nepažįstamas, bendraamžis, vyresnis).</p> <p>1.2. Vertinti klausomo teksto turinį ir raišką bei kalbėjimo kultūrą: išsakyti savo nuomonę, remiantis patirtimi.</p>	<p>Gebėti paaiškinti, iš kur atsirado mūsų vardai ir pavardės.</p> <p>Mokėti naudotis vardų ir pavardžių žodynais.</p> <p>Žinoti savo vardo ir pavardės kilmę.</p> <p>Skaitant pateiktus tekstus apie bendravimo situacijas suvokti bendravimo svarbą ir išmokti skirti viešąjį kalbėjimą nuo privačiojo.</p>	<p>Savo vardo ir pavardės kilmės nusakymas.</p>	<p>90 min. apibūdinti Dina; rašybos pratimai</p>	<p>Gamtamokslis ugdymas: domėtis gyvybės kilme.</p> <p>Etika: socialiniai santykiai (Aš–Mes)</p> <p>Geografija: noriai domėtis kitais kraštais, ugdytis pagarbą tų kraštų gamtos ir kultūros įvairovei.</p>
VI	<p>1. IŠMONINGOS IŠDAIGOS.</p> <p>C. Cowell. Kaip prisijaukinti slibiną. Just. Žilinskas. Gugis – girių kaukas ir žmonių draugas.</p>	<p>1.1. Nurodyti aiškiai išreikštus autoriaus tikslus (informuoti, sudominti, įtikinti).</p> <p>1.2. Vertinti klausomo teksto turinį ir raišką bei kalbėjimo kultūrą: išsakyti savo nuomonę, remiantis patirtimi.</p>	<p>Klausant viešosios kalbos mokėti nusakyti jos tikslą, apibūdinti adresatą ir kalbėjimo aplinkybes.</p> <p>Rengiantis trumpai viešajai kalbai (pvz., atsakinėti) mokėti nusakyti kalbos temą, tikslą,</p>	<p>Žodinė apklausa, veikėjų apibūdinimas; rašybos pratimai</p>	<p>90 min. skaito vadovėlio medžiagą;</p>	<p>Etika: suvokti žmogaus asmens orumą ir unikalumą.</p> <p>Etika: žavėtis gyvybės įvairove ir gerbti bei saugoti kiekvieną gyvybę.</p> <p>Gamtamokslis ugdymas: Žemės ir visatos pažinimas. Bendrais bruožais apibūdinti žvaigždes ir galaktiką.</p>

1	2	3	4	5	6	7
	<p>2. POEZIJOS SKLIAUTAI. E. Blumbergas. Žmonių namai. A. Marčėnas. Miega žemė. J. Tysliava. Mano žirgas. 3. Kalbėjimo tikslas, adresatas ir aplinkybės. 4. Žodinė sakinio teksto raiška. Kalbėjimo tonas. 5. Nežodinė sakinio teksto raiška.</p>	<p>adresatą ir kalbėjimo aplinkybes.</p>	<p>Gebėti nusakyti, kas yra kalbos tonas. Gebėti išvardyti tris žodinės sakinio teksto raiškos priemones. Gebėti aptarti nežodinę sakinio teksto raišką. Gebėti išvardyti kelis netinkamus kalbėtojų ipročius.</p>			<p>Etika: santykis su pasauliu (Aš–Tai).</p>
VII	<p>1. ATRADIMAI. R. Černiauskas. Jūra yra sūri. K. Steinsdotir. Spurgos ir karys. 2. AKIMIRKOS. U. Stark Ištižėliai ir pramuštgalviai. 3. Skyriaus kartojimas ir apibendrinimas. 4. Kontrolinis darbas. 5. Klaidų analizė.</p>	<p>1.9. Reikšti mintis žodžiu taisyklinga ir stilinga kalba: paisyti kalbos normų, kalbėti tiksliai ir aiškiai.</p>	<p>Pakartoja išmoktą informaciją.</p>	<p>Žodinė apklausa; kontrolinis darbas</p>	<p>120 min. pabaigti skaityti ištrauką; pratimai</p>	<p>Etika: saviugda ir savisauga (Aš–Asmuo). Etika: dialoginis bendravimas (Aš–Tu). Etika: socialiniai santykiai (Aš–Mes). Etika: santykis su pasauliu (Aš–Tai).</p>
VIII	<p>1. Viduržemio jūros pakrantėmis. Įvadinė atlanka. U. Goudge. Čivyliai ir Valerijonai. 2. ATMINTIS, IŠMINTIS, MINTIS. G. Švabas. Promėtėjas. Lietuvių tautosaka. L. Gutauskas. Auksinė šiaudų šviesa.</p>	<p>1.9. Reikšti mintis žodžiu taisyklinga ir stilinga kalba: paisyti kalbos normų, kalbėti tiksliai ir aiškiai.</p>	<p>Nagrinėjant pateiktos lentelės pavyzdžius prisiminti, kokie trumpieji ir ilgieji balsiai. Tariant žodžių su trumpaisiais ir ilgaisiais balsiais poras išmokti taisyklingai tarti balsius. Tariant žodžius išmokti taisyklingai tarti dvigarsius kirčiuotame ir nekirčiuotame skiemenyje.</p>	<p>Ištrauka mintinai; tarties pratimai</p>	<p>30 min. pratimai</p>	<p>Istorija: nagrinėja graikų, romėnų ir krikščionybės įnašą Europos civilizacijos kūrimuisi. Etika: santykis su pasauliu (Aš–Tai). Geografija: puoselėti atvirumą pasauliui, drauge išsaugant asmenybės savitumą.</p>

1	2	3	4	5	6	7
	<p>3. Svarbiausi taisyklingos tarties reikalavimai: balsiai ir dvigarsiai.</p> <p>4. Svarbiausi taisyklingos tarties reikalavimai: kietieji ir minkštieji priebalsiai.</p> <p>5. Svarbiausi taisyklingos tarties reikalavimai: priebalsių supanašėjimas ir susiliejimas.</p>		<p>Nagrinėjant pateiktos lentelės pavyzdžius prisiminti, kokie yra kietieji ir minkštieji priebalsiai. Išmokti tarti įvairias priebalsių samplaikas.</p> <p>Tariant žodžius išmokti taisyklingai tarti kietuosius ir minkštuosius priebalsius.</p> <p>Analizuojant pateiktus pavyzdžius prisiminti priebalsių supanašėjimo ir susiliejimo atvejus.</p> <p>Taikant taisykles mokyti praktinės supanašėjusių priebalsių rašybos.</p>			
IX	<p>1. PRAEITIS. R. Neimantas. Gintaro kelias.</p> <p>2. POEZIJOS ATSPINDŽIAI. G. Rodaris. Venecija.</p> <p>V. Skripka. Upės atspindi danguje. P. Žemgulytė. Rugsėjis.</p> <p>3. Praktinės kirčiavimo taisyklės: trumpųjų skiemenų kirčiavimas.</p> <p>4. Praktinės kirčiavimo taisyklės: kirčiuoti dvigarsiai ir ilgieji balsiai.</p> <p>5. Praktinės kirčiavimo taisyklės: priešpaskutinio skiemens taisyklė. Linksniuojamieji žodžiai.</p>	<p>1.9. Reikšti mintis žodžiu taisyklinga ir stilinga kalba: paisyti kalbos normų, kalbėti tiksliai ir aiškiai.</p>	<p>Analizuojant pateiktus pavyzdžius suvokti, kas yra kirčiuotas skienuo.</p> <p>Analizuojant teorinę medžiagą gebėti nustatyti, kada kirčiuoti trumpieji balsiai išlieka trumpi.</p> <p>Mokėti taikyti trumpųjų skiemenų kirčiavimo taisykles.</p> <p>Analizuojant pateiktus pavyzdžius žinoti, kas sudaro ilgojo kirčiuoto skiemens pagrindą.</p> <p>Išmokti kirčiuoti ilguosius balsius a ir e tvirtagališkai.</p> <p>Mokėti taikyti ilgųjų skiemenų kirčiavimo ir tarimo taisykles.</p> <p>Sužinoti, kaip skaičiuojami žodžio skiemenys.</p> <p>Mokėti taikyti priešpaskutinio skiemens taisyklę linksniuojamiesiems žodžiams kirčiuoti.</p>	<p>Žodinė apklausa, kirčiavimo pratimai</p>	<p>30 min. pratimai</p>	<p>Geografija: orientavimasis erdvėje ir žemėlapyje.</p> <p>Geografija: skirti žemėlapiuose Pasaulio vandenyno vandenį nuo sausumos vandenų.</p> <p>Etika: santykis su pasauliu (Aš–Tai).</p>
X	<p>1. VIENAS IR VISI. G. Rodaris. Dželsominas Melagių šalyje.</p>	<p>3.1.B. Siekiant sudominti kurti nesudėtingos kompozicijos pasakojimus.</p>	<p>Mokėti taikyti priešpaskutinio skiemens taisyklę kirčiuojant veiksmažodžius.</p>	<p>Teksto redagavimas;</p>	<p>45 min. pratimai;</p>	<p>Etika: dialoginis bendravimas (Aš–Tu).</p> <p>Etika: socialiniai santykiai (Aš–Mes).</p>

1	2	3	4	5	6	7
	<p>K. Boruta. Jurgio Pa- keturio klajonės. 2. SANTAİKA. A. Na- netti. Mano senelis bu- vo vyšnia. M. Telksnytė. Senelio duona. 3–4. Rašinys. 5. Praktinės kirčiavimo taisyklės: priešpasku- tinio skiemens taisyklė. Veiksmažodžiai.</p>	<p>Siekti gyvumo, vaizdumo nau- dojantis leksikos ir sintaksės teikiamomis galimybėmis. 3.1.B. Siekiant sudominti kurti nesudėtingos kompozicijos pasakojimus. Siekti gyvumo, vaizdumo naudojantis leksi- kos ir sintaksės teikiamomis galimybėmis.</p>	<p>Mokėti taikyti veiksmažodžio bendračių kirčiavimo tai- sykles.</p>		<p>skaito vadovėlio medžiagą</p>	
XI	<p>1. Didžiųjų Europos upių slėniais. Įvadinė atlanka. J. Uličiansky. Knygų likimas surašy- tas žvaigždėse. 2. ATMINTIS, IŠ- MINTIS, MINTIS. Lietuvių tautosaka. V.Krėvė. Antanuko rytas. D. Terakowska. Ragamų duktė. 3. Klaidų analizė. 4. Tinkamo klausymosi taisyklės. 5. Minčių žemėlapis.</p>	<p>1.3. Sąmoningai klausytis, taikyti mokytojo pasiūlytas ak- tyvaus klausymosi strategijas.</p>	<p>Gebėti kasdienėje veikloje taikyti žinomas tinkamo klau- symosi taisykles. Gebėti atpažinti kūno kalbos ženklus. Gebėti aktyviai klausyti suda- rant minčių žemėlapi. Gebėti susidaryti minčių žemė- lapį mokantis naują medžiagą.</p>	<p>Minčių žemėlapis, pratybos, žodinė apklausa</p>	<p>45 min. minčių žemėlapis</p>	<p>Geografija: nurodyti po 3–5 ilgiausias Lietuvos ir pasaulio upes. Gamtamokslis ugdymas: saugoti ir tau- soti gamtą. Geografija: paaiškinti, kaip žmogus kei- čia gamtinę aplinką (teigiamai ir neigiamai). Etika: neteršti aplinkos ir dalyvauti ap- linkosaugos veikloje.</p>
XII	<p>1. POEZIJOS PASA- KOS. A. Puškinas. Poemos „Ruslanas ir Liudmila“ įžanga. J. Degutytė. Raitelis ir miegančioji karalaitė. J. Juškaitis. Žirgai. 2. PRAEITIS. Lietuvos metraščiai. Apie didįjį kunigaikštį Gedimą, kaip įkūrė Trakus ir Vilnių.</p>	<p>1.6. Siekiant saviraiškos bei sudominti pasakoti nuotykius, įvykius, grįstus patirtimi bei išmone. 1.5. Tiksliai, aiškiai infor- muoti: apibūdinti daiktą, vietą, gyvūną, asmenį, nuosekliai papasakoti įvykį, paaiškinti nesudėtingą procesą.</p>	<p>Gebėti paaiškinti, kuo rašyti- nis tekstas skiriasi nuo sakyti- nio. Gebėti papasakoti apie įvykį, laikantis pasirinkto nuosek- lumo. Gebėti paaiškinti, kas būdinga kalboms apie procesus. Gebėti papasakoti apie procesą, lai- kantis laiko nuoseklumo.</p>	<p>Žodinė apklausa, instrukcija</p>	<p>45 min. links- niavimo ir kir- čiavimo pratimai</p>	<p>Etika: socialiniai santykiai (Aš–Mes). Istorija: nagrinėja Lietuvos valstybės susidarymą, santykius su kaimynais, kovų su vokiečių riterių ordinais ir Maskvos valstybe epizodus. Istorija: susipažįsta su Lietuvos krikš- tu ir nagrinėja jo nulemtas permainas krašto gyvenime. Etika: jaustis svarbiu savo etninės grupės, tautos ir vietos bendruomenės nariu, puoselėti tautos kalbą ir tradicijas.</p>

1	2	3	4	5	6	7
	<p>A. Ramonas. Paskutinis gediminaitis. 3. Pasakojimas apie įvykį. 4. Instrukcija. 5. Skyriaus kartojimas ir apibendrinimas.</p>					
XIII	<p>1. SANTAİKA. V. Palčinskaitė. Andrius. 2. IŠMONINGOS IŠDAİGOS. Sorbų liaudies pasaka. Kur esi? Lietuvių liaudies anekdotas. Mokytas sūnus. V. Šikula. Atotogos su dėde Rafaeliu. D. Charmsas. Apie tai, kaip Kolka Pankinas skrido į Braziliją, o Petka Jeršovas niekuo netikėjo. 3. Kontrolinis (savarankiškas) darbas. 4. Klaidų analizė. 5. Žodžių darybos būdai.</p>	<p>3.2. Rašyti taisyklinga ir stilinga kalba: daugeliu atvejų tinkamai taikyti išmoktas rašybos, skyrybos, gramatikos taisykles: siekti formuluoti mintis tiksliai ir aiškiai. 1.9. Reikšti mintis žodžiu taisyklinga ir stilinga kalba: paisyti kalbos normų, kalbėti tiksliai ir aiškiai.</p>	<p>Analizuodami pateiktas schemas prisimena reikšmines žodžio dalis. Geba atpažinti žodžių darybos priemones ir įvardyti žodžių darybos būdus. Susipažinę su teorija, taisyklingai rašo dūrinius su jungiamuoju balsiu -(i)a.</p>	<p>Žodinė apklausa; kontrolinis darbas</p>	<p>60 min. žodžių darybos pratimai; ruošiasi diskusijai</p>	<p>Etika: dialoginis bendravimas (Aš–Tu). Etika: socialiniai santykiai (Aš–Mes). Etika: santykis su pasauliu (Aš–Tai).</p>
XIV	<p>1. Alpių papėdėmis. Įvadinė atlanka. J. Biliūnas. „Ant Uetlibergo giedra!“ 2. ATMINTIS IR IŠMINTIS. Šveicarų legenda. Šaulys Vilius Telis. A. Vaičiulaitis. Mašina mintims skaityti.</p>	<p>3.2. Rašyti taisyklinga ir stilinga kalba: daugeliu atvejų tinkamai taikyti išmoktas rašybos, skyrybos, gramatikos taisykles: siekti formuluoti mintis tiksliai ir aiškiai.</p>	<p>Moka įvardyti daiktavardžių priesagų vedinių grupes pagal darybinę reikšmę. Išanalizavę pateiktus pavyzdžius, geba suskirstyti daiktavardžius pagal priesagų darybinę reikšmę. Susipažinę su teorija, moka taisyklingai rašyti priesagų -imas ir -ymas vedinius. Geba taisyklingai vartoti veikėjų ir ypatybės turėtojų pavadinimus.</p>	<p>Žodinė apklausa; žodžių darybos pratimai</p>	<p>30 min. pratimai iš vadovėlio</p>	<p>Istorija: domisi savo gyvenamosios vietovės, Lietuvos bei Europos praeitimi. Geografija: noriai domėtis kitais kraštais, ugdytis pagarbą tų kraštų gamtos ir kultūros įvairovei. Etika: būti tolerantiškam kitokios išvaizdos, tautybės, lyties ar tikėjimo žmogui.</p>

1	2	3	4	5	6	7
	<p>3. Daiktavardžio priesagos. Jų vedinių reikšmės.</p> <p>4. Taisyklinga ir netaisyklinga priesagų vedinių vartoseną.</p> <p>5. Būdvardžių priesagos. Jų vedinių reikšmės.</p>	<p>1.9. Reikšti mintis žodžiu taisyklinga ir stilinga kalba: paisyti kalbos normų, kalbėti tiksliai ir aiškiai.</p>	<p>Taisyklingai vartoja įrankių ir prietaisų pavadinimus.</p> <p>Geba įsidėmėti lietuviškas būdvardžių priesagas -uotas, -otas, -ingas, -iškas -inis, nusakyti jų darybinę reikšmę.</p> <p>Nevartotinas svetimasis būdvardžių priesagas (-avas) moka keisti lietuviškomis. Taisyklingai vartoja priesaginius būdvardžius.</p>			
XV	<p>1. PRAEITIS. R. Pilkingtonas. Senojo Jano lobis. M. Mažvydas. Katekizmas.</p> <p>2. SANTAİKOS ILGESYS. Šatrijos Ragana. Irkos tragedija. J. Richter. Lydekos vasara.</p> <p>3. Diktantas.</p> <p>4. Klaidų analizė.</p> <p>5. Pasakojimo sandara.</p>	<p>3.2. Rašyti taisyklinga ir stilinga kalba: daugeliu atvejų tinkamai taikyti išmoktas rašybos, skyrybos, gramatikos taisykles: siekti formuluoti mintis tiksliai ir aiškiai.</p> <p>1.9. Reikšti mintis žodžiu taisyklinga ir stilinga kalba: paisyti kalbos normų, kalbėti tiksliai ir aiškiai.</p>	<p>Geba rašytiniame tekste rasti monologą ir dialogą.</p> <p>Geba aptarti pasakojimo veiksmo pradžią, užuomazgą, veiksmo eigą, kulminaciją ir atomazgą.</p> <p>Geba pasekti pasaką apie karalaitį – krepšių pynėją, įterpdami karaliaus ir sūnų dialogą.</p>	<p>Žodinė apklausa, kūrybinių analizė; pratimai; diktantas</p>	<p>60 min. ruošiasi pasakojimui; pratimai iš vadovėlio</p>	<p>Istorija: susipažįsta su Lietuvos krikštu ir nagrinėja jo nulemtas permainas krašto gyvenime.</p> <p>Istorija: susipažįsta su lietuvių raštijos ir spaudos raidos epizodais bei to meto mokyklomis.</p> <p>Katalikų tikyba: diskutuojama, kaip Dievas ieško žmogaus, o žmogus ieško Dievo.</p>
XVI	<p>1. AKIMIRKOS. J. Spyri. Heida. M. M. Dodž. Sidabrinės pačiūžos. E. Kestneris. Skrajojanti klasė.</p> <p>2. POEZIJOS ŠVENTĖS. R.M. Rilke. Adventas. B. Sruoga. Kalėdų dienos. A. Karosaitė. Kalėdų žvakelė. Kalėdų giesmė. Tyli naktis.</p> <p>3. Pasakos perkūrimas.</p> <p>4. Pasakos perkūrimas: juodraštis.</p>	<p>3.1.B. Siekti gyvumo, vaizdumo naudojantis leksikos, sintaksės teikiamomis galimybėmis.</p> <p>3.2. Rašyti taisyklinga ir stilinga kalba.</p> <p>3.3.B. Mokytojo padedamam tobulinti nurodytą teksto dalį kalbinės raiškos ir taisyklingumo aspektu.</p>	<p>Geba paaiškinti, kaip perkuriamas tekstas.</p> <p>Išvardija tris teksto perkūrimo būdus.</p> <p>Geba apibūdinti pateikto pasakos teksto perkūrimo būdą.</p> <p>Rašydami tekstą taiko Raudonkepuraite žaidimą.</p> <p>Vadovaudamiesi vadovėlyje pateiktais pasakos perkūrimo žingsniais, geba:</p> <p>pasirinkti pasaką, kuri bus perkurta;</p> <p>sudaryti jos planą;</p> <p>pasirinkti plano dalį, kuri bus perkurta;</p>	<p>Pasakojimas; pratimai</p>	<p>120 min. pasaka</p>	<p>Katalikų tikyba: aiškinamasi, kas yra šventė, šventimas, šventumas, šventovė.</p> <p>Katalikų tikyba: jausti maldos reikalingumą.</p>

1	2	3	4	5	6	7
	5. Pasakos perkūrimas: juodraščio tobulinimas.		pasirinkti perkūrimo raktą; susidaryti perkūrimo dalies minčių žemėlapi; parašyti perkuriamos pasakos juodrašti. Geba tobulinti perkurtos pasakos juodrašti.			
XVII	1. Britų salose. Įvadinė atlanka. G. K. Čestertonas. Gabalėlis kreidos 2. PRAEITIS. Britų legenda. Kalavijas akmenyje. M. Daukša. Postilė. 3-4. Rašinys/ atpasakojimas. 5. Klaidų analizė.	3.2. Rašyti taisyklinga ir stilinga kalba: daugeliu atvejų tinkamai taikyti išmoktas rašybos, skyrybos, gramatikos taisykles: siekti formuluoti mintis tiksliai ir aiškiai. 1.9. Reikšti mintis žodžiu taisyklinga ir stilinga kalba: paisyti kalbos normų, kalbėti tiksliai ir aiškiai.	Geba tobulinti pasakos: parašyto teksto turinį; sandarą; pastraipų sandarą; pastraipų siejimą ir sakinių siejimą pastraipose; kalbinę raišką.	Kontrolinis darbas; žodinė apklausa, pratimai	20 min. pratimai iš vadovėlio	Istorija: domisi savo gyvenamosios vietovės, Lietuvos bei Europos praeitimi. Istorija: susipažįsta su Lietuvos krikštu ir nagrinėja jo nulemtas permainas krašto gyvenime. Istorija: susipažįsta su lietuvių raštijos ir spaudos raidos epizodais bei to meto mokyklomis.
XVIII	1. POEZIJOS TVIRTOVĖS. A. A. Milne. Riteriai ir damos. Maironis. Trakų pilis. A. Balbierius. Pilis po lietumi. 2. IŠMONĖS ŽAISMAS. V. Misevičius. Karaliūnas Gargaliūnas. T. Pračetas. Mažieji laisvūnai. 3. Skyriaus kartojimas ir apibendrinimas. 4–5. Pasakos kūrimas.	3.2. Rašyti taisyklinga ir stilinga kalba: daugeliu atvejų tinkamai taikyti išmoktas rašybos, skyrybos, gramatikos taisykles: siekti formuluoti mintis tiksliai ir aiškiai. 1.9. Reikšti mintis žodžiu taisyklinga ir stilinga kalba: paisyti kalbos normų, kalbėti tiksliai ir aiškiai.	Geba tobulinti pasakos: parašyto teksto turinį; sandarą; pastraipų sandarą; pastraipų siejimą ir sakinių siejimą pastraipose; kalbinę raišką.	Pasakos kūrimas	30 min. pratimai iš vadovėlio	Istorija: domisi savo gyvenamosios vietovės, Lietuvos bei Europos praeitimi. Etika: suvokti žmogaus asmens orumą ir unikalumą.
XIX	1. PASLAPTYS. O. Vaildas. Kentervilio pilies vaiduoklis. R. Šerelytė. Padūkę seneliai.	3.2. Rašyti taisyklinga ir stilinga kalba: daugeliu atvejų tinkamai taikyti išmoktas rašybos, skyrybos, gramatikos taisykles: siekti formuluoti mintis tiksliai ir aiškiai.	Prisimena kalbos dalis. Geba nusakyti, kaip skirstomos kalbos dalys. Atpažįsta kalbos dalis tekste. Įsidėmi, kas yra skaitvardis.	Žodinė apklausa; pratimai	45 min. skaito vadovėlį; rašybos pratimai	Etika: saviugda ir savisauga (Aš–Asmuo). Etika: socialiniai santykiai (Aš–Mes). Etika: santykis su pasauliu (Aš–Tai).

1	2	3	4	5	6	7
	<p>2. ATRADIMAI. J. Vilson. Vidunaktis. E. Mikulėnaitė. Rudas meškiukas. 3. Kaitomosios ir nekaitomosios kalbos dalys. 4. Skaitvardis. 5. Skaitvardžių linksniavimas.</p>	<p>1.9. Reikšti mintis žodžiu taisyklinga ir stilinga kalba: paisyti kalbos normų, kalbėti tiksliai ir aiškiai.</p>	<p>Moka skirti kiekinius ir keltinius skaitvardžius. Geba nusakyti skaitvardžių sandarą. Moka linksniuoti skaitvardžius.</p>			
XX	<p>1. Romanų tautų kraštuose. Įvadinė atlanka. A. Dodė. Apelsinai. 2. ATMINTIS, IŠMINTIS, MINTIS. Lietuvių liaudies sakmė. Grįžulo ratai. O. Milašius. Saulėgraža. 3. Giminė ir skaičius. 4. Skaitvardžių vartojimas. 5. Įvardis.</p>	<p>3.2. Rašyti taisyklinga ir stilinga kalba: daugeliu atvejų tinkamai taikyti išmoktas rašybos, skyrybos, gramatikos taisykles: siekti formuluoti mintis tiksliai ir aiškiai. 1.9. Reikšti mintis žodžiu taisyklinga ir stilinga kalba: paisyti kalbos normų, kalbėti tiksliai ir aiškiai.</p>	<p>Geba nusakyti skaitvardžių giminę ir skaičių. Moka tinkamai vartoti dauginius skaitvardžius. Geba suformuluoti įvardžio apibrėžtį.</p>	<p>Gamtos aprašymas; pratimai; sakmės kūrimas</p>	<p>120 min. sakmė mintinai; pratimai</p>	<p>Istorija: nagrinėja graikų, romėnų ir krikščionybės įnašą Europos civilizacijos kūrimuisi. Istorija: domisi savo gyvenamosios vietovės, Lietuvos bei Europos praeitimi. Etika: socialiniai santykiai (Aš–Mes) Geografija: susipažįsta su Lietuvos ir pasaulio gyventojų sudėtimi bei Lietuvos etnografinėmis vietovėmis. Etika: jaustis svarbiu savo etninės grupės, tautos ir vietos bendruomenės nariu, puoselėti tautos kalbą ir tradicijas.</p>
XXI	<p>1. POEZIJOS SKRYDŽIAI. P. Ž. Beranžė. Paukščiai. Metai. A. Baranauskas. Anykščių šilelis. L. Gutauskas. Liepsnelė. 2. MINTYS IR SVAJONĖS. A. de Sent Egziuperi. Mažasis princas. E. Mieželaitis. Miško pasaka. 3. Įvardžių kaitymas ir vartojimas. 4. Prieveiksmis. 5. Prieveiksmių rašyba ir vartosena.</p>	<p>3.2. Rašyti taisyklinga ir stilinga kalba: daugeliu atvejų tinkamai taikyti išmoktas rašybos, skyrybos, gramatikos taisykles: siekti formuluoti mintis tiksliai ir aiškiai. 1.9. Reikšti mintis žodžiu taisyklinga ir stilinga kalba: paisyti kalbos normų, kalbėti tiksliai ir aiškiai.</p>	<p>Moka įvardžius skirstyti, kaityti. Moka tinkamai vartoti įvardžius kas, koks, kuris, kažkas, kažkoks. Geba suformuluoti prieveiksmio apibrėžtį. Moka prieveiksmius skirstyti pagal reikšmę. Moka taisyklingai rašyti prieveiksmius su priesagomis -iai, -yn, -in ir sudurtinius prieveiksmius. Moka tinkamai vartoti prieveiksmius senai ir seniai, kažkada, kažkur, kažkaip.</p>	<p>Ištrauka mintinai; testas; pratimai</p>	<p>30 min. pratimai</p>	<p>Gamtamokslis ugdymas: suvokti, kad visi organizmai Žemėje, taip pat ir žmogus, vieni kitiems reikalingi. Gamtamokslis ugdymas: saugoti ir tausoti gamtą. Etika: dialoginis bendravimas (Aš–Tu).</p>

1	2	3	4	5	6	7
XXII	<p>1. NUOJAUTOS. Ch. R. Chimenesas. Plateras ir aš. J. De-gutytė. Nepalik manęs.</p> <p>2. SANTAİKA. H. Malo. Be šeimos. I. Simonaitytė. Aukš-tųjų Šimonių likimas. 3. Nekaitomosios kal-bos dalys. 4. Prielinksnis. 5. Nekaitomosios kal-bos dalys.</p>	<p>3.2. Rašyti taisyklinga ir stilinga kalba: daugeliu atvejų tinkamai taikyti išmoktas rašybos, skyrybos, gramatikos taisykles: siekti formuluoti mintis tiksliai ir aiškiai. 1.9. Reikšti mintis žodžiu taisyklinga ir stilinga kalba: paisyti kalbos normų, kalbėti tiksliai ir aiškiai.</p>	<p>Geba formuluoti prielinksnio apibrėžtį. Moka tinkamai vartoti prielinksnius ant, į, pas, per.</p>	<p>pratimai</p>	<p>30 min. prati-mai iš vadovėlio</p>	<p>Gamtamokslis ugdymas: suvokti, kad visi organizmai Žemėje, taip pat ir žmogus, vieni kitiems reikalingi. Etika: žavėtis gyvybės įvairove ir gerbti bei saugoti kiekvieną gyvybę. Etika: socialiniai santykiai (Aš–Mes). Etika: užjausti neturtingus, benamius ir skurde gyvenančius žmones.</p>
XXIII	<p>1. ŽYGIAI. P. Berna. Arklys be galvos. R. Spalis. Gatvės berniuko nuotykiiai. 2. Rytų saulės šalyse. Įvadinė atlanka. Žorž Sand. Šventoji gėlelė. 3. Jungtukas ir dalelytė. 4. Emocinės ekspresinės kalbos dalys. 5. Jaustukas ir išiktukas.</p>	<p>3.2. Rašyti taisyklinga ir stilinga kalba: daugeliu atvejų tinkamai taikyti išmoktas rašybos, skyrybos, gramatikos taisykles: siekti formuluoti mintis tiksliai ir aiškiai. 1.9. Reikšti mintis žodžiu taisyklinga ir stilinga kalba: paisyti kalbos normų, kalbėti tiksliai ir aiškiai.</p>	<p>Skiria jungtukus. Skiria dalelytes. Skiria jaustukus ir išiktukus.</p>	<p>Žodinė apklausa; pratimai</p>	<p>30 min. prati-mai iš vadovėlio</p>	<p>Geografija: puoselėti atvirumą pasauliui, drauge išsaugant asmenybės savitumą. Geografija: skirti žemėlapiuose Pasaulio vandenyno vandenį nuo sausumos vandenių. Katalikų tikyba: mokiniai bando rasti bendrumus ir skirtumus tarp Rytų religijų ir Krikščionybės.</p>
XXIV	<p>1. ATMINTIS, IŠMINTIS, MINTIS. Lietuvių tautosaka. Konfucijus. Apmąstymai ir pašnekesiai. R. Tagorė. Popieriniai laiveliai. 2. KARAS IR TAIKA. O. Pimel. Laukinės rožės. J. Jankus. Senas kareivis Matatutis. 3–4. Rašinys. 5. Klaidų analizė.</p>	<p>3.2. Rašyti taisyklinga ir stilinga kalba: daugeliu atvejų tinkamai taikyti išmoktas rašybos, skyrybos, gramatikos taisykles: siekti formuluoti mintis tiksliai ir aiškiai. 1.9. Reikšti mintis žodžiu taisyklinga ir stilinga kalba: paisyti kalbos normų, kalbėti tiksliai ir aiškiai.</p>	<p>Geba parašyti rašinį duota tema.</p>	<p>Žodinė apklausa; pratimai; rašinys</p>	<p>60 min. skaito vadovėlio medžiagą; prati-mai iš vadovėlio</p>	<p>Etika: socialiniai santykiai (Aš–Mes). Etika: santykis su pasauliu (Aš–Tai).</p>

1	2	3	4	5	6	7
XXV	<p>1. POEZIJOS ŽIEDAI. S. Hosis. <i>Laukiu, kada pražydės vyšnios. Eilėraštis apie vyšnios žiedus. Kuomet auštant gėrėjaus žiedais, giedojo lakštingalos.</i> S. Nėris. <i>Kaip žydėjimas vyšnios.</i> A. Balbierius. <i>Vyšnių žydėjimo naktį</i></p> <p>2. GAMTOS PRIEGLOBSTYJE. R. Kiplingas. <i>Džiunglės.</i> K. Kaukas. <i>Baltųjų varnų eiguva.</i></p> <p>3. Pasakojimas apie objektą.</p> <p>4. Aplinkos aprašymas.</p> <p>5. Žmogaus aprašymas.</p>	<p>3.1.C. Tiksliai, aiškiai, nuosekliai apibūdinti gerai žinomą asmenį, daiktą, gyvūną, vietą, paaiškinti įvykį, procesą (pvz., žaidimą).</p> <p>3.1.C. Tiksliai, aiškiai, nuosekliai apibūdinti gerai žinomą asmenį, daiktą, gyvūną, vietą, paaiškinti įvykį, procesą (pvz., žaidimą).</p> <p>3.1.C. Tiksliai, aiškiai, nuosekliai apibūdinti gerai žinomą asmenį, daiktą, gyvūną, vietą, paaiškinti įvykį, procesą (pvz., žaidimą).</p>	<p>Geba nuspręsti, kurią erdvės nuoseklumo tvarką turi pasirinkti, pasakodami apie objektą. Geba pasirengti pasakojimui apie objektą laikydamiesi nurodyto plano: kalbos metrika, pagrindiniai teiginiai, teiginių detalizavimas, siejimo žodžiai. Geba nusakyti, kuo meninis aprašymas skiriasi nuo dalykinio.</p> <p>Geba nusakyti, kuris iš pateiktų aprašymo pavyzdžių yra meninis, o kuris – dalykinis. Geba išvardyti tris aplinkos aprašymo būdus. Pasirinktu būdu geba aprašyti nurodytą artimoje aplinkoje esantį objektą. Geba paaiškinti, kuo meninis žmogaus aprašymas skiriasi nuo dalykinio, koks aprašymo būdas yra portretinis. Pagal pateiktą pavyzdį geba išsodingai aprašyti žmogų.</p>	<p>Samprotavimo tekstas; aplinkos arba žmogaus</p>	<p>60 min. skaito vadovėlio medžiagą; pratimai iš vadovėlio</p>	<p>Gamtamokslis ugdymas: saugoti ir tausoti gamtą.</p> <p>Geografija: noriai domėtis kitais kraštais, ugdytis pagarbą tų kraštų gamtos ir kultūros įvairovei.</p> <p>Etika: žavėtis gyvybės įvairove ir gerbti bei saugoti kiekvieną gyvybę.</p>
XXVI	<p>1. SANTAİKA. J. Skabliauskaitė. <i>Sulos gėrėjai.</i></p> <p>2. Anapus Atlanto. Įvadinė atlanka. N. Jankutė. <i>Apie save.</i></p> <p>3. Skyriaus kartojimas ir apibendrinimas.</p> <p>4. Kontrolinis darbas.</p> <p>5. Klaidų analizė.</p>	<p>3.2. Rašyti taisyklinga ir stilinga kalba: daugeliu atvejų tinkamai taikyti išmoktas rašybos, skyrybos, gramatikos taisykles: siekti formuluoti mintis tiksliai ir aiškiai.</p> <p>1.9. Reikšti mintis žodžiu taisyklinga ir stilinga kalba: paisyti kalbos normų, kalbėti tiksliai ir aiškiai.</p>	<p>Pasirinktu būdu geba aprašyti nurodytą artimoje aplinkoje esantį objektą. Pagal pateiktą pavyzdį geba išsodingai aprašyti žmogų.</p>	<p>Kontrolinis darbas; pratybos</p>	<p>60 min. skaito vadovėlio medžiagą; pratimai iš vadovėlio</p>	<p>Etika: būti tolerantiškam kitokios išvaizdos, tautybės, lyties ar tikėjimo žmogui.</p> <p>Geografija: regionų pažinimo raiška (bendrai bruožais apibūdinti žemynus, kaip stambiausius regionus).</p> <p>Etika: saugoti aplinką, puoselėti tautos kultūrą ir gimtąją kalbą.</p>

1	2	3	4	5	6	7
XX VII	<p>1. ATMINTIS, IŠ-MINTIS, MINTIS. <i>Indėnų išmintis. O'Dell. Mėlynujų delfinų sala. J. Biliūnas. Kliudžiau.</i></p> <p>2. POEZIJOS GIES-MĖS. <i>Mėlynasis Debesis. Vaikui. V. Kukulas. Rasa (I). S. Poškus. Vėjas.</i></p> <p>3. Žodžių junginys.</p> <p>4. Sakinys. Sakinio dalys.</p> <p>5. Pagrindinės ir antrininkės sakinio dalys.</p>	<p>3.2. Rašyti taisyklinga ir stilinga kalba: daugeliu atvejų tinkamai taikyti išmoktas rašybos, skyrybos, gramatikos taisykles: siekti formuluoti mintis tiksliai ir aiškiai.</p> <p>1.9. Reikšti mintis žodžiu taisyklinga ir stilinga kalba: paisyti kalbos normų, kalbėti tiksliai ir aiškiai.</p>	<p>Prisimena, kas yra žodžių junginys.</p> <p>Moka skirti prijungimą nuo sujungimo.</p> <p>Prisimena, kas yra sakinys. Skiria pagrindines ir antrininkes sakinio dalis.</p> <p>Žino, kokie sakiniai vadinami neišplėstiniais ir išplėstiniais, asmeniniais ir beasmeniais.</p> <p>Atpažįsta pagrindines ir antrininkes sakinio dalis.</p>	Žodinė apklausa, pratimai	60 min. skaito vadovėlio medžiagą; pratimai iš vadovėlio	<p>Etika: socialiniai santykiai (Aš–Mes)</p> <p>Etika: santykis su pasauliu (Aš–Tai)</p> <p>Katalikų tikyba: sąžinė – ar visi ją turime? Kaip ją atpažinti ir ką ji pataria?</p> <p>Katalikų tikyba: jausti maldos reikalingumą.</p> <p>Katalikų tikyba: svarstoma, kaip kitų tautų ir religijų žmonės kreipiasi į Dievą.</p>
XX VIII	<p>1. IESKOJIMAI. <i>K. Peterson. Kaip ir žvaigždės. G. Mor-kūnas. Grįžimo istorija.</i></p> <p>2. KLAUSIMAI IR ATSAKYMAI. <i>V. Sarojanas. Žmogiškoji komedija. R. Černiauskas. Teisingi akiniai.</i></p> <p>3. Papildinys.</p> <p>4. Aplinkybės.</p> <p>5. Pažyminys.</p>	<p>3.2. Rašyti taisyklinga ir stilinga kalba: daugeliu atvejų tinkamai taikyti išmoktas rašybos, skyrybos, gramatikos taisykles: siekti formuluoti mintis tiksliai ir aiškiai.</p> <p>1.9. Reikšti mintis žodžiu taisyklinga ir stilinga kalba: paisyti kalbos normų, kalbėti tiksliai ir aiškiai.</p>	<p>Moka rasti papildinius, pažyminius ir aplinkybes.</p> <p>Žino, kaip reiškiami veiksniai, papildiniai, pažyminiai ir aplinkybės.</p>	Žodinė apklausa; testas; pratimai	30 min. pritariamai iš vadovėlio	<p>Gamtamokslis ugdymas: Žemės ir visatos pažinimas. Bendrais bruožais apibūdinti žvaigždes ir galaktiką.</p> <p>Etika: užjausti neturtingus, benamius ir skurde gyvenančius žmones.</p>
XX IX	<p>1. (NE)PAPRASTI DRAUGAI. <i>F. Movetas. Šuo, kuris nenorėjo būti šunimi. A. Zurba. Paglostyk vėją.</i></p> <p>2. PASLAPTYS. <i>L. S. Černiauskaitė. Išoperuota meilė. L. Sachar. Berniukas be veido.</i></p> <p>3. Diktantas.</p> <p>4. Klaidų analizė.</p> <p>5. Vienarūšės sakinio dalys.</p>	<p>3.2. Rašyti taisyklinga ir stilinga kalba: daugeliu atvejų tinkamai taikyti išmoktas rašybos, skyrybos, gramatikos taisykles: siekti formuluoti mintis tiksliai ir aiškiai.</p>	<p>Prisimena, kas yra vienarūšės sakinio dalys.</p> <p>Geba vienarūšės sakinio dalis atpažinti sakinyje.</p> <p>Analizuodami savo klaidas, mokosi taisyklingos skyrybos.</p>	Žodinė apklausa, sintaksinis nagrinėjimas; skyrybos pratimai; diktantas	60 min. skaito vadovėlio medžiagą; pratimai iš vadovėlio	<p>Gamtamokslis ugdymas: saugoti ir tausoti gamtą.</p> <p>Etika: žavėtis gyvybės įvairove ir gerbti bei saugoti kiekvieną gyvybę.</p> <p>Etika: dialoginis bendravimas (Aš–Tu).</p>

1	2	3	4	5	6	7
XXX	<p>1. Po Pietų kryžiaus žvaigždynais. A. Veščiūnaitė. Tik aidas žodžiuose dainos. 2. ŽYGLIAI. B. Radzevičius. Priešaušrio vieškeliai. Dž. Maršalas. Aš moku šokinėti per balas. 3. Vientisinis ir sudėtinis sakinyš. 4. Kreipinys. 5. Tiesioginė kalba.</p>	<p>3.2. Rašyti taisyklinga ir stilinga kalba: daugeliu atvejų tinkamai taikyti išmoktas rašybos, skyrybos, gramatikos taisykles: siekti formuluoti mintis tiksliai ir aiškiai. 1.9. Reikšti mintis žodžiu taisyklinga ir stilinga kalba: paisyti kalbos normų, kalbėti tiksliai ir aiškiai. 3.1.B. Siekti gyvumo, vaizdumo naudojantis leksikos, sintaksės teikiamomis galimybėmis.</p>	<p>Atsakyti už savo pasakymų tikrumą, aiškumą. Siekti tobulinti savo kalbėjimo ir klausymo gebėjimus. Noriai skaityti įvairaus pobūdžio tekstus ir dalyvauti juos aptariant. Prisimena, kaip sakiniai skirstomi pagal sudėtį. Moka atpažinti vientisinį ir sudėtinį sakinius, skirti nesudėtingus sudėtinio sakinio atvejus. Pagal individualius poreikius mokosi taisyklingos skyrybos. Atpažįsta kreipinį ir moka jį skirti. Žino, kas yra tiesioginė kalba, moka ją skirti. Mokosi taisyklingos skyrybos.</p>	<p>Žodinė apklausa, sintaksinis nagrinėjimas; skyrybos pratimai</p>	<p>20 pratimai iš vadovėlio</p>	<p>Geografija: regionų pažinimo raiška (bendrai bruožais apibūdinti žemynus, kaip stambiausius regionus). Etika: suvokti žmogaus asmens orumą ir unikalumą.</p>
XXXI	<p>1. POEZIJOS ŠVIESA. V. Mykolaitis–Putinas. Rytas. J. Degutytė. Aušta. L. Gutauskas. Ratas. L. Degėsys. Kelionė. L. Šimkutė. Akimirkos. 2. SUSITIKIMAI. M. Mirėj. Beveik neįtikėtina Kedrės Hartli istorija. 3. Pokalbis. 4. Ginčas. 5. Interviu.</p>	<p>3. 1. Išsakyti savo nuomonę (pvz., apie perskaitytą knygą, įvykusį renginį), argumentuoti remiantis patyrimu. 3. 2. Išsakyti savo nuomonę (pvz., apie perskaitytą knygą, įvykusį renginį), argumentuoti remiantis patyrimu. 3. 3. Kurti įtikinamojo pobūdžio tekstus, susijusius su kasdienio gyvenimo situacijomis.</p>	<p>Atsakyti už savo pasakymų tikrumą, aiškumą. Siekti tobulinti savo kalbėjimo ir klausymo gebėjimus. Noriai dalytis patirtimi sakytine kalba. Geba tinkamai pasirengti ginčui nurodyta tema. Geba dalyvauti ginče nurodyta tema, įvardyti išgirstus kalbos etiketo pažeidimus. Geba nusakyti pateikto interviu temą, tikslą, adresatą. Geba pasirengti interviu pagal pateiktą planą. Geba parašyti trumpą interviu pasirinkta tema.</p>	<p>interviu</p>	<p>60 min. skaito vadovėlio medžiaga; pratimai iš vadovėlio; interviu</p>	<p>Geografija: geriau pažinti savo krašto gamtos ir visuomenės įvairovę, ugdytis pagarbą jai. Galimos turinio sąsajos su istorijos, gamtos, geografijos, etikos ir tikybos dalykais bei nuostatų pažinti, suprasti pasaulį ir jo žmones, tolerancijos ir pagarbos kitoms kultūroms ugdymas. Etika: suvokti žmogaus asmens orumą ir unikalumą.</p>

I	2	3	4	5	6	7
XXX II	<p>1. AKIMIRKOS. J. Kolferis. Benis ir Omaras. B. Bušma. Strazdanota vasara</p> <p>2. Inkarų lego.</p> <p>3. Straipsnis.</p> <p>4. Skyriaus kartojimas ir apibendrinimas.</p> <p>5. Baigiamoji pamoka</p>	<p>3.2. Rašyti taisyklinga ir stilinga kalba: daugeliu atvejų tinkamai taikyti išmoktas rašybos, skyrybos, gramatikos taisykles: siekti formuluoti mintis tiksliai ir aiškiai.</p> <p>1.9. Reikšti mintis žodžiu taisyklinga ir stilinga kalba: paisyti kalbos normų, kalbėti tiksliai ir aiškiai.</p> <p>1.3. Sąmoningai klausytis, taikyti mokytojo pasiūlytas aktyvaus klausymosi strategijas.</p>	<p>Noriai dalytis patirtimi sakytine kalba.</p> <p>Siekti tobulinti savo kalbėjimo ir klausymo gebėjimus.</p> <p>Geba paaiškinti, kuo straipsnis skiriasi nuo interviu.</p> <p>Geba išvardyti ir aptarti tris straipsnio žanro ypatumus.</p> <p>Naudodamiesi pateiktu darbo planu, parašo neilgą straipsnį pasirinkta tema.</p>	<p>Skelbimas, kvietimas; žodinė apklausa</p>	<p>120 min. informacinis leidinys; skaito vadovėlio medžiagą</p>	<p>Katalikų tikyba: gerbti kitų religijų žmones.</p> <p>Geografija: puoselėti atvirumą pasauliui, drauge išsaugant asmenybės savitumą.</p> <p>Etika: saviugda ir savisauga (Aš – Asmuo).</p> <p>Etika: dialoginis bendravimas (Aš – Tu).</p> <p>Etika: socialiniai santykiai (Aš – Mes).</p> <p>Etika: santykis su pasauliu (Aš – Tai).</p>
XXX III	<p>1. E. de Aminis. „Mažasis patriotas iš Padujos“.</p> <p>2–3. Savarankiškai perskaitytų knygų aptarimas.</p> <p>4. Vietovardžių kilmė.</p> <p>5. Kartojimas.</p>	<p>Analizuoti savarankiškai perskaitytas knygas; aiškintis vietovardžių kilmę.</p>	<p>Aptaria perskaitytas knygas; moka surasti ir paaiškinti vietovardžių kilmę.</p>	<p>Žodinė apklausa; darbas su žodynu</p>	<p>60 min. skaito vadovėlio medžiagą; pratimai iš vadovėlio</p>	
XXX IV	<p>1–2. Literatūros kurso kartojimas.</p> <p>3–5. Pakartokime.</p>	<p>Pakartoti kalbos ir literatūros kursą.</p>	<p>Prisimena išmoktą medžiagą.</p>	<p>Žodinė apklausa</p>	<p>45 min. Skaito vadovėlį</p>	
XXX V	<p>1. Kartojimas.</p> <p>2. Testas.</p> <p>3–5. Kalbos kurso apibendrinimas</p>	<p>Pakartoti kalbos ir literatūros kursą.</p>	<p>Prisimena išmoktą medžiagą.</p>	<p>Testas</p>	<p>45 min. Skaito vadovėlį</p>	
XXX VI	<p>1–2. Literatūros kurso apibendrinimas.</p> <p>3. Testo klaidų analizė ir taisymas.</p> <p>4–5. Pratybos.</p>	<p>Pakartoti kalbos ir literatūros kursą</p>	<p>Prisimena išmoktą medžiagą.</p>	<p>Žodinė apklausa</p>	<p>Namų darbai neužduodami</p>	

Kaišiadorių rajono ŠVIETIMO STRATEGIJA

ŠVIETIMAS

Kaišiadorių rajono savivaldybės švietimo vizija – decentralizuota, teritorinių bendradarbiaujančių mokyklų tinklų pagrindu veikianti savivaldybės švietimo sistema, nuolat plėtojanti mokymosi visą gyvenimą paslaugų įvairovę ir kokybę visiems, palaikydama dialogą su gyventojais.

1 prioritetas – SOCIALINĖS ATSKIRTIES MAŽINIMAS, SOCIALINIO DIALOGO IR SOCIALINĖS PARTNERYSTĖS STIPRINIMAS.

1 tikslas – suformuoti vaikų mokymosi starto galimybes plėtojančius ir socialinę atskirtį mažinančius teritorinius tinklus.

1.1 uždavinys – suformuoti teritorinius mokyklų tinklus.

Nr.	Projekto (priemonės) pavadinimas	Atsakinga institucija/padaliny	Įgyvendinimo laikotarpis	Galimi finansavimo šaltiniai	Lėšų poreikis, tūkst. Lt	
					Iš viso	Iš jų savivaldybės biudžeto
1.1.1.	Patvirtinti teritorinių mokyklų tinklų: Kaišiadorių, Žiežmarių Rumšiškių ir Kruonio teritorinės mokyklos sąrašus ir jų veiklą reglamentuojančius dokumentus.	Kaišiadorių rajono savivaldybės administracija	2010 m.	Savivaldybės biudžetas	0,1	0,1
1.1.2.	Įkurti teritorinių mokyklų tinklų tarybas ir patvirtinti jų veiklą reglamentuojančius dokumentus.	Kaišiadorių rajono savivaldybės administracija	2010 m.	Savivaldybės biudžetas	0,1	0,1

1.2 uždavinys – organizuoti teritorinių mokyklų tinklų veiklą.

Nr.	Projekto (priemonės) pavadinimas	Atsakinga institucija/padaliny	Įgyvendinimo laikotarpis	Galimi finansavimo šaltiniai	Lėšų poreikis, tūkst. Lt	
					Iš viso	Iš jų savivaldybės biudžeto
1.2.1.	Parengti teritorinių mokyklų tinklų 2010–2013 m. plėtros įgyvendinimo planus ir teikti Švietimo, kultūros, sporto ir socialinių reikalų departamentui juos tvirtinti.	Kaišiadorių rajono savivaldybės administracija, Teritorinių mokyklų tinklų tarybos	2010 m.	Savivaldybės biudžetas	0,1	0,1
1.2.2.	Įgyvendinti teritorinių mokyklų tinklų 2010–2013 m. plėtros planus.	Kaišiadorių rajono savivaldybės administracija, Teritorinių mokyklų tinklų tarybos	2010–2013 m.	Savivaldybės biudžetas	80	80
1.2.3.	Sukurti Kaišiadorių rajono teikiamų švietimo paslaugų informacinę duomenų bazę.	Kaišiadorių rajono savivaldybės administracija, Kaišiadorių rajono švietimo ir kultūros paslaugų centras	2010–2012 m.	Savivaldybės biudžetas	40	40

Nr.	Projekto (priemonės) pavadinimas	Atsakinga institucija/padaliny	Įgyvendinimo laikotarpis	Galimi finansavimo šaltiniai	Lėšų poreikis, tūkst. Lt	
					Iš viso	Iš jų savivaldybės biudžeto
1.2.4.	Sukurti švietimo valdymo informacinę sistemą.	Kaišiadorių rajono savivaldybės administracija, Kaišiadorių rajono švietimo ir kultūros paslaugų centras	2012–2013 m.	Savivaldybės biudžetas, ES struktūriniai fondai	200	50

1.3 uždavinys – teritorinių mokyklų tinklų bendradarbiavimo pagrindu sukurti savitą, atliepiančią mokinių poreikius ugdymo organizavimo sistemą.

Nr.	Projekto (priemonės) pavadinimas	Atsakinga institucija/padaliny	Įgyvendinimo laikotarpis	Galimi finansavimo šaltiniai	Lėšų poreikis, tūkst. Lt	
					Iš viso	Iš jų savivaldybės biudžeto
1.3.1.	Įrengti Kaišiadorių Algirdo Brazausko vidurinėje mokykloje laboratorijas, kabinetus pagal numatomas studijų kryptis (humanitarinių, menų, socialinių technologinių, biomedicinos, fizinių).	Kaišiadorių rajono savivaldybės administracija, Kaišiadorių Algirdo Brazausko vidurinė mokykla	2010–2012 m.	Savivaldybės biudžetas	120	120
1.3.2.	Vykdyti gabiuųjų mokinių pagal numatomas mokymosi kryptis akademijų veiklą.	Kaišiadorių rajono savivaldybės administracija, Kaišiadorių rajono savivaldybės bendrojo lavinimo mokyklos	2011–2013 m.	Savivaldybės biudžetas	90	90
1.3.3.	Vykdyti pasirenkamųjų dalykų ir modulių, atitinkančių mokymosi kryptį, parengimą ir įgyvendinimą.	Kaišiadorių rajono savivaldybės administracija, Kaišiadorių Algirdo Brazausko vidurinė mokykla	2010–2013 m.	Savivaldybės biudžetas	4	4
1.3.4.	Įkurti 10–14 metų gabiuųjų mokinių (pagal mokymosi kryptis) neakivaizdinę mokyklą.	Kaišiadorių rajono savivaldybės administracija, Kaišiadorių Vaclovo Giržado pagrindinė mokykla	2011–2013 m.	Savivaldybės biudžetas	15	15
1.3.5.	Įkurti Jaunųjų programuotojų mokyklą rajono savivaldybės gabiems mokiniams Kaišiadorių rajono Žiežmarių vidurinėje mokykloje.	Kaišiadorių rajono savivaldybės administracija, Kaišiadorių rajono Žiežmarių vidurinė mokykla	2011–2013 m.	Savivaldybės biudžetas	45	45

Nr.	Projekto (priemonės) pavadinimas	Atsakinga institucija/padaliny	Įgyvendinimo laikotarpis	Galimi finansavimo šaltiniai	Lėšų poreikis, tūkst. Lt	
					Iš viso	Iš jų savivaldybės biudžeto
1.3.6.	Plėtoti etninės kultūros kryptį Rumšiškių tinkle.	Kaišiadorių rajono Savivaldybės administracija	2011–2013 m.	Savivaldybės biudžetas	40	40
1.3.7.	Sukurti atvirą nuotolinio mokymo centrą Kaišiadorių Algirdo Brazausko vidurinėje mokykloje su prieigos taškais savivaldybės rajono bendrojo lavinimo mokyklose.	Kaišiadorių rajono savivaldybės administracija, Kaišiadorių rajono savivaldybės bendrojo lavinimo mokyklos	2012–2013 m.	Savivaldybės biudžetas	320	320

1.4 uždavinys – plėtoti švietimo infrastruktūrą.

Nr.	Projekto (priemonės) pavadinimas	Atsakinga institucija/padaliny	Įgyvendinimo laikotarpis	Galimi finansavimo šaltiniai	Lėšų poreikis, tūkst. Lt	
					Iš viso	Iš jų savivaldybės biudžeto
1.4.1.	Vykdyti ir testuoti renovaciją Kaišiadorių rajono Rumšiškių vyskupo Antano Baranausko vidurinėje mokykloje	Kaišiadorių rajono savivaldybės administracija	2010–2013 m.	Savivaldybės biudžetas, valstybės biudžetas, ES struktūriniai fondai	2500	-
	Kaišiadorių rajono Kruonio gimnazijoje				2500	-
	Kaišiadorių Vaclovo Giržado pagrindinėje mokykloje				4000	-
	Kaišiadorių rajono Žiežmarių vidurinėje mokykloje				500	500
	Kaišiadorių rajono Žaslių pagrindinėje mokykloje				800	-
	Kaišiadorių rajono mokykloje–darželyje „Rugelis“					
	Kaišiadorių rajono Žiežmarių mokykloje–darželyje					
	Kaišiadorių lopšelyje–darželyje „Žvaigždutė“				2983	429
	Kaišiadorių lopšelyje–darželyje „Spindulys“				1959	263
	Kaišiadorių rajono Žiežmarių lopšelyje–darželyje „Varpelis“				500	38
Kaišiadorių rajono Pravieniškių lopšelyje–darželyje „Ažuoliukas“	1369	38				

Nr.	Projekto (priemonės) pavadinimas	Atsakinga institucija/padaliny	Įgyvendinimo laikotarpis	Galimi finansavimo šaltiniai	Lėšų poreikis, tūkst. Lt	
					Iš viso	Iš jų savivaldybės biudžeto
1.4.2.	Remontuoti švietimo įstaigas, turinčias netipinius pastatus: Kaišiadorių rajono Paparčių pagrindinė mokykla	Kaišiadorių rajono savivaldybės administracija	2010–2013 m.	Savivaldybės biudžetas	200	200
	Kaišiadorių rajono aslių lopšelis–darželis „Žaliasis klevelis“				140	140
1.4.3.	Remontuoti Kaišiadorių rajono Kruonio gimnazijos Kalvių skyrių	Kaišiadorių rajono savivaldybės administracija	2011–2013 m.	Savivaldybės biudžetas	50	50
	Kaišiadorių rajono Stasiūnų mokykla–darželį „Nyktukas“				80	80
	Kaišiadorių rajono Rumšiškių vyskupo Antano Baranausko vidurinės mokyklos Dovainių skyrių				100	100
1.4.4	Įrengti Kaišiadorių rajono Žiežmarių mokyklos–darželio priestatą.	Kaišiadorių rajono savivaldybės administracija	2011–2013 m.	Savivaldybės biudžetas	1000	1000
1.4.5.	Aprūpinti ikimokyklinio ugdymo įstaigas informacinių technologijų įranga.	Kaišiadorių rajono savivaldybės administracija	2011–2012 m.	Savivaldybės biudžetas	69	69
1.4.6.	Aprūpinti ikimokyklinio ugdymo įstaigas baldais.	Kaišiadorių rajono savivaldybės administracija	2011–2013 m.	Savivaldybės biudžetas	20	20
1.4.7.	Atidaryti naujas ikimokyklinio ugdymo grupes Kaišiadorių rajono Rumšiškių lopšelyje–darželyje	Kaišiadorių rajono savivaldybės administracija	2010–2013 m.	Savivaldybės biudžetas	160	160
	Kaišiadorių lopšelyje–darželyje „Žvaigždutė“				160	160
	Kaišiadorių rajono Kruonio gimnazijoje (Vilūnų k.)				160	160
	Kaišiadorių rajono Palomenės pagrindinėje mokykloje				160	160
	Kaišiadorių rajono Stasiūnų mokykloje–darželyje „Nyktukas“				160	160

Nr.	Projekto (priemonės) pavadinimas	Atsakinga institucija/padaliny	Įgyvendinimo laikotarpis	Galimi finansavimo šaltiniai	Lėšų poreikis, tūkst. Lt	
					Iš viso	Iš jų savivaldybės biudžeto
1.4.8.	Plėsti Kaišiadorių jaunimo ir suaugusiųjų mokyklos patalpas.	Kaišiadorių rajono savivaldybės administracija	2010–2011 m.	Valstybės biudžetas, ES struktūriniai fondai	265	-
1.4.9.	Atnaujinti Kaišiadorių rajono savivaldybės bendrojo lavinimo mokyklų mokyklinius baldus pagal higienos normų reikalavimus.	Kaišiadorių rajono savivaldybės administracija	2010–2013 m.	Savivaldybės biudžetas	360	360
1.4.10.	Statyti Kaišiadorių kūno kultūros ir sporto centro kompleksą.	Kaišiadorių rajono savivaldybės administracija	2012–2013 m.	Savivaldybės biudžetas, valstybės biudžetas, ES struktūriniai fondai	5000	1250
1.4.11.	Modernizuoti Kaišiadorių rajono bendrojo lavinimo mokyklų sporto aikštynus.	Kaišiadorių rajono savivaldybės administracija	2011–2013 m.	Savivaldybės biudžetas, valstybės biudžetas, ES struktūriniai fondai	80	80
1.4.12.	Atnaujinti Kaišiadorių rajono bendrojo lavinimo mokyklų transportą.	Kaišiadorių rajono savivaldybės administracija	2011–2013 m.	Savivaldybės biudžetas, valstybės biudžetas, ES struktūriniai fondai	1500	1500

2 prioritetas – MOKYMOSI VISĄ GYVENIMĄ PASLAUGŲ ĮVAIROVĖS PLĖTOJIMAS.

2 tikslas – sukurti lanksčią, teisingą, kiekvienam prieinamą mokymosi visą gyvenimą užtikrinančią sistemą.

2.1 uždavinys – suformuoti švietimo paslaugas teikiančių įstaigų tinklą.

Nr.	Projekto (priemonės) pavadinimas	Atsakinga institucija/padaliny	Įgyvendinimo laikotarpis	Galimi finansavimo šaltiniai	Lėšų poreikis, tūkst. Lt	
					Iš viso	Iš jų savivaldybės biudžeto
2.1.1.	Įgyvendinti Kaišiadorių rajono savivaldybės bendrojo lavinimo mokyklų tinklo pertvarkos iki 2012 metų bendrąjį planą.	Kaišiadorių rajono savivaldybės administracija	2010–2012 m.	Savivaldybės biudžetas	300	300
2.1.2.	Įgyvendinti Kaišiadorių rajono vidurinių mokyklų remimo ir pasirengimo akreditacijai tvarkos aprašą.	Kaišiadorių rajono savivaldybės administracija	2010–2011 m.	Savivaldybės biudžetas	30	30

2.2 uždavinys – tobulinti neformaliojo ugdymo valdymą, pereinant prie tolygiai paskirstytos atsakomybės ir atskaitomybės.

Nr.	Projekto (priemonės) pavadinimas	Atsakinga institucija/padaliny	Įgyvendinimo laikotarpis	Galimi finansavimo šaltiniai	Lėšų poreikis, tūkst. Lt	
					Iš viso	Iš jų savivaldybės biudžeto
2.2.1.	Parengti ir įgyvendinti teisės aktus, kuriuose būtų įteisinti institucijų bendradarbiavimo bei valdymo lygmenų susitarimas dėl neformaliojo ugdymo (švietimo) organizavimo savivaldybėje.	Kaišiadorių rajono savivaldybės administracija, mokyklos, seniūnijos, kultūros įstaigos	2011–2013 m.	Savivaldybės biudžetas	3	3
2.2.2.	Palaiakyti viešųjų konsultacijų sistemą, siekiant gerinti neformaliojo ugdymo (švietimo) organizavimą savivaldybėje.	Švietimo, kultūros, sporto ir socialinių reikalų departamentas	2010–2013 m.	Savivaldybės biudžetas	6	6
2.2.3.	Finansiškai pagrįsti neformaliojo ugdymo (švietimo) veiklas ir iniciatyvas, institucijų bendradarbiavimo skatinimą rengiant neformaliojo ugdymo ir viešųjų juridinių asmenų veiklos rėmimo programas.	Švietimo, kultūros, sporto ir socialinių reikalų departamentas	2010–2013 m.	Savivaldybės biudžetas	16200	16200
2.2.4.	Sukurti strateginiam planavimui ir atskaitomybei reikalingą neformaliojo ugdymo stebėsenos sistemą.	Kaišiadorių rajono savivaldybės administracija, Kaišiadorių rajono švietimo ir kultūros paslaugų centras	2011–2013 m.	Savivaldybės biudžetas	50	50
2.2.5.	Tęsti neformaliojo švietimo modelio įgyvendinimą	Kaišiadorių rajono savivaldybės administracijos Švietimo, kultūros, sporto ir socialinių reikalų departamentas, Teritorinių mokyklų tinklų tarybos	2010–2013 m.	Savivaldybės biudžetas	40	40
2.2.6.	Sukurti ir įgyvendinti rengimosi profesinei karjerai modelį.	Kaišiadorių rajono savivaldybės administracijos Švietimo, kultūros, sporto ir socialinių reikalų departamentas, Teritorinių mokyklų tinklų tarybos	2010–2013 m.	Savivaldybės biudžetas	40	40

Nr.	Projekto (priemonės) pavadinimas	Atsakinga institucija/padaliny	Įgyvendinimo laikotarpis	Galimi finansavimo šaltiniai	Lėšų poreikis, tūkst. Lt	
					Iš viso	Iš jų savivaldybės biudžeto
2.2.7.	Parengti ir įgyvendinti Kaišiadorių rajono savivaldybės mokinių tėvų švietimo programą.	Kaišiadorių rajono savivaldybės administracijos Švietimo, kultūros, sporto ir socialinių reikalų departamentas, Teritorinių mokyklų tinklų tarybos	2010–2013 m.	Savivaldybės biudžetas	40	40

2.3 uždavinys – tobulinti infrastruktūrą, plėtojant naujas neformaliojo ugdymo (švietimo) paslaugas ir neformaliojo ugdymo (švietimo) jungtis.

Nr.	Projekto (priemonės) pavadinimas	Atsakinga institucija/padaliny	Įgyvendinimo laikotarpis	Galimi finansavimo šaltiniai	Lėšų poreikis, tūkst. Lt	
					Iš viso	Iš jų savivaldybės biudžeto
2.3.1.	Plėtoti neformaliojo ugdymo (švietimo) paslaugas, kuriant institucijų bendradarbiavimo tradicijas.	Kaišiadorių rajono savivaldybės administracija, mokyklos, seniūnijos, kultūros įstaigos, asociacijos	2011–2013 m.	Savivaldybės biudžetas	10	10
2.3.2.	Pradėti statyti Kaišiadorių kūno kultūros ir sporto centro kompleksą.	Kaišiadorių rajono savivaldybės administracija, Kūno kultūros ir sporto centras	2011–2013 m.	Savivaldybės biudžetas, valstybės biudžetas, ES struktūriniai fondai	5000	1250
2.3.3.	Pradėti renovuoti Meno mokyklos pastatą.	Kaišiadorių rajono savivaldybės administracija, Meno mokykla	2011–2013 m.	Savivaldybės biudžetas, valstybės biudžetas, ES struktūriniai fondai	4000	1500
2.3.4.	Parengti suaugusiųjų neformaliojo neprofesinio ugdymo (švietimo) modelį, jo įgyvendinimo programą ir pradėti ją vykdyti.	Kaišiadorių rajono savivaldybės administracija, mokyklos, seniūnijos, kultūros įstaigos	2011–2013 m.	Savivaldybės biudžetas	100	100

2.4 uždavinys – puoselėti socialiai teisingas, lygias neformaliojo ugdymo (švietimo) galimybes, gerinant teikiamą paramą.

Nr.	Projekto (priemonės) pavadinimas	Atsakinga institucija/padaliny	Įgyvendinimo laikotarpis	Galimi finansavimo šaltiniai	Lėšų poreikis, tūkst. Lt	
					Iš viso	Iš jų savivaldybės biudžeto
2.4.1.	Tęsti projektą „Smurto mažinimas Kaišiadorių rajono savivaldybės mokyklose“.	Švietimo, kultūros, sporto ir socialinių reikalų departamentas	2011–2013 m.	Savivaldybės biudžetas	30	30
2.4.2.	Įkurti jaunimo centrą.	Kaišiadorių rajono savivaldybės administracija	2010–2013 m.	Savivaldybės biudžetas, ES struktūriniai fondai	100	50
2.4.3.	Įrengti savivaldybės vaikų kūrybos galeriją muziejų Meno mokykloje.	Kaišiadorių rajono savivaldybės administracija, Meno mokykla	2011–2013 m.	Savivaldybės biudžetas	100	100
2.3.4.	Parengti suaugusiųjų neformaliojo neprofesinio ugdymo (švietimo) modelį, jo įgyvendinimo programą ir pradėti ją vykdyti.	Kaišiadorių rajono savivaldybės administracija, mokyklos, seniūnijos, kultūros įstaigos	2011–2013 m.	Savivaldybės biudžetas	100	100

Kaišiadorių Algirdo Brazausko vidurinės mokyklos 2010–2013 m. STRATEGINIS PLANAS

1. VADOVO ĮŽANGOS ŽODIS

Mokyklos bendruomenė gyvena prasmingų pokyčių laikotarpį. Iš esmės įgyvendintas pagrindinis mokyklos siekis – tapti gimnazija, tačiau išlieka sisteminės kaitos, orientuotos į ugdymo kokybę, būtinybė. Privalome tapti modernia ir konkurencinga, teikiančia kokybiškas švietimo paslaugas, gebančia konkuruoti ne tik rajone, bet ir su dauguma Lietuvos Respublikos rajonų centrų ir dalies miestų gimnazijomis, Kaišiadorių rajono gimnazija. Tikslas ambicingas, bet įgyvendinamas. Manau, kad mūsų kūrybišką ir profesionalią bendruomenę lydės sėkmė, jeigu suprasime, kad problemos yra ne priešai, o mūsų draugai, skatinantys veikti. Centrine gimnazijos strategine kryptimi laikytina orientacija į ugdymo pasiekimus. To iš mūsų tikisi ne tik mokyklos, bet Kaišiadorių rajono bendruomenė. Ugdymo rezultatai gerės tik suvokiant, kad kokybiška pamoka ir objektyvus pasiekimų vertinimas yra teigiamų pokyčių garantas. Tačiau suvokimo maža. Reikia nuolat mokytis patiems (mokytojams ir mokyklos administracijai), planuoti ir įgyvendinti sisteminius pokyčius, kurie leis mokytojams koncentruotis į pamokos kokybės gerinimą. Todėl būtina tobulinti ugdymo organizavimo sistemą, sukuriant pagalbos visiems gimnazistams modelį, apsispręsti dėl vidaus struktūros modelio, kuris padės atlaisvinti mokytoją nuo jam nebūdingų funkcijų, kad jis maksimaliai galėtų koncentruotis ties pamokos kokybe ir savo profesionalumo stiprinimu. Vidaus organizacinė struktūra turi būti optimali, lanksti, pagrįsta valdymo ir savivaldos derme, gebanti spręsti einamąsias problemas ir užtikrinanti sistemius pokyčius.

2. VIZIJA – tapti modernia, konkurencinga, teikiančia kokybiškas švietimo paslaugas pagal pagrindinio ugdymo programos II dalies ir akredituotą vidurinio ugdymo programą Kaišiadorių rajono gimnazija.

3. MISIJA, VERTYBĖS, FILOSOFIJA

MISIJA – mokykla, siekdama tapti modernia ir patrauklia, konkurencinga ir savarankiška, demokratiškumo ir humanizmo principais savo veiklą grindžiančia, kokybiškas švietimo paslaugas teikiančia besimokančiųjų organizacija:

- moko mokinius kritiškai mąstyti, siekti pasirinktų tikslų ir atsakingai, vadovaujantis žmogiškosiomis vertybėmis, kurti savo gyvenimą;
- ugdymą grindžia žmogiškosiomis vertybėmis, formuoja mokinių nuostatą mokytis visą gyvenimą;
- puoselėja ir kuria naujas mokyklos tradicijas;
- užtikrina saugią ir sveiką ugdymosi aplinką, laiduoja viešumo, demokratiškumo principų įgyvendinimą.

VERTYBĖS: atsakomybė, profesionalumas, bendradarbiavimas.

FILOSOFIJA: neužtenka žinoti, reikia panaudoti žinias; neužtenka egzistuoti, reikia būti; neužtenka norėti, reikia veikti

4. STRATEGINĖ ANALIZĖ

1. Išorinės aplinkos analizė

1.1. Bendroji (ES, Lietuvos, rajono kontekste) švietimo situacijos analizė

Mokyklos veiklai neišvengiamai turi įtakos globalizacija, kurios svarbiausi bruožai: mokymasis žinoti, veikti, gyventi kartu. Švietimo politikai iššūkį meta informacinė visuomenė, todėl būtina įvaldyti informacines komunikacines technologijas, siekti mokytis visą gyvenimą. Aktualios ir Europos švietimo dimensijos: mokykla – atvira institucija, lokali ir globali; nuolatinis mokyklos darbuotojų tobulėjimas; kokybiškas švietimas; mokyklos atvirumas visuomenei ir pasauliui; mokymosi procesą skatinančios ir palaikančios metodikos.

Nacionalinės švietimo strategijos iššūkiai integruojasi į tarptautinį kontekstą. Mokyklos veiklai labiausiai įtaką daro mokyklų tinklo optimizavimo norminiai dokumentai, kurių pagrindu steigėjas priėmė nutarimus dėl mokyklų tinklo pertvarkos rajone. Šie sprendimai tiesiogiai susiję su mokyklos vizijos

įgyvendinimu. Mokyklos vizijos įgyvendinimo kokybei turėjo įtakos savivaldybės tarybos pasirinktas mokyklų tinklo modelis ir ryžtingi, racionalūs mokyklos sprendimai, įgyvendinant vidurinio ugdymo programą. 2009 metų balandžio 20 – balandžio 24 dienomis įvyko vidurinio ugdymo programos akreditacija. Lietuvos Respublikos švietimo ir mokslo ministro 2009 m. birželio 29 d. įsakymu Nr. ISAK-1328 Kaišiadorių Algirdo Brazausko vidurinėje mokykloje akredituota vykdoma vidurinio ugdymo programa. Tačiau išlieka neaiškumas, ar gimnazijoje dirbs aukščiausią kompetenciją turintys Kaišiadorių miesto mokytojai, nes ji kuriama vienos mokyklos pagrindu. Jaučiamas aukštos kvalifikacijos anglų kalbos, istorijos ir matematikos mokytojų trūkumas. Tam tikros reikšmės turės nepalankios demografinės tendencijos, socialinė atskirtis.

1.2. Konkurencinės aplinkos analizė

Kaišiadorių A. Brazausko vidurinė mokykla jau nuo 1996 m. viešai skelbia viziją – siekti gimnazijos statuso. Mokyklą pasirenka nemaža dalis Kaišiadorių rajono kaimo vietovių mokinių. Ši tradicija natūraliai dera su Kaišiadorių rajono gimnazijos statuso siekiu. Jaunimo ir suaugusiųjų mokykla bei Kaišiadorių technologijų ir verslo mokyklos konkurencinės aplinkos nestiprina, netgi atvirkščiai mokiniai, siekiantys mokytis pagal technologinės pakraipos ugdymo planus, turės galimybių mokytis Kaišiadorių technologijų ir verslo mokykloje, o neapsisprendę ar žemesnės motyvacijos – Jaunimo ir suaugusiųjų mokykloje. Kaišiadorių rajono gimnazijoje turės galimybių mokytis visi pageidaujantieji Kaišiadorių rajono mokiniai. Tikėtina, kad konkurencinėje kovoje galėtume tikėtis daugiau mokinių, atvykstančių iš Žiežmarių vidurinės mokyklos, Žaslių, Palomenės ir kitų pagrindinių mokyklų. Itin svarbūs ir lemiamos įtakos mokiniams ir jų tėvams priimant sprendimus dėl mokyklos pasirinkimo turėsiantys buvo ir bus mokinių valstbinių egzaminų rezultatai, užtikrinantys valstybės finansuojamą vietą aukštosiose mokyklose ir kolegijose, laimėjimai rajono ir šalies olimpiadose. Manome, kad mokykla turės pranašumą prieš Žiežmarių vidurinę mokyklą dėl mokinių pasiekimų (egzaminų ir olimpiadų), dėl ugdymo proceso organizavimo ypatumų, pagal mokslų studijų kryptis, drausmės, dėl didesnių pasirinkimo galimybių, dėl kryptingo informacinės sistemos plėtojimo (biblioteka – informacijos centras, mokyklos radijas ir laikraštis, informacinių technologijų taikymo ugdymo procese galimybių), dėl maksimalios pagalbos steigiant akademijas gabiems mokiniams ir plėtojant pagalbos sistemą turintiems mokymosi sunkumų mokiniams, renovuoto mokyklos bendrabučio.

Galimos grėsmės ir galimybės (PESTE analizė):

1. Politiniai ir teisiniai veiksniai

Grėsmės:

- abejotina, ar steigėjas skirs pakankamai dėmesio rajono gimnazijos konkurencingumui su kitų rajonų gimnazijomis stiprinti; tikėtinas tik formalus pritarimas rajono gimnazijos konkurencingumui stiprinti;
- tikėtina, kad daugiau dėmesio rajono politikai gali skirti ugdymo sąlygoms gerinti miesto pagrindinėje ir/ar pradinėje mokykloje negu gimnazijoje.

Galimybės:

- dalyvauti rengiant ir įgyvendinant rajono švietimo strategiją, teikti siūlymų ir kartu su steigėju siekti užsibrėžtų tikslų kuriant rajono gimnaziją;
- atvirumas Kaišiadorių r. bendruomenei pristatant (įvairiais būdais) gimnazijos viziją, misiją, tikslus ir uždavinius.

2. Ekonominiai veiksniai

Grėsmės:

- nebus baigta mokyklos renovacija;
- gali likti iš esmės neišspręstas baldų atnaujinimo klausimas;

- gali būti neskiriamas visas, teoriškai apskaičiuotas mokinio krepšelis;
- neaišku, kaip bus išspręsta mokinių pavėžėjimo problema (ar mokyklai bus skirtas(-i) geltonasis (-ieji) autobusas(-ai)).

Galimybės:

- mokykla turi renovuotą bendrabutį;
- sėkmingas dalyvavimas Lietuvos švietimo ir mokslo ministerijos inicijuojamuose projektuose (tikėtina ir materialinė parama kompiuterinei įrangai, mokymo priemonėms įsigyti);
- parama (2% nuo pajamų mokesčio, patalpų ir transporto nuoma, mokamų paslaugų teikimas).

3. Socialiniai kultūriniai veiksniai

Grėsmės:

- mokinių skaičiaus mažėjimas dėl demografinės situacijos (gyventojų išvykimo į užsienį, gimstamumo mažėjimo);
- gali trūkti aukštos kvalifikacijos, turinčių pašaukimą dirbti su gimnazistais, pedagogų.

Galimybės:

- skatinti mokytojus įgyti papildomų kompetencijų ar persikvalifikuoti;
- į pirmą gimnazijos klasę įstos gan daug kaimo mokyklų mokinių.

4. Technologiniai veiksniai

Grėsmės:

- nepakaks lėšų greit senstančiai kompiuterinei įrangai atnaujinti;
- nepakankamas (mokytojų) naujausių informacinių technologijų įvaldymo lygmuo;
- nepakankama steigėjo parama mokomųjų laboratorijų ir kabinetų aprūpinimui modernia įranga.

Galimybės:

- IT naudoti mokyklos bendruomenės narių bendravimo ir informavimo plėtrai;
- ugdymo procese optimaliai panaudoti elektroninio dienyno ir kitas IKT galimybes;
- gautos paramos ir nuomos lėšas naudojamos IKT materialinei bazei iš dalies atnaujinti.

5. Edukaciniai veiksniai

Grėsmės:

- skirtingas ir/ar nepakankamas mokinių, atvykstančių iš pagrindinių mokyklų (ypač į trečią gimnazijos klasę), žinių ir gebėjimų lygis;
- gali mažėti priėmimas į aukštąsias mokyklas ir tuo pačiu vidurinio išsilavinimo poreikis.

Galimybės:

- bendradarbiavimo su pagrindinėmis mokyklomis stiprinimas;
- ugdymo proceso organizavimo lankstumo (klasės + srautinis mokymas 3–4 gimnazijos klasėse, lankstesnės mokymosi kursų keitimo galimybės ir kt.) užtikrinimas.

1.3. Įtakos (interesų) grupių analizė

Išskirtinos šios interesų grupės: mokiniai ir tėvai, kaip vartotojai; mokytojai ir mokyklos vadovai, kaip paslaugos teikėjai; švietimo politikai. Dauguma mokinių tėvų akcentuoja mokymosi rezultatus ir pagal tai vertina ugdymo kokybę. Dauguma tėvų pritaria ryžtingesnėms drausmės užtikrinimo priemonėms. Mokykloje formuojasi gana aktyvios mokinių savivaldos tradicijos. Mokytojai akcentuoja ugdymo proceso organizavimą ir darbo sąlygas,

tačiau nemaža dalis už tai labiau atsakingą įvardija mokyklos administraciją ir neižiūri, kad darnūs veiksmai ir konstruktyvios mokytojų metodinių grupių, metodinės tarybos iniciatyvos gali duoti ženklesnį pokytį. Mokyklos materialinė bazė (lyginant su kitų mokyklų) yra gana gera ir tikėtina, kad toliau gerės. Mokytojams ir mokyklos administracijai būtina maksimaliai pasinaudoti esamomis galimybėmis (IKT, biblioteka, elektroninis dienynas) ir pokyčių veiklos kokybės srityje tiesiogiai nesieti su galimais pokyčiais materialinio aprūpinimo srityje.

2. Vidinės aplinkos analizė (SWOT)

Stipriosios pusės	Silpnosios pusės
<p><i>S₁</i> Daugėja 1–4 gimnazijos klasių mokinių (32,6 % – kaimo vietovėse gyvenantys).</p> <p><i>S₂</i> Mokykloje yra renovuotas bendrabutis.</p> <p><i>S₃</i> Aukšta mokytojų ir mokyklos vadovų kvalifikacija.</p> <p><i>S₄</i> Egzaminų, olimpiadų, konkursų pasiekimai yra geri.</p> <p><i>S₅</i> Veikia 600 m² biblioteka – informacijos centras.</p> <p><i>S₆</i> Gera sportinė bazė.</p> <p><i>S₇</i> Pakankamai gera IT bazė.</p> <p><i>S₈</i> Bendruomenės nariai tapatina save su mokykla, dižiuojasi, kad čia mokėsi, mokosi, dirba.</p>	<p><i>W₁</i> Nepakankama (tobulintina) ugdomoji veikla pamokoje.</p> <p><i>W₂</i> Nepakankamas metodinių grupių veiksmingumas, metodinės tarybos veikla.</p> <p><i>W₃</i> Tobulintinas bendravimas ir bendradarbiavimas.</p> <p><i>W₄</i> Vyrauja diagnostinis vertinimas.</p> <p><i>W₅</i> Dalis baldų tik patenkinamos būklės.</p> <p><i>W₆</i> Mokytojų įnašas į mokyklos veiklą skirtingas, komandinis darbas ne visada efektyvus.</p> <p><i>W₇</i> Ne visi mokytojai turi ECDL pažymėjimus ir nepanaudoja visų galimybių taikyti IKT.</p> <p><i>W₈</i> Dalis mokytojų nepakankamai diferencijuoja ir individualizuoja mokinių veiklą pamokoje.</p>
Galimybės	Grėsmės
<p><i>O₁</i> Palanki teisinė bazė siekiant strateginių tikslų.</p> <p><i>O₂</i> Tikėtina, kad mokyklai bus skiriamos visos jai teoriškai apskaičiuotos mokinio krepšelio lėšos ir suteiktas didesnis savarankiškumas disponuoti jomis.</p> <p><i>O₃</i> Dalyvauti Lietuvos Respublikos švietimo ir mokslo ministerijos programose ir projektuose (stiprinamas intelektualinis, vadybinis ir materialinis potencialas).</p> <p><i>O₄</i> Tikėtina, kad pavyks pritraukti aukštos kvalifikacijos mokytojų iš kitų mokyklų.</p> <p><i>O₅</i> Dalyvauti ES finansuojamuose projektuose.</p> <p><i>O₆</i> Daugiau dėmesio skirti vidaus struktūros ir ugdymo organizavimo tobulinimui, atsižvelgiant į gimnazijos specifiką.</p>	<p><i>T₁</i> Steigėjas neskirs pakankamo finansavimo.</p> <p><i>T₂</i> Tikėtina, kad mokyklos renovacijos darbai nebus tęsiami.</p> <p><i>T₃</i> Steigėjui pasirinkus gimnazijos steigimą vienos mokyklos pagrindu, nepavyks suformuoti itin profesionalaus, siekiančio dirbti su gimnazistais ir juos paruošiančio sėkmingoms studijoms mokytojų kolektyvo.</p> <p><i>T₄</i> Dalis mokyklai numatomų lėšų bus perskirstomos tarp rajono mokyklų.</p>

3. Trumpa 2007–2012 metų strateginio plano įgyvendinimo analizė ir pagrindiniai uždaviniai antrajam strateginio plano įgyvendinimo laikotarpiui

2007–2012 m. mokyklos strateginį planą buvo numatyta įgyvendinti dviem etapais. Pirmojo etapo tikslas – „pasirengti darbui pagal pagrindinio ugdymo programos II dalies ir akredituotą vidurinio ugdymo programą ir įgyti Kaišiadorių rajono gimnazijos statusą“ iš esmės įgyvendintas. Antrąjo etapo tikslas – „tapti modernia, konkurencinga Kaišiadorių rajono gimnazija. (Įgijus Kaišiadorių rajono gimnazijos statusą, rengiamas naujas strateginis planas, kuriame numatomas pagrindinis tikslas - tapti moderniausia ir konkurencingiausia Kaišiadorių rajono gimnazija ir būti tarp dviejų trečdalių geriausių (moderniausių ir konkurencingiausių) Lietuvos Respublikos rajonų centrų gimnazijų“ iš esmės nesikeičia, tik numatoma būti tarp trečdalių geriausių (moderniausių ir konkurencingiausių) Lietuvos Respublikos rajonų centrų gimnazijų.

Ambicingesniai tikslui yra realios galimybės.

Pavyko įgyvendinti pagrindinį strateginį uždavinį – sukurti ir patobulinti unikalią ugdymo organizavimo sistemą pagal numatomas studijų (menų, humanitarinių, biomedicinos, fizinių, technologijos, socialinių) kryptis. Ši unikali nuo 2008-09-01 taikoma ugdymo organizavimo sistema leidžia mokiniams mokytis savo gebėjimus atitinkančiu tempu, kryptingai rengtis būsimoms studijoms, turėti optimalų darbo krūvį ir palankesnę pamokų tyvarkaraštį. Atliktas vienuoliktokų nuomonių tyrimas sudaro prielaidų optimistiškai vertinti jos efektyvumą. Tyrimas ir diskusijos su mokytojais taip pat parodė, kad antrus metus taikoma ugdymo organizavimo sistema tobulintina šiomis kryptimis: sukuriant pagalbos visiems gimnazistams sistemą (gabiųjų ugdymui – akademijų, klubų veikla; turintiems mokymosi sunkumų ar siekiantiems geriau pasiręngti brandos egzaminams – konsultacinė pagalbos sistema).

Antras uždavinys – „efektyvios komunikacinės ir informacinės erdvės sukūrimas“ irgi iš esmės įgyvendintas. Sėkmingai tęsiama mokyklos laikraščio „Rašaluoti pirštai“ leidyba, aktyviai veikia mokyklos radijas „Devintioji banga“, nuolat tobulinama mokyklos interneto svetainė, išbandytas ir pradėtas naudoti, atsisakant popierinio varianto, elektroninis dienynas, sėkmingai kaip informacijos centras dirba mokyklos biblioteka, visuose kabinetuose įrengtos kompiuterizuotos darbo vietos, nusistovėjo mokinio elgesio taisyklės. Antrajame etape siekiant valdymo ir savivaldos dermės tikslinga daugiau dėmesio skirti komunikavimo sričiai – plėtoti tiesioginę savivaldos institucijų, mokyklos vadovybės komunikaciją su gimnazistais ir gimnazistų tėvais.

Antrojo etapo pagrindinis strateginis tikslas turi būti nukreiptas į sisteminius ugdymo kokybės gerinimo pokyčius. Pagrindinės šio tikslo įgyvendimo kryptys: ugdymo aplinkos plėtra; modelio, užtikrinančio sėkmingą mokymosi krypties 1–2 ir 3–4 gimnazijos klasėse ir studijų krypties pasirinkimą, įgyvendinimas; profesinio informavimo ir neformalaus ugdymo sistemų tobulinimas; mokytojų profesionalumo stiprinimas; mokyklos valdymo optimizavimas. Visų priemonių pagal minėtas kryptis pagrindinis tikslas – išlaisvinti mokytoją nuo jam nebūdingų funkcijų, kad jis maksimaliai galėtų koncentruotis ties pamokos kokybe ir stiprintų savo profesionalumą. Įgijus gimnazijos statusą formuojama savita gimnazijos kultūra.

Atsižvelgus į tai, kad rajono strategija rengiama 2010–2013 metų laikotarpiui, mokyklos strategija rengiama atitinkamam laikotarpiui. Siekiant maksimaliai integruotis į rajono strategijoje numatomą Kaišiadorių mokyklų teritorinį tinklą (iš viso numatomi trys mokyklų teritoriniai tinklai: Kaišiadorių, Žiežmarių, Rumšiškių ir Kruonio teritorinė mokykla) ir atlikti rajono gimnazijos funkcijas mokykla numato aktyviai bendradarbiauti ne tik su Kaišiadorių mokyklų tinklo mokyklomis, bet ir viso rajono pagrindinėmis mokyklomis ir gimnazijomis.

MOKYKLOS PLĖTROS STRATEGIJA

1. Pagrindinis strateginis tikslas – bendradarbiaujant su Kaišiadorių mokyklų tinklo ir rajono mokyklomis sukurti savitą, atliepiančią 14–19 metų mokinių poreikius, ugdymo organizavimo sistemą.

1.1 uždavinys – ugdymo aplinkos plėtra.

Eil. Nr.	Projekto (priemonės) pavadinimas	Planuojamas rezultatas	Finansavimo šaltiniai (litais)	Atsakingi	Įgyvendinimo laikotarpis (metais)
1.1.1.	Pertvarkyti mokyklos bibliotekos erdves įrengiant mokslo skaityklą (-as).	Bibliotekoje veiks 30–40 darbo vietų mokslo skaitykla (-os).	3 000	R. Tadarauskienė; Č. Maciulevičius	2010
1.1.2.	Kabinetų išdėstymo (pagal mokslų kryptis) ir aprūpinimo mokymo priemonėmis plano parengimas ir įgyvendinimas.	Įgyvendintas planas: kabinetai išdėstyti pagal mokslų kryptis; pakeista kabinetų numeracija; kabinetuose sukauptos, suklasifikuotos mokymo priemonės ir metodinė medžiaga; kabinetai aprūpinti organizacine kompiuterine įranga.	MK lėšos 35 000 Ūkio lėšos 35 000	S. Bernikas, Č. Maciulevičius, A. Bradulskienė, kabinetų vadovai	2010–2013

<i>Eil. Nr.</i>	<i>Projekto (priemonės) pavadinimas</i>	<i>Planuojamas rezultatas</i>	<i>Finansavimo šaltiniai (litas)</i>	<i>Atsakingi</i>	<i>Igyvendinimo laikotarpis (metais)</i>
1.1.3.	Bazinių kabinetų, laboratorijų pagal numatomas studijų kryptis (humanitarinių, menų, socialinių, technologinių, biomedicinos, fizinių) įrengimas: a) biologijos – chemijos kabinetas laboratorija; b) lietuvių kalbos; c) užsienio (anglų) kalbos; d) matematikos; e) istorijos; f) dailės.	Bus įrengti baziniai kabinetai: lietuvių kalbos, užsienio (anglų) kalbos, matematikos, istorijos, dailės, biologijos – chemijos kabinetas laboratorija.	Kaišiadorių savivaldybės lėšos 120 000	S. Bernikas, Č. Maciulevičius, pavadootojos ugdymui (skyrių vedėjai), kabinetų vadovai	2010–2013
1.1.4.	Atviro nuotolinio mokymo centro rajono gimnazijoje (su prieigos taškais rajono mokyklose) sukūrimas.	Mokyklos bazėje sukurtas nuotolinio mokymo centras.	Kaišiadorių savivaldybės lėšos 320 000	S. Bernikas, Č. Maciulevičius, pavadootojos ugdymui (skyrių vedėjai)	2012–2013
1.1.5.	Įrengti pokalbių patalpą.	Įrengta pokalbių patalpa. Atsiliepiami apie naudojimosi patalpa patogumą / nepatogumą.	Ūkio lėšos 10 000 Lt	S. Bernikas, Č. Maciulevičius	2011

1.2 uždavinys – modelio, užtikrinančio sėkmingą mokymosi krypties 1–2 ir 3–4 gimnazijos klasėse ir studijų krypties pasirinkimą, įgyvendinimas.

<i>Eil. Nr.</i>	<i>Projekto (priemonės) pavadinimas</i>	<i>Planuojamas rezultatas</i>	<i>Finansavimo šaltiniai (litas)</i>	<i>Atsakingi</i>	<i>Igyvendinimo laikotarpis (metais)</i>
A. Ugdymo organizavimo sistemos tobulinimas.					
1.2.1.	Gabiųjų, pagal numatomas mokymosi kryptis, akademijų įsteigimas ir veikla: a) humanitarinių mokslų (lietuvių kalbos ir anglų kalbos); b) socialinių mokslų (istorijos); c) gamtos mokslų (biologijos, chemijos ir fizikos); d) fizinių mokslų (matematikos ir informacinių technologijų).	Parengtos ir realizuotos akademijų programos. Gabių mokinių valstybinių egzaminų rezultatai, pasiekimai olimpiaduose ir konkursuose. Akademijų veiklos efektyvumo tyrimo rezultatai.	Kaišiadorių savivaldybės lėšos 90 000 Lt; MK lėšos po 10 000 Lt kasmet	S. Bernikas, pavadootojos ugdymui (skyrių vedėjai), metodinė taryba, metodinės grupės, akademijų vadovai	2010–2013
1.2.2.	Sukurti ir įdiegti efektyvią konsultacinę sistemą visiems gimnazistams.	Konsultacinės sistemos efektyvumo tyrimo rezultatai.	MK lėšos po 20 000 Lt kasmet	S. Bernikas, pavadootojos ugdymui (skyrių vedėjai), metodinė taryba, metodinės grupės, mokytojai	2010–2013

Eil. Nr.	Projekto (priemonės) pavadinimas	Planuojamas rezultatas	Finansavimo šaltiniai (litais)	Atsakingi	Igyvendinimo laikotarpis (metais)
1.2.3.	<i>Parengti ir taikyti (baigiant 1–ąją gimnazijos klasę) mokinių pasiekimų ir įgūdžių diagnostavimo metodiką (-as).</i>	<i>Parengtos ir taikomos mokinių pasiekimų ir įgūdžių diagnostavimo metodikos: matematikos, lietuvių kalbos, užsienio(anglų) kalbos, istorijos, gamtos mokslų.</i>	<i>MK lėšos po 1 000 Lt kasmet</i>	<i>Pavadootojos ugdymui (skyrių vedėjai), metodinė taryba, metodinės grupės, mokytojai</i>	<i>2011–2013</i>
1.2.4.	<i>Ugdymosi krypties pasirinkimo (įskaitant ir savanorišką, pagal numatomą mokymosi kryptį, užduočių atlikimą komplektuojant 1-ąsias ir 3-ąsias gimnazijos klases) tvarkos (metodikos) parengimas, taikymas ir tobulinimas.</i>	<i>Ugdymosi krypties pasirinkimo tvarkos (metodikos) efektyvumo tyrimo rezultatai.</i>	<i>MK lėšos po 2 000 Lt kasmet</i>	<i>S. Bernikas, pavadootojos ugdymui (skyrių vedėjai), R. Stonienė, metodinė taryba, metodinės grupės, mokytojai</i>	<i>2010–2013</i>
1.2.5.	<i>Tobulinti dalykų, dalykų kursų, dalykų modulių, pasirenkamųjų dalykų pasirinkimo ir keitimo, mobilių grupių (klasių) sudarymo ir mokytojų pasirinkimo 3–4 gimnazijos klasėse tvarką (įvedant ir srautinį ugdymo organizavimą).</i>	<i>Mokytojų, tėvų ir mokinių požiūrio tyrimo rezultatai.</i>	<i>MK lėšos po 300 Lt kasmet</i>	<i>S. Bernikas, pavadootojos ugdymui (skyrių vedėjai), R. Stonienė</i>	<i>2010 (pradedama taikyti papildyta Tvarka); 2011–2013 (tyrimas ir tolimesnis Tvarkos tobulinimas)</i>
1.2.6.	<i>Parengti Pirmų gimnazijos klasių komplektavimo tvarkos aprašą.</i>	<i>Mokytojų, tėvų ir mokinių požiūrio tyrimo rezultatai.</i>	<i>MK lėšos po 300 Lt kasmet</i>	<i>S. Bernikas, pavadootojos ugdymui (skyrių vedėjai), R. Stonienė</i>	<i>2010 (pradedama taikyti Tvarka) 2011–2013 (tyrimas ir tolimesnis Tvarkos tobulinimas)</i>
1.2.7.	<i>Gimnazijos ir kitų rajono mokyklų mokinių supažindinimas su ugdymo organizavimo sistema.</i>	<i>Mokinių, tėvų ir mokytojų požiūrio į ugdymo organizavimo sistemą ir jos kaitą tyrimo rezultatai. Realizuotas mokinių ir tėvų supažindinimo planas.</i>	<i>MK lėšos po 1 000 Lt kasmet</i>	<i>S. Bernikas, pavadootojos ugdymui (skyrių vedėjai), R. Stonienė, klasių auklėtojai (kuratoriai), mokytojai</i>	<i>2010–2013</i>
1.2.8.	<i>Projektinių darbų rengimo, gynimo ir vertinimo tvarkos parengimas, taikymas ir tobulinimas.</i>	<i>Projektinių darbų parengimo ir pristatymo kokybinės analizės rezultatai.</i>	<i>MK lėšos po 500 Lt kasmet</i>	<i>J.Morkūnaitė, metodinė taryba, metodinės grupės, mokytojai</i>	<i>2010–2013</i>

<i>Eil. Nr.</i>	<i>Projekto (priemonės) pavadinimas</i>	<i>Planuojamas rezultatas</i>	<i>Finansavimo šaltiniai (litas)</i>	<i>Atsakingi</i>	<i>Igyvendinimo laikotarpis (metais)</i>
B. Ugdymo kokybės, laiduojančios sėkmingą studijų krypties pasirinkimą, tobulinimas.					
1.2.9.	<i>Priemonių plano (sistemos) pamokų kokybei stiprinti parengimas ir įgyvendinimas.</i>	<i>Ugdymo proceso stebėsenos, išorės audito rezultatai.</i>	<i>MK lėšos po 1 000 Lt kasmet</i>	<i>Pavadootojos ugdymui (skyrių vedėjai), metodinė taryba, metodinės grupės</i>	<i>2010 (plano parengimas ir dalinis įgyvendinimas); 2011–2013 (plano koregavimas ir įgyvendinimas)</i>
1.2.10.	<i>Nuotolinių kursų programų taikymas (kitų mokyklų mokytojų ar institucijų parengtų) savarankiškai besimokantiems ir gabiems mokiniams.</i>	<i>Gabių ir savarankiškai besimokančių mokinių mokymui naudojami įvairūs nuotolinio mokymo kursai.</i>	<i>MK lėšos 5 000</i>	<i>Pavadootojos ugdymui (skyrių vedėjai), metodinė taryba, metodinės grupės, mokytojai</i>	<i>2010–2013</i>
1.2.11.	<i>Nuotolinių kursų programų parengimas ir naudojimas savarankiškai besimokantiems ir gabiems mokiniams.</i>	<i>Parengtų ir taikomų, gabiems ir savarankiškai besimokantiems mokiniams, nuotolinio mokymo kursų skaičius ir kokybė.</i>	<i>5000</i>	<i>Pavadootojos ugdymui (skyrių vedėjai), metodinė taryba, metodinės grupės, mokytojai</i>	<i>2011–2013</i>
1.2.12.	<i>Atvirų pamokų, bendradarbiaujant su rajono mokytojais aukštųjų mokyklų dėstytojais, nuotoliniu būdu organizavimas.</i>	<i>Pamokų skaičius ir jų kokybė.</i>	<i>MK lėšos Po 1 000 Lt per metus</i>	<i>Pavadootojos ugdymui (skyrių vedėjai), metodinė taryba, metodinės grupės, mokytojai</i>	<i>2012–2013 (įrengus nuotolinio mokymo centrą)</i>
C. Pasirenkamų dalykų ir modulių, atitinkančių mokymosi kryptį, parengimas ir įgyvendinimas.					
1.2.13.	<i>Optimizuoti pasirenkamųjų dalykų ir modulių, atitinkančių mokymosi (studijų) kryptis, pasiūlą.</i>	<i>Pakyčių efektyvumo tyrimo rezultatai.</i>	<i>Kaišiadorių savivaldybės lėšos 40 00 Lt; MK lėšos po 500 Lt kasmet</i>	<i>S. Bernikas, pavadootojos ugdymui (skyrių vedėjai), R. Stonienė</i>	<i>2010–2011 (optimizavimas) 2011–2013 (tyrimas ir tolimesnis optimizavimas)</i>
1.2.14.	<i>Įgyvendinti UPC projektą „Mokymosi krypties pasirinkimo galimybių didinimas 14-19 metų mokiniams, II etapas: gilesnis mokymosi diferencijavimas ir individualizavimas, siekiant ugdymo kokybės, reikalingos šiuolaikiniam darbo pasauliui“.</i>	<i>Pasirenkamų dalykų ir modulių turinio kokybinių pokyčių laipsnis. Mokinių požiūrio į pasirenkamų dalykų tikslingumą ir efektyvumą tyrimo rezultatai.</i>	<i>ESF lėšos; MK lėšos po 3000 Lt kasmet</i>	<i>S. Bernikas, pavadootojos ugdymui (skyrių vedėjai), R. Stonienė, projekte dalyvaujantys mokytojai</i>	<i>2010–2012</i>

1.3 uždavinys – tobulinti profesinio konsultavimo sistemą.

Eil. Nr.	Projekto (priemonės) pavadinimas	Planuojamas rezultatas	Finansavimo šaltiniai (litais)	Atsakingi	Įgyvendinimo laikotarpis (metais)
1.3.1.	Profesinio konsultavimo sistemos (gimnazistams ir kitų mokyklų mokiniams) parengimas ir įgyvendinimas.	Renginių skaičiaus ir kokybės, grupinių ir individualių konsultacijų dažnumo ir efektyvumo tyrimo rezultatai.	MK lėšos Po 2 000 Lt kasmė	A. Bradulskienė, PIT darbo grupė, R. Stonienė	2010 (profesinio konsultavimo sistemos parengimas) 2011–2013 (efektyvumo tyrimas ir prof. konsultavimo sistemos tobulinimas)
1.3.2.	Bendradarbiaujant su universitetais ir kolegijomis organizuoti gimnazistams renginius (susitikimus, išvykas ir kt.) pagal numatomas mokymosi ar studijų (humanitarinių, menų, socialinių, technologinių, biomedicinos, fizinių) kryptis.	Renginių skaičius ir kokybė. Pasirašytų bendradarbiavimo sutarčių skaičius.	MK lėšos po 4 000 Lt kasmė	A. Bradulskienė PIT darbo grupė, metodinės grupės, dalykų mokytojai	2010–2013
1.3.3.	Tęsti dalyvavimą projekte „Drąsinkime ateitį“.	Mokinių požiūrio į projekto veiklų efektyvumą tyrimo rezultatai.	MK lėšos po 1 000 Lt kasmė	R. Tadarauskienė, PIT darbo grupė	2010–2013

1.4 uždavinys – tobulinti neformalaus ugdymo organizavimo sistemą.

Eil. Nr.	Projekto (priemonės) pavadinimas	Planuojamas rezultatas	Finansavimo šaltiniai (litais)	Atsakingi	Įgyvendinimo laikotarpis (metais)
1.4.1.	Atlikti neformalaus ugdymo sistemos analizę.	Nustatomi poreikiai. Parengiama SWOT analizė.	MK lėšos 250 Lt	D. Nanartavičienė, R. Stonienė	2010
1.4.2.	Patobulinti esamą ar parengti naują Gimnazijos neformalaus ugdymo ir renginių organizavimo sistemą.	Parengta ir patvirtinta Gimnazijos neformalaus ugdymo sistema.	MK lėšos 100 Lt	D. Nanartavičienė	2010
1.4.3.	Vykdyti neformalaus ugdymo programas, organizuoti renginius, vadovaujantis Gimnazijos neformalaus ugdymo ir renginių organizavimo sistema.	Mokinių, tėvų, mokytojų nuomonių tyrimo rezultatai. Pasiekimai konkursuose, varžybose.	MK lėšos po 5 000 Lt kasmė (renginiams organizuoti)	D. Nanartavičienė, metodinės grupės, programų ir renginių organizavimo vadovai	2011–2013

2. TIKSLAS – formuoti savitą gimnazijos kultūrą.

2.1 uždavinys – kurti gimnazijos etosą.

Eil. Nr.	Projekto (priemonės) pavadinimas	Planuojamas rezultatas	Finansavimo šaltiniai (litais)	Atsakingi	Įgyvendinimo laikotarpis (metais)
2.1.1.	Sukurti Gimnazijos simboliką.	Sukurtas Gimnazijos herbas, himnas ir vėliava.	15 000 Lt	J. Morkūnaitė, S. Bernikas	2010

<i>Eil. Nr.</i>	<i>Projekto (priemonės) pavadinimas</i>	<i>Planuojamas rezultatas</i>	<i>Finansavimo šaltiniai (litas)</i>	<i>Atsakingi</i>	<i>Įgyvendinimo laikotarpis (metais)</i>
2.1.2.	<i>Diskusijų, visuose savivaldos ir valdymo grandyse, dėl Gimnazisto uniformos įvedimo organizavimas ir sprendimų (atsižvelgiant į diskusijos rezultatus) priėmimas ir įgyvendinimas.</i>	<i>Diskusijų kiekis ir konstruktyvumas. Priimti sprendimai.</i>	<i>1 000 Lt (organizacinės reikmės)</i>	<i>Direkcinė taryba; visų lygmenų savivaldos institucijų vadovai</i>	<i>2010 (sprendimų priėmimas); 2011–2013 (sprendimų įgyvendinimas)</i>
2.1.3.	<i>Siekiant savivaldos ir valdymo dermės, suburti aktyviai veikiančias trijų lygmenų gimnazistų, tėvų, mokytojų savivaldos institucijas.</i>	<i>Savivaldos institucijų veiklos efektyvumo tyrimo rezultatai. Savivaldos institucijų ir valdymo dermės tyrimo rezultatai.</i>	<i>MK lėšos po 1 000 Lt kasmet</i>	<i>S. Bernikas, direkcinė taryba, savivaldos institucijų vadovai</i>	<i>2010–2013</i>
2.1.4.	<i>Kurti naujas bendravimo su gimnazistais tradicijas.</i>	<i>Diskusijų kiekis. Gimnazistų nuomonės tyrimo rezultatai.</i>	<i>500 Lt kasmet</i>	<i>S. Bernikas, pavaduotojos ugdymui (skyrių vedėjai), savivaldos institucijų vadovai</i>	<i>2010–2013</i>
2.1.5.	<i>Bendradarbiauti su kitomis Lietuvos ir Europos mokyklomis.</i>	<i>Užmegzti ryšiai su 2–3 gimnazijomis, užsienio mokykla (-omis).</i>	<i>MK lėšos po 1 000 Lt kasmet, ES fondo projektui skirtos lėšos</i>	<i>S. Bernikas, direkcinė taryba, metodinės grupės</i>	<i>2010–2013</i>
2.1.6.	<i>Parengti ir įgyvendinti bendradarbiavimo su gimnazistų tėvais programą.</i>	<i>Parengta programa. Tėvų nuomonių tyrimas.</i>	<i>1000 Lt.</i>	<i>S. Bernikas, tėvų savivaldos institucijų vadovai</i>	<i>2010–2013</i>

2.2 uždavinys – mokytojų profesionalumo stiprinimas.

<i>Eil. Nr.</i>	<i>Projekto (priemonės) pavadinimas</i>	<i>Planuojamas rezultatas</i>	<i>Finansavimo šaltiniai (litas)</i>	<i>Atsakingi</i>	<i>Įgyvendinimo laikotarpis (metais)</i>
2.2.1.	<i>Dalyvauti UPC projekte „Mokymosi krypties pasirinkimo galimybių didinimas 14–19 metų mokiniams, II etapas: gilesnis mokymosi diferencijavimas ir individualizavimas, siekiant ugdymo kokybės, reikalingos šiuolaikiniam darbo pasauliui”.</i>	<i>Parengtos ir išbandytos pasirenkamų dalykų ir modulių programos.</i>	<i>ES struktūriniai fondai ir MK lėšos</i>	<i>J. Morkūnaitė; S. Bernikas, projekte dalyvaujantys mokytojai</i>	<i>2010–2012</i>
2.2.2.	<i>Tikslingai ir racionaliai taikyti IKT ugdymo procese.</i>	<i>Interneto, mokomųjų programų, el. vadovėlių, nuotolinio mokymo programų, el. dienyno ir kitų IKT produktų taikymo efektyvumas (analizės rezultatai).</i>	<i>MK lėšos 3000 Lt kasmet</i>	<i>J. Morkūnaitė, metodinė taryba, metodinės grupės</i>	<i>2010–2013</i>
2.2.3.	<i>Pasirengti ir dalyvauti ŠAC organizuojamame projekte „Besimokančiųjų</i>	<i>Projekte numatytų ir įgyvendintų veiklų rezultatai.</i>	<i>ES struktūrinių fondų lėšos pro-</i>	<i>A. Bradulskienė, S. Bernikas,</i>	<i>2010–2012</i>

Eil. Nr.	Projekto (priemonės) pavadinimas	Planuojamas rezultatas	Finansavimo šaltiniai (litas)	Atsakingi	Igyvendinimo laikotarpis (metais)
	mokyklų tinklai“ tęstiname II etape.		jektui įgyvendinti; MK lėšos iki 1 000 Lt per metus	mokytojų komanda	
2.2.4.	Sukurti, įgyvendinti ir tobulinti ugdomojo proceso stebėsenos ir pagalbos mokytojui sistemą.	Parengtas ugdomojo proceso stebėsenos ir pagalbos mokytojui sistemos aprašas. Pamokų kokybės ir mokinių pasiekimų pokyčių mastas (remiantis tyrimo rezultatais).	MK lėšos po 1 000 Lt kasmet	Pavadootojos ugdymui (skyrių vedėjai)	2010 (Parengiamas ugdomojo proceso stebėsenos ir pagalbos mokytojui sistemos aprašas) 2011–2013 (pokyčių stebėsenos, stebėsenos ir pagalbos mokytojui sistemos tobulinimas)
2.2.5.	Parengti ir įgyvendinti kvalifikacijos tobulinimo sistemą.	Parengta kvalifikacijos tobulinimo sistema. Mokytojų įgytų naujų kompetencijų taikymo efektyvumo laipsnis (nustatomas duomenų analizės ir tyrimo būdu).	MK lėšos po 7 000 Lt kasmet	J. Morkūnaitė, pavadootojos ugdymui (skyrių vedėjai)	2010–2013

2.3 uždavinys – optimizuoti mokyklos valdymą.

Eil. Nr.	Projekto (priemonės) pavadinimas	Planuojamas rezultatas	Finansavimo šaltiniai (litas)	Atsakingi	Igyvendinimo laikotarpis (metais)
2.3.1.	Valdymo struktūros modelio sukūrimas.	Galimybė optimizuoti valdymą ir išlaisvinti mokytojus nuo jiems nebūdingų darbų.	Ūkio lėšos 500 Lt	Direkcinė taryba	2010
2.3.2.	Valdymo struktūros modelio įgyvendinimas.	Mokytojai išlaisvinami nuo papildomų, jiems nebūdingų darbų; optimizuojamas mokyklos valdymas.	MK lėšos; Galimos ir antro etapo MSTP lėšos	S. Bernikas	2010 (mokyklai igijus Gimnazijos statusą); arba etapais (2010–2011 m.), atsižvelgiant į skiriamas MK lėšas ir galimybę dalyvauti antrame MSTP etape
2.3.3.	Valdymo struktūros tobulinimas.	Išgryninamos mokytojų ir administravimo grandies funkcijos, pasiekiami optimali valdymo ir savivaldos dermė.	MK lėšos	S. Bernikas, direkcinė taryba, mokyklos tarybos pirmininkas	2012–2013
2.3.4.	IKT taikymo gimnazijos valdyme plėtra.	Įdiegtų (-os) programų skaičius ir jų efektyvumas.	MK lėšos	S. Bernikas Direkcinė taryba	2010–2013

**Kaišiadorių rajono M vidurinės mokyklos
2009 m. VEIKLOS PROGRAMA**

ĮVADAS

Mokinių skaičiaus įstaigoje kaita. 2007 m. rugsėjo 1 d. mokykloje buvo 1 077 mokiniai. 2008 m. rugsėjo 1 d. mokykloje buvo 990 mokinių. 2009 m. rugsėjo 1 d. mokykloje – 989 mokiniai.

Mokinių skaičiaus vidurkio kaita

Klasės	2007 m rugsėjo 1 d. mokinių sk. (su skyriumi)	Vidurkis klasėje	2008 m. rugsėjo 1 d. mokinių sk.	Vidurkis klasėje
Priešmokyklinė grupė	19		14	
1–4 klasės	301	16,7	286	20,4
5–8 klasės	357	19,8	426	23,7
9–10 klasės	239	26,5	170	21,2
11–12 klasės	180	25,7	94	31

Mokykla įgyvendina pradinio, pagrindinio ir vidurinio ugdymo programas.

Įgijusių vidurinį išsilavinimą moksleivių dalis. 2007 m. baigė 86 abiturientai, atestatus gavo 82 abiturientai, tai 95,35 % nuo baigusiuju. 2008 m. baigė 76 abiturientai, atestatus gavo 72 abiturientai, tai 94,73 % nuo visų baigusiuju.

Įgijusių pagrindinį išsilavinimą moksleivių dalis. 2007 m. pagrindinį išsilavinimą įgijo 108 mokiniai iš 111 mokinių, t. y. 97,3 %. 2008 m. pagrindinį išsilavinimą įgijo 120 mokinių iš 121 mokinių, t. y. 99,2 %.

Įstaigos socialinis kontekstas. 2007–2008 m.m. nemokamą maitinimą gavo 73 mokiniai: 0–4 klasėse – 41; 5–8 klasėse – 24 mokiniai; 9–10 klasėse – 7 mokiniai; 11–12 klasėse – 1 mokinys. 2008–2009 m.m. nemokamą maitinimą gavo 119 mokinių: 0–4 klasėse – 42; 5–8 klasėse – 55 mokiniai; 9–10 klasėse – 17 mokinių; 11–12 klasėse – 5 mokiniai. 2008 m. socialinis pedagogas konsultavo mokytojus 43 kartus, 120 kartų konsultavo mokinius, tėvus – 38 kartus. Spręstos šios problemos: mokinių elgesys per pamokas; prastas pamokų lankomumas; muštynės; nesutarimai tarp draugų, tarp mokinių ir mokytojų, tėvų nepriežiūra, nemokamas maitinimas. Apsilankyta mokinių namuose ir tėvų darbovietėse 26 kartus. Stebėti mokiniai per pamokas 19 kartų. Bendradarbiauta su socialiniais partneriais 61 kartą: su Vaiko teisių apsaugos tarnyba (VTAT), policijos komisariatu, Nepilnamečių reikalų inspekcija, Socialinės paramos skyriumi, socialinių paslaugų centru, VO „Gelbėkit vaikus“, rajono mokyklų socialiniais pedagogais. Atliktas tyrimas „Tėvų – mokytojų bendravimo ypatumai“. Tėvų apklausos išvados: tėvams svarbiausia asmeninis bendravimas su mokytojais; per tėvų susirinkimus daugiausia informacijos pateikia klasių auklėtojai; tėvai labai retai patys susisiekiama su mokykla; iniciatyvą bendrauti su tėvais nuolat rodo mokytojai; tėvai pageidauja, kad klasės auklėtojai patys inicijuotų susitikimus su jais. Mokytojų apklausos išvados: mokytojai mano, kad produktyviausi yra individualūs susitikimai su tėvais; mokytojai retai patys susisiekiama su ugdytinių tėvais; pradinė klasių mokytojai mano, kad bendravimas su tėvais yra efektyvesni nei aukštesnėse klasėse. Organizuojami socialinių įgūdžių lavinimo užsiėmimai 5–7 klasių vaikams.

Mokyklos bendruomenės vertybės yra demokratiškumas, bendradarbiavimas, tradicijų puoselėjimas. Daug dėmesio mokykloje skiriama mokinių saviraiškai, bendrųjų kompetencijų ugdymui, užimtumui. Mokykloje veikia daugiau nei 40 būrelių įvairaus amžiaus mokiniams. Sporto būrelius lankančių mokinių pasiekimai: 2008 metų „Lietuvos mokinių olimpinio festivalio“ varžybose mokykla laimėjo antrą vietą tarp respublikos mokyklų. Mokykla palaiko kultūrinius ir dalykinius ryšius su rajono, šalies mokyklomis, vykdo tarptautinį projektą „Mokyklos, teikiančios kokybišką europinį išsilavinimą, plėtra“. Puoselėjamos mokyklos tradicijos, organizuojami renginiai.

Užimtų neformaliame ugdyme mokinių dalis. 70,3 % visų mokinių dalyvauja neformaliame ugdyme (2008 metų rugsėjo mėn. duomenimis). Priešmokyklinio ugdymo grupė – 14 mokinių; 1–4 klasėse – 339 mokiniai; 5–8 klasėse – 181 mokinys; 9–12 klasėse – 162 mokiniai.

Mokytojų, turinčių pedagoginę ir dalykinę ir kvalifikaciją, dalis. 2007 m. rugsėjo 1 d. mokykloje dirbo 104 darbuotojai. Iš jų 93 dirba pagrindinėje darbovietėje (89,4 %; 4 mokytojos augino vaikus), 9 antraeilininkai, 2 mokytojų padėjėjos. 99 mokytojai turi aukštąjį išsilavinimą (95,2 %), 3 – aukštesnįjį išsilavinimą, 2 – vidurinį išsilavinimą. Dirbo 7 mokytojai pensininkai (6,7 %). Pedagoginės kvalifikacijos neturi vienas mokytojas, o dalykinę – visi. Mokytojų kvalifikacija tokia: neatestuoti 11 (11,3 %); mokytojai – 7 (7,2 %); vyresnieji mokytojai – 38 (39,2 %); metodininkai – 39 (40,2 %); ekspertai – 2 (0,2 %). 2008–09–01 mokykloje dirbo 98 mokytojai. Iš jų 88 (89,8 %) dirbo pagrindinėje darbovietėje (5 mokytojos augino vaikus), 8 – nepagrindinėje darbovietėje, 2 mokytojų padėjėjos. 96 mokytojai turi aukštąjį išsilavinimą (97,96 %), 1 mokytoja – aukštesnįjį išsilavinimą ir 1 – vidurinį išsilavinimą. Dirbo 9 mokytojai pensininkai (9,2 %). Pedagoginės kvalifikacijos neturi du mokytojai, o dalykinės vienas. Mokytojų kvalifikacija tokia: neatestuoti – 7 (8,8 %); mokytojai – 8 (9,6 %); vyresnieji mokytojai – 32 (38,6 %); metodininkai – 34 (41 %); ekspertai – 2 (0,2 %).

Žemės sutarties situacija. Žemės panaudos sutarties nėra.

Pastato kategorija. Higienos paso situacija (yra/nėra). Higienos paso nėra. Dokumentai sutvarkyti. Ten bus nurodyta pastato kategorija. 2009 m. sausio 23 d. gautas Kauno visuomenės sveikatos centro Kaišiadorių skyriaus raštas dėl atsisakymo išduoti leidimą – higienos pasą. Leidimas – higienos pasas neišduodamas, nes pradinių klasių korpuse (Girelės g. 29) mokymo veiklos sąlygos neatitinka Lietuvos normos HN 21:2005 „Bendrojo lavinimo mokykla. Bendrieji sveikatos saugos reikalavimai“ 40 p., 43 p., 72 p., 76 p., 82 p., ir 83 punktų reikalavimų. Nelikviduoti trūkumai dėl finansų stokos.

Energetinis auditas. 2008 metais atliktas energetinis auditas. Užsakovas – savivaldybė, medžiaga pas juos.

Išorės lėšų pritraukimo tendencijos. Mokykla nuolat rūpinasi, kaip pritraukti įvairias lėšas iš išorės. 2008 m. gauta iš gyventojų pajamų mokesčio (2 %) – 23559 litai, iš vaikų socializacijos programos (vaikų vasaros stovyklai „Sveikame kūne – sveika siela“) – 6 500 litų, tarptautiniam projektui „Mokyklos, teikiančios kokybišką europinį išsilavinimą, plėtra“ vykdyti – 11500 litų, rėmėjų: „Narbutas ir Co“ padovanojo baldų už 3000 litų; kepykla davė produktų už 200 litų; paukštynas davė produktų už 1000 litų; „Alivdara“ nupirko du dviračius už 800 litų; „Aradva“ nupirko dviratį už 400 litų; „Nemuno baldai“ skyrė 2000 litų.

2007–2008 m.m. finansinių prioritetų realizavimas. Mokinio krepšelio lėšos buvo planuotos panaudoti taip: darbo užmokesčiui – 2 525 556 litai; socialiniam draudimui – 782 416 litai; vadovėliams – 50 000 litai; pažintinei veiklai – 8 080 litai. Iš gyventojų pajamų mokesčio (2 %) gautas lėšos 2007 metais mokyklos tarybos pasiūlyta naudoti taip: 50 % surinktų lėšų skirti aktų salės kėdėms pirkti; nupirkti 2 multimedija aparatūrą; nupirkti vieną nešiojamą ekraną, vieną stacionarų ekraną; 2 000 Lt skirti mokinių skatinimui (olimpiados, varžybos, konkursai); mokėti už apsaugą diskotekų metu.

2 % lėšos. Mokyklos taryboje yra numatomi prioritetai, kam 2 % lėšos bus panaudotos. 2007 metais jos buvo siūlyta naudoti taip: 50 % surinktų lėšų skirti aktų salės kėdėms pirkti; nupirkti 2 multimedia aparatūros komplektus; nupirkti vieną nešiojamą ekraną, vieną stacionarų ekraną; 2 000 Lt skirti mokiniams skatinti (olimpiados, varžybos, konkursai); mokėti už apsaugą diskotekų metu. Metų pabaigoje direktorius pateikia ataskaitą apie įvykdymą. 2007 metais buvo gauti 23 559 litai. 2008 metais gauta 15 290 litų. Už 2007 metų gautas lėšas nupirkti kompiuteriai, projektorius, ekranai (9 611 Lt), mokiniams skatinti skirti 2 498 litai, aktų salės užuolaidoms – 2 700 litų, aktų salės kėdėms – 7 000 litų, mokyklos trisdešimtmečio šventei – 1 750 litų.

VIP dotacijų nebuvo.

Valstybės tikslinės specialiosios dotacijos. Mokinio krepšelio lėšos buvo planuotos ir panaudotos pagal paskirtį: darbo užmokesčiui – 2 525 556 litai; socialiniam draudimui – 782 416 litai; vadovėliams – 50 000 litai; pažintinei veiklai – 8 080 litai.

Savivaldybės lėšos. Neatiduota apie 8 000 litų, kurios būtų skirtos 5, 7, 8, 9, 10, 11 punktuose nurodytoms paskirtims panaudoti.

Eil. nr.	Lėšų paskirtis	Planuota (litais)	Pastabos
1	Darbo užmokesčiui	539 010	Panaudota
2	Sodrai	166 990	Panaudota
3	Elektrai	58 517	Likome skoloje 6 527 Lt
4	Šildymui	263 610	Likome skoloje 7 152 Lt
5	Vanduo ir nuotekos	22 953	Likome skoloje 2 247 Lt
6	Ryšiams	11 556	Panaudota
7	Transportui	27 696	Panaudota
8	Spaudiniams	3 121	Panaudota
9	Kitos prekės	62 949	Panaudota
10	Komandiruotėms	17 892	Panaudota
11	Kitos paslaugos	60 796	Panaudota
12	Pagrindinės priemonės	42 750	Gavome 41 353 Lt

SITUACIJOS ANALIZĖ

2008 metų tikslų realizavimo laipsnis pagal prognozuotus laukiamus rezultatus. Neįvykdytos veiklos perkeliamos į 2009 metų veiklos programą.

Tikslas	Minimalus lauktas 2008 m. rezultatas	2008 m. įstaigos realus rezultatas	Maksimalus lauktas 2008 m. rezultatas
1. Tikslingai planuoti mokyklos veiklą ugdymo proceso kokybei užtikrinti.		Veikla planuojama rengiant įvairias programas. Organizuoti du seminarai pamokos vadybai gerinti, du seminarai psichologinėmis temomis. Aktyviai dirbo SUK. Teikiama mokytojo padėjėjo pagalba 4 SUP mokiniams. Įvykdyta 80,1 %.	Nebuvo vykdoma priežiūra dėl individualizavimo ir diferencijavimo per pamokas ir nepristatyta per mokytojų tarybos posėdį. Dėl finansinių problemų neatliktas pradinių klasių korpuso remontas.
2. Tobulinti mokyklos ryšius su socialiniais partneriais, puoselėti mokyklos kultūrą.		Vykdomas aktyvus bendravimas ir bendradarbiavimas su rajono ir šalies mokyklomis. Sudaryta bendradarbiavimo sutartis su Žiežmarių vidurine mokykla. Organizuota mokyklos jubiliejaus šventė. Tobulėja darbas su mokinių tėvais. Įvykdyta 85,7 %.	Neįvyko rašinių konkursas „Mano mokyklos vertybės“.

2008 metų plačiojo vidaus audito išvados:

Privalumai	Trūkumai	Tobulinti pasirinkti mokyklos veiklos aspektai
1. Tradicijos ir ritualai	1. Turto vadyba	1. Patalpų panaudojimas
2. Mokyklos atvirumas ir svetingumas	2. Lėšų vadyba	2. Mokėjimas mokytis
3. Neformalus vaikų švietimas	3. Tėvų pagalba mokantis	3. Turto vadyba
4. Ugdymo programos	4. Patalpų naudojimas	
5. Ugdymo planai ir tvarkaraščiai	5. Mokėjimas mokytis	
	6. Tėvų švietimo politika	

2008 metų giluminio audito komentaras (2008 06 30)

1. Ugdymo turinys

1.1. Ugdymo planai

- Leisti moksleiviams laisvai rinktis papildomus ir pasirenkamuosius dalykus bei dalyvauti planuojant pasirenkamųjų dalykų pasiūlą ir jų turinį.
- Mokytojams bendradarbiauti kuriant mokomųjų dalykų programas, projektus.

1.2. Ugdymo programų kokybė

- Teikti kuo įvairesnę, įdomesnę pasirenkamųjų dalykų pasiūlą.
- Stiprinti ugdymo plane numatomus dalykų ryšius ir integraciją.
- Daugiau dėmesio skirti mokinių gebėjimams, įtraukti juos į ugdymo programų rengimo procesą.
- Įtraukti specialistus (socialinį pedagogą, specialųjį pedagogą, bendruomenės slaugytoją, informacinių įgūdžių formavimo grupę) rengiant ugdymo programas.

1.3. Mokytojų veiklos planavimas

- Toliau aktyviai dalytis darbo patirtimi su kolegomis.
- Įtraukti visus mokytojus į mokyklos ugdymo plano rengimą.
- Aktyviau mokytojams mokymo procese naudoti įvairias ugdymo formas ir metodus.

Išorės audito išvados, jei yra – kontrolieriaus, vidaus audito skyriaus ir kitų institucijų išvados. 2008 metais savivaldybės tarybos auditas nurodė, kad vykdant biudžeto išlaidas nebuvo atsižvelgiama į turimas lėšas ir atsiskaitoma už prekes pažeidžiant nustatytus terminus, tuo nesilaikoma finansų kontrolės tvarkos. Taip pat lizingo būdu pirktas mokyklai automobilis negavus steigėjo sutikimo. Mokyklos direktorius buvo svarstytas kontrolės komitete. 2009-01-23 gavome Kauno visuomenės sveikatos centro Kaišiadorių skyriaus raštą dėl atsisakymo išduoti leidimą – higienos pasą. Leidimas – higienos pasas neišduodamas, nes pradinių klasių korpuse mokymo veiklos sąlygos neatitinka Lietuvos normos HN 21:2005 „Bendrojo lavinimo mokykla. Bendrieji sveikatos saugos reikalavimai“ 40 p., 43 p., 72 p., 76 p., 82 p., ir 83 punktų reikalavimų.

2009 m. tikslų aktualizavimas ir pagrindimas finansiniais ištekliais, investiciniais projektais.

1 tikslas – skatinti mokinius suvokti savo mokymosi problemas ir gebėti jas spręsti savarankiškai.

Krepšelio lėšos: darbo užmokestis ir kvalifikacijos tobulinimas.

2 tikslas – tobulinti mokyklos valdymo ir turto vadybą, racionaliai panaudoti turimas patalpas.

Pagrindinių priemonių lėšos, kvalifikacijos lėšos, ūkio lėšos, projekto pagal „Mokyklų tobulinimo programą plius“ „Bendrojo lavinimo mokyklų modernizavimą lėšos, Kauno apskrities švietimo ir kultūros įstaigų darbuotojų kvalifikacijos kėlimo projekto „Žmogiškųjų išteklių tobulinimas viešajame sektoriuje“.

3 tikslas – plėtoti tolerantiškos visuomenės kūrimą, tobulinti mokytojų ir mokinių vertybių ugdymą, tradicijų puoselėjimą.

Tarptautinio projekto lėšos, rėmėjų lėšos, ūkio lėšos, 2 % lėšos.

VEIKLOS TURINYS

1 tikslas – skatinti mokinius suvokti savo mokymosi problemas ir gebėti jas spręsti savarankiškai.

Sėkmės kriterijus	Laukiami minimalūs rezultatai	Laukiami maksimalūs rezultatai
1.1. Tobulės mokėjimo mokytis kompetencija.	Mokiniai sužinos mokymosi būdus ir stilius.	Mokiniai įgis mokėjimo mokytis kompetencijos pagrindus.
1.2. Mokytojai gebės formuoti ir įgyvendinti atnaujinamą ugdymo turinį.	Mokytojai, dirbsiantys nuo 2009-09-01 1,3,5,7 klasėse, bus susipažinę su atnaujintomis bendrosiomis programomis.	Ugdymo turinį diferencijuos ir individualizuos pagal mokinių gebėjimus.

Priemonės

Eil. Nr.	Priemonės pavadinimas	Atsakingi vykdytojai	Socialiniai partneriai	Ribinis atlikimo laikas	Ištekliai	Pastabos
1.1.1.	Organizuoti mokytojų tarybos posėdžius: a) 12–okų pasirengimas brandos egzaminams; 1–4 klasių specialiųjų poreikių mokinių mokymasis; 2009 metų veiklos programos svarstymas; b) papildomi darbai 12–os klasės mokiniams; c) mokymosi sėkmės ir nesėkmės 1–5 klasėse; ugdymo plano 2009-2010 m.m. rengimas; d) mokinių pažangos vertinimas 6–10 klasėse; papildomų darbų skyrimas; krūvio pasiskirstymas; e) vasaros papildomų darbų organizavimas. Pasi-rengimas dirbti pagal atnaujintas Bendrąsias ugdymo programas; f) kėlimas į aukštesnę klasę po papildomų vasaros darbų; 2008–2009 m.m. veiklos analizė.	Mokyklos direktorius Mokyklos direktorius Mokyklos direktorius Mokyklos direktorius Mokyklos direktorius	 Pavaduotoja Klasių vadovės 1–5 klasių mokytojos Pavaduotojos Pavaduotojos Pavaduotojos	01–26 05–14 06–01 06–08 06–30 08–28	Žmogiškieji Žmogiškieji Žmogiškieji Žmogiškieji Žmogiškieji	
1.1.2.	Parengti ir vykdyti bibliotekos planą.	Bibliotekos vedėja	Administracija	Parengti iki 01–23. Įvykdyti iki 12–31	Žmogiškieji	
1.1.3.	Parengti ir vykdyti metodinių grupių veiklos planus.	Metodinių grupių pirmininkai	Kuruojantys vadovai	Parengti iki 01–23. Įvykdyti iki 12–31	Žmogiškieji	
1.1.4.	Parengti ir vykdyti Specialiojo ugdymo komisijos veiklos planą.	Pavaduotoja	SUK	Parengti iki 01–23. Įvykdyti iki 12–31	Žmogiškieji	
1.1.5.	Parengti ir vykdyti profesinio švietimo ir karjeros planavimo veiklos planą.	Pavaduotoja	Darbo grupė	Parengti iki 01–23. Įvykdyti iki 12–31	Žmogiškieji	
Eil. Nr.	Priemonės pavadinimas	Atsakingi vykdytojai	Socialiniai partneriai	Ribinis atlikimo laikas	Ištekliai	Pastabos
1.1.6.	Parengti ir vykdyti 5–okų adaptacijos priemonių planą.	Kuruojantis vadovas	Darbo grupė	Parengti iki 08–30. Vykdyti 2009–2010 m.m.	Žmogiškieji	
1.1.7.	Parengti direkcinės tarybos nuostatus.	Direktorius	Pavaduotojos	Iki 03–01	Žmogiškieji	
1.1.8.	Parengti ir vykdyti direkcinės tarybos veiklos planą.	Direktorius	Pavaduotojos	Iki 04–01	Žmogiškieji	
1.1.9.	Parengti ir vykdyti psichologės darbo planą.	Psichologė	PPT	Parengti iki 01–23. Įvykdyti iki 12–31	Žmogiškieji Ūkio lėšos	
1.1.10.	Parengti ir vykdyti socialinės pedagogės veiklos planą.	Socialinė pedagogė	VTAT, Nepilnamečių reikalų inspekcija	Parengti iki 01–23. Įvykdyti iki 12–31	Žmogiškieji Ūkio lėšos	

Eil. Nr.	Priemonės pavadinimas	Atsakingi vykdytojai	Socialiniai partneriai	Ribinis atlikimo laikas	Ištekliai	Pastabos
1.2.1.	Organizuoti mokytojų tarybos pasėdį: a) individualizavimas ir diferencijavimas – sėkmingo ugdymo rodiklis; I trimestro mokymosi pasiekimų analizė; 5-tų klasių adaptacija.; b) II trimestras specialiųjų poreikių mokiniams; aktyviųjų mokymo metodų taikymas ugdymo procese (grįžtamoji kontrolė); pranešimas „Reikalavimai šiuolaikiniam mokytojui“.	Mokyklos direktorius Mokyklos direktorius	Pavadootojos, metodinė taryba Pavadootojos	12–07 03–09	Žmogiškieji Žmogiškieji	
1.2.2.	Parengti ir vykdyti Metodinės tarybos veiklos planą.	Pavadootoja, Metodinė taryba	Administracija, KRŠKPC	Parengti iki 01–23. Įvykdyti iki 12–31	Žmogiškieji	
1.2.3.	Parengti ir vykdyti kvalifikacijos tobulinimo programą.	Pavadootoja Metodinė taryba	KRŠKPC; PPRC, KRPKKC	Parengti iki 01–23. Įvykdyti iki 12–31	Žmogiškieji	

Rizikos veiksnys	Veiksmų alternatyva
Sunki ekonominė situacija šalyje, mokytojų pesimizmas, nenoras keistis.	Mokytojai susitaikys su esama situacija ir vykdys savo pareigas. Mokyklos vadovai stengsis sudaryti geras darbo sąlygas, labiau įsigilins į mokytojų norus, pasiūlymus, rengs priemones, suburiančias kolektyvą.

2 tikslas – tobulinti mokyklos valdymo ir turto vadybą, racionaliai panaudoti turimas patalpas.

Sėkmės kriterijus	Laukiami minimalūs rezultatai	Laukiami maksimalūs rezultatai
2.1. Mokyklos bendruomenė sužinos mokyklos finansines problemas.	Mokyklos bendruomenė žinos finansinę būklę, sumažės įtampa tarp darbuotojų ir administracijos, gerės mikroklimatas.	Bendruomenė aktyviai dalyvaus priimant finansinius sprendimus.
2.2. Patrauklios, informatyvios edukacinės aplinkos sukūrimas.	50 % kabinetų perskirstyta pagal mokomuosius dalykus.	Modernizuotas ugdymo procesas.
Sėkmės kriterijus	Laukiami minimalūs rezultatai	Laukiami maksimalūs rezultatai
2.3. Bus parengti dokumentai, kuriuos reikia keisti, dėl mokyklos vidaus struktūros pertvarkos.	Dokumentus rengia mokyklos vadovai.	Parengti dokumentai dalyvaujant visoms mokykloje veikiančioms savivaldos institucijoms.
2.4. Mokyklos vadovai dirbs kaip darni komanda bendradarbiaudama su mokyklos bendruomene.	Sprendimai priimami kolegialiai.	Visa mokyklos bendruomenė vienodai pasitiki visais vadovais ir gauna tikslus, konkrečius atsakymus į dominančius klausimus.

Priemonės

Eil. Nr.	Priemonės pavadinimas	Atsakingi vykdytojai	Socialiniai partneriai	Ribinis atlikimo laikas	Ištekliai	Pastabos
2.1.1.	Susirinkimas mokyklos bendruomenei „Mokyklos ūkinė finansinė veikla“.	Direktorius	Buhalteris, pavadootojas ūkio reikalams, rajono savivaldybė, profesinė sąjunga	06–30 12–29	Žmogiškieji	

<i>Eil. Nr.</i>	<i>Priemonės pavadinimas</i>	<i>Atsakingi vykdytojai</i>	<i>Socialiniai partneriai</i>	<i>Ribinis atlikimo laikas</i>	<i>Ištekliai</i>	<i>Pastabos</i>
2.1.2.	Informuoti mokyklos bendruomenės narius apie mokyklos tarybos posėdžiuose priimtus sprendimus dėl mokyklos finansų.	Mokyklos tarybos pirmininkė	Direktorius	Pagal mokyklos tarybos planą	Žmogiškieji	
2.2.1.	Sudaryti darbo grupę kabinetų pertvarkymo pagal ugdymo sritis projektui parengti.	Direktorius	Pavaduotojos, darbo grupė	Iki 03–01	Žmogiškieji	
2.2.2.	Igyvendinti projektą pagal „Mokyklų tobulinimo programą plius“ „Bendrojo lavinimo mokyklų modernizavimas“.	Direktorius	Ūkinė grupė	Gautas lėšas panaudoti nepažeidžiant terminų	Projekto	
2.2.3.	Parengti remonto darbų vykdymo tvarkos aprašą.	Administracija	Mokyklos taryba, pavaduotojas ūkio reikalams, darbo grupė	Iki 03–01 projektą Iki 05–01 patvirtinti	Žmogiškieji	
2.2.4.	Dalyvauti Kauno apskrities švietimo ir kultūros įstaigų darbuotojų kvalifikacijos kėlimo projekte „Žmogiškųjų išteklių tobulinimas viešajame sektoriuje“.	Direktorius, Pavaduotoja	Kauno apskrities švietimo ir kultūros įstaigų darbuotojų kvalifikacijos kėlimo centras	Balandis, gegužė	Projekto	
2.3.1.	Parengti naujus mokyklos veiklą reglamentuojančius dokumentus: mokyklos nuostatus, darbo tvarkos taisykles, mokinių komiteto nuostatus, budėjimo tvarką, Mokyklos tarybos nuostatus, Metodinės tarybos nuostatus, SUK nuostatus.	Direktorius	Pavaduotojas ūkio reikalams, buhalterė, pavaduotoja, mokyklos tarybos pirmininkė	Iki 07–01	Žmogiškieji	

<i>Rizikos veiksnys</i>	<i>Veiksmų alternatyva</i>
Nebus gautos projekto lėšos ir neatnaujinti informacinių technologijų kabinetai.	Veikla bus vykdoma su esama kompiuterine įranga.
Nebus lėšų remontui.	Nuplausim, nuvalysim sienas, grindis ir kt., ugdymo procesas nuo to nenukentės.
Buhalterė nebus geranoriška bendruomenės atžvilgiu ir neteiks informacijos finansavimo klausimais.	Tokią informaciją pateiks direktorius.
Trys pastatai, kuriuose vyks ugdymas, apsunkins darnią veiklą ir valdymą.	Kiekviename pastate nuolat dirbs vienas iš mokyklos vadovų.

3 tikslas – plėtoti tolerantiškos visuomenės kūrimą, tobulinti mokytojų ir mokinių vertybių ugdymą, tradicijų puoselėjimą.

<i>Sėkmės kriterijus</i>	<i>Laukiami minimalūs rezultatai</i>	<i>Laukiami maksimalūs rezultatai</i>
3.1. Mokyklos veikla remsis darnios visuomenės vystymo nuostatomis.	Geri santykiai kolektyve.	Mokyklos bendruomenė aktyviai dalyvauja mokyklos veikloje, kuria ir palaiko gerus santykius su aplinkiniais.
3.2. Naujai atvykę mokiniai ir mokytojai susipažins su mokyklos tradicijomis ir prioritetais.	Nauji mokiniai ir mokytojai bus supažindinti su mokyklos tradicijomis ir prioritetais.	Noriai dalyvaus puoselėjant mokyklos tradicijas.

Priemonės

Eil. Nr.	Priemonės pavadinimas	Atsakingi vykdytojai	Socialiniai partneriai	Ribinis atlikimo laikas	Ištekliai	Pastabos
3.1.1.	Tęsti programos „Integruotas vertybinių nuostatų ugdymas 5–10 klasėse“ įgyvendinimą.	Pavadootoja Klasių vadovai		Programos parengiamos iki 2009–09–15 ir vykdomos visus mokslo metus	Žmogiškieji	
3.1.2.	Parengti ir vykdyti mokyklos renginių planą.	Klasių vadovai Pavadootoja	Mokyklos metodinė taryba	Parengti iki 07–01 Vykdyti iki 12–31	Žmogiškieji	
3.1.3.	Rengti rašinių konkursą „Mano mokyklos vertybės“.	Pavadootoja	Lietuvių kalbos mokytojai	Spalis	Žmogiškieji	
3.1.4.	Parengti ir vykdyti darbo su mokinių tėvais planą.	Pavadootoja	Administracija	Parengti iki 01–30 Įvykdyti iki 12–31	Žmogiškieji	
3.1.5.	Tęsti vykdymą tarptautinio Comenius projekto „Mokyklos, teikiančios kokybišką europinį išsilavinimą, plėtra“.	Pavadootoja	Švietimo mainų paramos fondas, partneriai Turkijoje ir Rumunijoje	Iki 09–01	Žmogiškieji, Europos Komisijos lėšos	
3.1.6.	Vykdyti informacijos sklaidą apie mokyklą: mokyklos laikraštis, interneto svetainė, rajono spauda.	Lietuvių kalbos mokytoja, informacinių technologijų mokytoja	Pavadootoja	nuolat	Ūkio lėšos	
3.1.7.	Neformaliojo ugdymo programų rengimas ir vykdymas.	Pavadootoja Būrelių vadovai	Mokiniai	Iki 09–01	Krepšelio lėšos	
3.1.8.	Vykdyti „Lietuvos mokinių olimpinio judėjimo“ programą.	Kūno kultūros mokytojas	Mokyklos bendruomenė		Žmogiškieji Krepšelio lėšos	
3.1.9.	Tęsti bendradarbiavimą su mokyklomis partnerėmis: Žiežmarių vidurine mokykla; Molėtų raj. Giedraičių vidurine mokykla; Jonavos J. Ralio vidurine mokykla; Kaišiadorių verslo ir technologijų mokykla.	Administracija	Mokinių taryba, mokiniai, mokytojai.	Pagal poreikį	Žmogiškieji ūkio lėšos Krepšelio lėšos	
3.2.1.	Atlikti tyrimą „Mokyklos mikroklimatas“.	Psichologas	Administracija	Iki 12–31	Žmogiškieji	
3.2.2.	Parengti ir vykdyti mokinių savivaldos planą.	Pavadootoja	Administracija	Parengti iki 01–30, kitą iki 09–20 Įvykdyti iki 08–31, kitą iki 12–31	Žmogiškieji	
3.2.3.	Mokytojų dienos proga surengti „Krikštynas“ naujai atėjusiems dirbti mokytojams.	Kultūrinės veiklos organizavimo grupė	Administracija	10–05	Žmogiškieji	

<i>Eil. Nr.</i>	<i>Priemonės pavadinimas</i>	<i>Atsakingi vykdytojai</i>	<i>Socialiniai partneriai</i>	<i>Ribinis atlikimo laikas</i>	<i>Ištekliai</i>	<i>Pastabos</i>
3.2.4.	<i>Parengti ir vykdyti priemonių planą dėl miesto mokyklų vidaus struktūros pertvarkos.</i>	<i>Administracija</i>	<i>...vidurinė mokykla, švietimo skyrius</i>	<i>Parengti iki 02–01 Iki 10–05</i>	<i>Žmogiškieji Mokinio krepšelio lėšos</i>	
3.2.5.	<i>Testi projektą „Aš jau pirmokas“ su Kaišiadorių lopšeliu–darželiu „Spindulys“ Pirmokų adaptacija mokykloje.</i>	<i>Pradinių klasių metodinė grupė</i>	<i>Administracija</i>	<i>Iki 12–31</i>	<i>Žmogiškieji</i>	

<i>Rizikos veiksnys</i>	<i>Veiksmų alternatyva</i>
<i>Dėl dviejų kolektyvų susijungimo gali vyrauti psichologinė įtampa.</i>	<i>Aktyviai bendrauti ir bendradarbiauti su naujais kolektyvo nariais. Atlikti mokyklos mikroklimato tyrimą ir jį išanalizuoti.</i>
<i>Dėl didelio srauto jaunesniojo amžiaus mokinių pašlijęs mokinių saugumas.</i>	<i>Naujos griežtos mokinių elgesio taisyklės.</i>

ATSISKAITYMO SU VISUOMENE TVARKA

<i>Kas atsiskaito ir informuoja</i>	<i>Kam atsiskaito ir informuoja</i>	<i>Atsiskaitymo ir informavimo forma</i>	<i>Ribinis laikas</i>
<i>Administracija</i>	<i>Mokytojų taryboje</i>	<i>Pranešimas</i>	<i>Iki 12–31</i>
<i>Metodinės tarybos pirmininkas</i>	<i>Metodinėje taryboje, Mokytojų taryboje</i>	<i>Ataskaita</i>	<i>Iki 12–31</i>
<i>Metodinių grupių pirmininkai</i>	<i>Metodinėje grupėje ir metodinėje taryboje</i>	<i>Pranešimas ataskaita</i>	<i>Iki 12–31</i>
<i>Buhalteris</i>	<i>Mokytojų taryboje</i>	<i>Ataskaita</i>	<i>06–30 ir 12–29</i>
<i>Direktorius</i>	<i>Mokyklos taryboje</i>	<i>Ataskaita informacija</i>	<i>Iki 12–31</i>
<i>Specialiojo ugdymo komisijos pirmininkas</i>	<i>Specialiojo ugdymo komisijoje ir Mokytojų taryboje</i>	<i>Ataskaita</i>	<i>Iki 12–31</i>
<i>Mokyklos tarybos pirmininkas</i>	<i>Mokyklos taryboje ir Mokytojų taryboje</i>	<i>Ataskaita</i>	<i>Iki 12–31</i>
<i>Logopedas</i>	<i>SUK ir Mokytojų taryboje</i>	<i>Ataskaita</i>	<i>06–30 ir 12–31</i>
<i>Specialus pedagogas</i>	<i>SUK ir Mokytojų taryboje</i>	<i>Ataskaita</i>	<i>06–30 ir 12–31</i>
<i>Psichologas</i>	<i>SUK ir Mokytojų taryboje</i>	<i>Ataskaita</i>	<i>iki 12–31</i>
<i>Socialinis pedagogas</i>	<i>SUK ir Mokytojų taryboje</i>	<i>Ataskaita</i>	<i>iki 12–31</i>
<i>Profesijos patarėjas</i>	<i>Mokytojų taryboje</i>	<i>Ataskaita</i>	<i>Iki 12–31</i>
<i>Bibliotekos vedėjas</i>	<i>Mokytojų taryboje</i>	<i>Ataskaita</i>	<i>Iki 12–31</i>
<i>Tarptautinio projekto koordinatorius</i>	<i>Švietimo mainų ir paramos fondui Mokytojų tarybai</i>	<i>Ataskaita</i>	<i>Iki 09–01</i>

**Kupiškio rajono Noriūnų Jono Černiaus pagrindinės mokyklos
2009–2011 m. STRATEGINIS PLANAS**

I. ĮVADAS

Noriūnų Jono Černiaus pagrindinės mokyklos **strateginio plano tikslas – efektyviai organizuoti veiklą, pasirinkti teisingą veiklos tobulinimo kryptį, planuoti kaitos pokyčius.**

1919 m. rudenį Adomonio dvare mokyklai buvo skirti du kambariai. 1919 m. – valstybinės mokyklos įkūrimo Noriūnuose data. Adomonio dvare mokykla veikė iki 1929 m., kol buvo suremontuotas dvaro tarnų namas (senoji mokykla). Ji buvo vadinama Palėvenės pradžios mokykla. Vėliau pavadinta Noriūnų pradžios mokykla. Joje mokėsi nuo 5 iki 25 mokinių, mokytojavo P. Kukenis, F. Šinkūnas, J. Didžbalis ir kt. Prieškario mokykla išugdė poetą Vytautą Rudoką; 1940–1941 m. Noriūnų pradžios mokykloje mokėsi Petras Pečiūra (VDU dėstytojas filosofas); 1941 m. pradžios mokyklą baigė Vytautas Grakauskas (radijo teatro režisierius) ir kt. 1965 m. prie senosios mokyklos pristatytas priestatas. Mokyklą lankė vis daugiau mokinių. Ji veikė iki 1986 m.

1987 m. rugsėjo pirmąją pradėjo veikti nauja mokykla. Joje mokėsi 220–250 moksleivių. 1997 m. Noriūnų pagrindinė mokykla pavadinta generolo Jono Černiaus vardu. Keičiantis ugdymo programoms mokymo procesui vykdyti trūko patalpų. 2003 m. mokykla renovuojama, pastatomas trečias aukštas su aktų sale ir erdviais kabinetais. Tuometinis mokyklos vadovas – Vilius Grigaliūnas.

Per pastaruosius metus mokykla išgyveno didelių pokyčių ir ieškojimų laiką. Kiekvienais metais siekiama demokratiškesnių tarpusavio santykių, orientuojamasi į prigimtinių galių atskleidimą, dorą, laisvo ir atsakingo už savo poelgius žmogaus ugdymą. Mokyklos pedagogai siekia ugdyti gebanti save ir aplinkinį pasaulį pažįstantį moksleivį. 1996 m. mokykla pirmoji rajone eksperimento tvarka įvedė naują mokomąjį dalyką – pilietinį ugdymą 7-oje klasėje. Vėliau pilietinės visuomenės pagrindai tapo privalomu mokomuoju dalyku, o mokytoja tapo Mokyklų tobulinimo programos ir projekto „Pilietis“ konsultante. Nuo 1997 m. mokykla daug dėmesio skiria gamtos saugos kryptims. Prie mokyklos pasodintas sodas, organizuojamos gamtos apšvarinimo akcijos, mokykla garsėja kaip daugiausia auginanti gėlių.

Per pastaruosius metus daug dėmesio skiriama pedagogų kvalifikacijos tobulinimui. Nuo 1997 m. direktoriaus pavaduotojos ugdymui iniciatyva mokykloje įvairiomis temomis organizuojami seminarai, į kuriuos kviečiame lektorius ir kuriuose dalyvauja kitų rajono mokyklų pedagogai. Geografinės mokytoja yra Mokyklų tobulinimo programos ir ugdymo turinio atnaujinimo konsultantė.

Moksleiviams ir jų tėvams pageidaujant 1998 m. mokykloje buvo pradėta mokytis anglų kalbos, kuri šiuo laikotarpiu turi didžiulę paklausą. Viena pirmųjų rajone mokykla įkūrė priešmokyklinio ugdymo klasę. Buvo išspręsta vaikų parengimo mokyklai problema.

Nuo 2008 gegužės 6 d. Mokyklai vadovauja nauja direktorė, matematikos mokytoja metodininkė, III vadybinė kategorija, atestuota išorės audito vadovaujančioji vertintoja. Nuo 2008 rugsėjo 1 d. dirba nauja direktoriaus pavaduotoja ugdymui, prancūzų kalbos mokytoja ekspertė, išleidusi ne vieną prancūzų kalbos vadovėlį.

Daug dėmesio mokykloje skiriama teigiamam elgesiui skatinti, bendruomenės saugumui užtikrinti, mokyklos strateginei ir metinei veiklai planuoti, mokinių ugdymo(si) kokybei garantuoti, mokytojams ir aptarnaujančiam personalui telkti mokyklos misijai įgyvendinti.

Mokyklos adresas: Melioratorių g. 5, Noriūnai, Kupiškio rajonas.

Tel. (8-459)56254. El. paštas noriunu_mok.@takas.lt

Įmonės kodas – 290051480. Steigėjas – Kupiškio rajono savivaldybė.

Įsigijus naujų kompiuterių pasiekta, kad kompiuterinio raštingumo mokiniai mokosi nuo antros klasės, kiekvienas moksleivis turi galimybių naudotis kompiuteriu. Mokykla pastoviai skiria daug dėmesio materialinei bazei turtinti.

Rengiant mokyklos strateginį planą vadovautasi Lietuvos Respublikos Vyriausybės 2002 m. birželio 6 d. nutarimu Nr. 828 patvirtinta Strateginio planavimo metodika, Valstybinės švietimo strategijos 2003–2011 m. m. nuostatomis, Kupiškio rajono strateginiu plėtros planu 2004–2010 m. m., LR Švietimo įstatymu ir kitais dokumentais, išorės audito ataskaita 2008-06-19 Nr. IS-213, per vadybos seminarus gautomis rekomendacijomis, mokyklos bendruomenės poreikių tyrimais, mokyklos situacijos analize.

Mokyklos direktoriaus 2008 m. rugsėjo 10 d. įsakymu Nr. V-24, „Dėl mokyklos strateginio planavimo“ strateginį planą rengė grupė: pirmininkė – mokyklos direktorė; nariai: pradinė klasių mokytoja metodininkė, istorijos mokytoja metodininkė, tikybos vyresnioji mokytoja, informacinių technologijų mokytoja, lietuvių kalbos vyresnioji mokytoja. Strateginiam planui pritarta 2008-12-22 mokytojų tarybos susirinkime, (protokolas Nr. 3), planas pristatytas, išanalizuotas ir gavo pritarimą 2008-12-29 profsajungos susirinkime (protokolas Nr. 2). Planui pritarė 2008-12-16 mokyklos taryba (protokolas Nr. 1).

II. STRATEGINIO PLANO VEIKSMINGUMO ANALIZĖ

Strateginis planas buvo parengtas 2004–2007 m.m. Planas rengtas, kai rajone pradėta vykdyti švietimo plėtotės programa, o mokykloje atlikta renovacija. Mokyklos direktorius, mokyklos komanda ir atskirų dalykų mokytojai dalyvavo Mokyklų tobulinimo programos komponento A (KA) „Mokymo ir mokymosi sąlygų gerinimas“ seminaruose. Šiuo planu siekta, kad mokyklos veiklos strategija būtų siejama su organizacinio vystymo strategija. Pagrindinis mokyklos uždavinys – ne tik vykdyti tradicinę mokinių ugdymo veiklą, bet imtis ir kitų veiklų – integracijos į vietos bendruomenę, kad bendruomenė taptų besimokančia gyvenvieta; užtikrinti sąlygas, skatinančias sveiką gyvenimo būdą mokykloje; padėti mokiniams mokytis diegiant vieningą vertinimo sistemą.

Tikslai:

- pagerinti 5–10 klasių moksleivių pasiekimus;
- modernizuoti bendrąjį lavinimą;
- užtikrinti veiksmingą ir racionalų mokyklai skirtų lėšų panaudojimą.

1 uždavinys – sukurti modernią mokymo bazę.

Priemonės:

- **aprupinti mokomuosius kabinetus vaizdinėmis ir techninėmis priemonėmis;** 2004 m. lėšos – 24 tūkst. Lt; iš mokyklų tobulinimo programos A komponento;
- **įrengti kompiuterį socialinės pedagogės kabinete;** kompiuteris nupirktas, įvestas internetas;
- **įsigyti literatūros, enciklopedinių leidinių, žurnų, žodynų bibliotekai;** įsigyta literatūros, enciklopedinių leidinių, žurnų, žodynų;
- **įsigyti sportinio inventoriaus, treniruoklių;** įsigyta sportinio inventoriaus, naujų treniruoklių.

2 uždavinys – plėtoti profesinę mokytojų kompetenciją.

Priemonės:

- **įsteigti mokykloje psichologo etatą;** įsteigtas psichologo etatas.
- **sudaryti sąlygas mokytojams perkvalifikuoti;** sąlygos buvo sudarytos, tačiau norinčių persikvalifikuoti nebuvo;
- **sudaryti sąlygas mokytojų kvalifikacijai tobulinti; siekti, kad 3 mokytojai įsigytų vyresniojo mokytojo, 2 – mokytojo metodininko kvalifikacinę kategoriją;** per šį laikotarpį 2 mokytojai įgijo mokytojo metodininko kvalifikacinę kategoriją, 1 eksperto, 3 vyresniojo mokytojo;
- **įsteigti mokykloje logopedo etatą;** logopedo etatas neįsteigtas, tačiau 2 kartus per savaitę mokiniai vyksta į Kupiškio PMMM centrą.

3 uždavinys – mažinti energijos išlaidas.

Priemonės: racionaliai naudoti elektros energiją ir šilumą, kad būtų mažinamos energetinės sąnaudos, o sutaupytas lėšas skirti švietimo kokybei gerinti; atnaujinta virtuvės įranga.

III. SITUACIJOS ANALIZĖ

3.1. Aplinkos analizė

Mokyklos pastatai yra svarbūs mokyklos ištekliai. Mokyklos naudingą plotą sudaro 2433,05 m². Ugdymo procesui naudojamos patalpos: priešmokyklinė ugdymo klasė ir 1–4 klasės, lietuvių kalbos (2 kab.), prancūzų kalbos ir fizikos, anglų kalbos, informacinių technologijų (2 kab.), matematikos, chemijos – biologijos, geografijos – tikybos, istorijos, menų, technologijų kabinetai, medžio – metalo dirbtuvės, sporto salė, aerobikos salė, aktų salė. Visi kabinetai yra erdvūs ir atitinka sanitarinius higienos reikalavimus. Pagal mokyklų aprūpinimo standartus, kurie reikalingi tinkamai organizuoti turinį ir procesą, trūksta priemonių. Pradinėse klasėse moksleiviai naudojami vienviečiais reguliuojamo aukščio staliukais ir kėdutėmis, kuriuos mokykla pasigamina savo jėgomis. Reguluojamo aukščio mokykliniai stalai pagaminti ir 5–10 klasių moksleiviams. Mokymo ir techninėmis priemonėmis mokykla apsirūpinusi patenkinamai. Kai kurias technines priemones būtina atnaujinti.

3.1.1. Išorinės aplinkos analizė

Politiniai veiksniai. Lietuvos Respublikos Seimas 2003 m. patvirtino naujos redakcijos Švietimo įstatymą ir Valstybės švietimo strategijos nuostatas 2003–2012 metams.

Ekonominiai veiksniai. Pagal Moksleivio krepšelio metodiką 2007 m. vienam moksleiviui šalyje buvo skirta 1 942 Lt, nuo 2008 m. sausio 1 d. – 2 333 Lt. Dėl mažėjančio vaikų gimstamumo mokinių klasės mokykloje nepilnai sukomplektuojamos, todėl skiriamų lėšų pastaraisiais metais pritrūksta (2006 m. pabaigoje trūko keliasdešimt tūkstančių Lt).

Socialiniai veiksniai. 2007–2008 m. m. mokykloje mokėsi 178 mokiniai, iš jų 41 gauna nemokamą maitinimą (8,1 %). Iš dvidešimt šešių socialiai remtinų šeimų į mokyklą ateina 41 vaikas. 2008–2009 m.m. mokykloje mokosi 172 mokiniai, iš jų nemokamą maitinimą gauna 84 mokiniai. Specialiąją pedagoginę pagalbą teikia socialinis pedagogas, psichologas, 2 kartus per savaitę mokiniai vežiojami į Kupiškio PMMM centrą pas logopedą logopedas. Mokinių sveikatingumą prižiūri bendruomenės slaugytoja.

Technologiniai veiksniai. Plintančios informacinės technologijos daro įtaką ugdymosi sąlygoms. Lietuvos Respublikos švietimo ir mokslo ministerija bei kitos institucijos vykdo mokyklų aprūpinimo kompiuterine įranga programas. Mokykloje vienas kompiuteris tenka penkiems 5–10 klasių mokiniams. Kompiuterizuotos 7 kabinetų vadovų, socialinio pedagogo, sekretorės, mokyklos administracijos darbo vietos, viena darbo vieta mokytojų kambaryje, 4 vietos skaitykloje. Iš viso mokykloje yra 26 kompiuteriai, 8 spausdintuvai, 7 grotuvai, 2 vaizdo grotuvai su televizoriais, 4 daugialypės terpės projektoriai, 3 kopijavimo aparatai.

3.1.2. Vidinės aplinkos analizė

Teisinė bazė. Mokykla dirba vadovaudamasi Lietuvos Respublikos Švietimo įstatymu, Švietimo ir mokslo ministro įsakymais, reglamentuojančiais mokyklos veiklą, mokyklos nuostatais ir vidaus tvarkos taisyklėmis.

Organizacinė struktūra. Mokykla organizuoja priešmokyklinį, pradinį ir pagrindinį (dviejų pakopų) ugdymą bei įgyvendina ugdymo procesą pagal Lietuvos bendrojo lavinimo mokyklų bendruosius ugdymo planus.

Žmogiškieji ištekliai. Mokinių skaičius per pastarąjį dešimtmetį mažėjo nuo 250 iki 170. Pastarųjų dvejų metų laikotarpiu mokinių skaičiaus mažėjimo tendencijos šiek tiek stabilizavosi (sumažėjimas siekė nuo 15 iki 10 mokinių). Mokykloje dirba 24 aukštąjį universitetinį išsilavinimą įgiję pedagogai. Mokytojo eksperto turi 3 pedagogai (8,7 %), metodininko kvalifikacinę kategoriją turi 5 pedagogai (21,7 %), vyresniojo mokytojo – 14 (65,3 %), mokytojo – 2 (4,3 %), vyresnioji socialinė pedagogė, psichologė, bibliotekininkė. Vidutinis mokytojų amžius – 45 metai.

Planavimo sistema. Ją sudaro strateginis planas, metinė veiklos programa, ugdymo planas, metodinių grupių darbo planai, klasių auklėtojų darbo planai, būrelių ir kolektyvų vadovų darbo planai, mokytojų teminiai planai, mokytojų pagalbininkų (socialinio pedagogo, specialiojo pedagogo, mokytojo padėjėjo, bibliotekininko, pailgintos dienos grupės mokytojo) veiklos planai.

Finansiniai ištekliai. Mokykla yra finansuojama iš savivaldybės biudžeto lėšų, iš valstybės lėšų, iš gyventojų 2 % paramos sumokėto pajamų mokesčio lėšų, iš pajamų, gautų už suteiktas paslaugas. 2008 m. mokyklai skirta 851 614 Lt. Ugdymo procesas finansuojamas iš valstybės biudžeto lėšų pagal suformuotą mokinio krepšelį. 2008 m. šių lėšų skirta 1 223 214 Lt. Kupiškio rajono savivaldybės lėšų buvo skirta 371 600 Lt. Specialių programų lėšos – 3 100 Lt. Papildomos pajamos gaunamos nuomojant patalpas pagal miesto savivaldybės administracijos numatytus įkainius ir pritraukiant rėmėjų pajamų mokesčio 2%, kadangi mokykla turi paramos gavėjo statusą.

Ryšių sistema, informacinės ir komunikacinės sistemos. Mokykloje įdiegtas lokalus kompiuterinis tinklas ir interneto ryšys. Informacija platinama elektroniniu paštu, kuriama mokyklos internetinė svetainė. Sukurta mokinių ir mokytojų duomenų bazė, veikia informacinis centras bibliotekos skaitykloje.

Vidaus darbo stebėseną. Mokykloje sukurta pedagoginės švietimo priežiūros sistema. Kasmet atliekamas planinis vidaus auditas. 2008 m. pirmą kartą atliktas mokyklos išorės auditas.

IV. SSGG ANALIZĖ:

Stiprybės:

- aukšta mokytojų kvalifikacija ir kompetencija;
- teigiami vadybos pokyčiai;
- atskirų mokinių pažanga ir pagalba renkantis mokymosi kryptį;
- neformalus mokinių švietimas (papildomas ugdymas);
- gerėjantis mokyklos mikroklimatas;
- geri neakademiniai pasiekimai;
- partnerystė su kitomis institucijomis;
- aukšta renginių kokybė;
- geri mokinių pasiekimai 1–4 klasėse.

Silpnybės:

- tolerancijos ir pakantumo bei kultūros stoka;
- silpna tėvų švietimo politika;
- pamokų praleidinėjimas be rimtos priežasties;
- menka mokinių mokymosi motyvacija;
- prastėjantis pasiekimų rezultatai 5–10 klasėse;
- nepakankamas finansinių išteklių kiekis.

Galimybės:

- projektinės veiklos plėtojimas, mokyklos tradicijų puoselėjimas įtraukiant bendruomenę;
- bendradarbiavimo su socialiniais partneriais aktyvinimas, viešųjų ryšių plėtojimas, ryšių palaikymas su jau mokyklą baigusiais mokiniais – geroji patirtis;
- didesnė pagalba iš psichologo ir socialinio pedagogo;
- ugdymo turinio diferencijavimas;
- dalykų ryšiai ir integracija mikroklimatą;
- profesinis švietimas;

- tėvų švietimas;
- nuolatinis ugdymo sąlygų aplinkos gerinimas;
- rėmėjų ugdymo proceso tobulinimui paieška.

Grėsmės:

- mokinių mažėjimas;
- tėvų abejingumas į vaikų ugdymosi rezultatus;
- mokinių elgesys ir kultūra, pagarba suaugusiam;
- menkas ryšys tarp tėvų ir mokyklos;
- didėjantis sutrikusio elgesio mokinių skaičius.

V. STRATEGINĖS IŠVADOS

Mokyklos stipriosios ir tobulintinos sritys

Išorės audito ataskaita 2008-06-19 Nr. IS-213

Sąrašas veiklos sričių, kurias mokykla atlieka gerai:

1. Mokinių poreikių tenkinimas ir mokymosi krūviai (1.1.3.).
2. Geri daugumos 1–4 klasių mokinių pasiekimai pamokoje (2.2.1.).
3. Tinkamais metodais organizuojama daugumos mokytojų veikla atitinka mokinių amžių, galimybes ir patirtį (3.1.1.).
4. Daugumos mokytojų aiškinimas yra tikslus, mokiniams suprantamas (3.1.2.).
5. Tenkinami daugumos mokinių saviraiškos poreikiai (4.2.2.).
6. Ugdymas ir mokyklos renginiai vyksta jaukioje ir estetiškoje aplinkoje (6.1.1.).
7. Materialiniai ištekliai atitinka mokyklos poreikius bei ugdymo procesą (6.2.2.).
8. Mokinių darbų panaudojimas kuriant ugdymo aplinką ir puošiant mokyklos erdves (6.3.2.).
9. Mokykloje dirba kvalifikuoti ir reikiamą išsilavinimą turintys mokytojai (6.4.2.).
10. Atsakingas ir nuoširdus aptarnaujančio personalo darbas (6.5.4.).

Dalykai, kuriuos mokykla turėtų patobulinti:

1. Mokinių mokymo(si) bendradarbiaujant organizavimą (3.2.4.).
2. Mokymo(si) tempo ir užduočių diferencijavimą atsižvelgus į visų mokinių poreikius ir galimybes (3.3.2.).
3. Teigiamo mokinių elgesio skatinimą užtikrinant bendruomenės saugumą (4.2.1, 5.1.4.).
4. Mokyklos strateginės ir metinės veiklos planavimą, siekiant mokinių ugdymo(si) kokybės (7.2.).
5. Mokyklos valdymą, pagrįstą mokytojų ir aptarnaujančio personalo telkimu mokyklos misijai įgyvendinti (7.4.).

Mokyklą verta pagirti už sportinę, kraštotyrinę ir sveikatinimo veiklą.

Kupiškio rajono savivaldybės administracijos kultūros ir švietimo skyriaus prioritetai:

1. Ugdymo kokybė ir pasiekimai.
2. Materialinių išteklių panaudojimo ir žmogiškųjų išteklių tobulinimas.
3. Vertybinių nuostatų ugdymas.

Lūkesčiai:

1. Veiksmingesnės atskirų mokinių pažangos ir pasiekimų bei mokyklos pažangos identifikavimo formos.
2. Mokymo ir mokymosi identifikavimas ir diferencijavimas.
3. Vertinimas ugdant.
4. Mokyklų veiklos vertinimas siejamas su kompetencija užtikrinti pamokos veiksmingumą.

Mokinių ugdymas

Programos aprašymas

Biudžetiniai metai	2009 m.
Asignavimų valdytojas	Noriūnų J. Černiaus pagrindinė mokykla. Direktorė
Programos kodas	03

Programos parengimo (tęsinio) argumentai

Programa **tęstinė**. Priešmokyklinis, pradinis ir pagrindinis vaiko ugdymas laikomas vienu svarbiausių šiuolaikinės švietimo politikos prioritetu, mokymosi visą gyvenimą pagrindu.

Išskiriami svarbiausi **ugdymo turinio kaitą lemiantys veiksniai**:

- **būtinybė užtikrinti ugdymo kokybę**: tobulinti mokyklos veiklą; žadinti moksleivių norą mokytis, moksleiviams tapti aktyviais piliečiais, patriotais;
- **šalies politinio, ekonominio, socialinio bei kultūrinio gyvenimo kaita**: globalizacija, darnus vystymasis, Lietuvos įsijungimas į Europos Sąjungą;
- **informacinės visuomenės plėtra**: mokinių informacinių gebėjimų ugdymas, mokymasis mokytis, mokymasis naudotis šiuolaikinėmis informacinėmis technologijomis;
- **mokyklos bendruomenės ir vietos bendruomenės kaita mokyklos bendruomenės požiūris** į savo veiklą ir jos tobulinimo perspektyvas, vietos bendruomenės poreikiai.

Be pagrindinės veiklos mokykloje vykdoma mokinių popamokinė veikla. 19 sporto, meninės raiškos ir kitokio pobūdžio popamokinės veiklos būreliuose dalyvauja 161 mokinys.

Vienas prioritetų yra veiksmingesnis – **mokinio krepšelio ir aplinkos lėšų panaudojimas**.

Programa apima priešmokyklinį, pradinį ir pagrindinį vaikų ugdymą.

Priešmokyklinio ugdymo programos tikslas – **laiduojant vaiko asmenybės skleidimąsi, ugdyti aktyvų, savimi ir savo gebėjimais pasitikintį, stiprią pažinimo motyvaciją turintį vaiką, sudaryti prielaidas tolesniam sėkmingam mokymuisi mokykloje**.

Pradinio ugdymo programos paskirtis – **išugdyti sveiką, aktyvų, kūrybingą, elementaraus raštingumo ir informacinių, pažintinių veiklos gebėjimų pagrindus įgijusį vaiką**.

Pagrindinis išsilavinimas įgyjamas dešimties metų dviejų pakopų bendrojo lavinimo mokykloje: pradinė (4 metai), pagrindinė (6 metai). Pagrindinės programos tikslas – **išugdyti aktyvų, savarankišką, atsakingą, būtino sėkmingai socialinei integracijai ir tolesniam mokymuisi, pagrindus įgijusį mokinį**.

Pagal Lietuvos Respublikos Švietimo įstatymo 29 straipsnio 8 dalį, vaikai iki 16 metų negali nutraukti mokymosi pagal privalomojo švietimo programas. Vykdamas ugdymo planą suteikiamas mokiniams tam tikras žinių bagažas, užtikrinama mokymosi kokybė, sudaromos sąlygos mokytis visą gyvenimą.

Programa siekiama užtikrinti mokinių privalomą mokymąsi, sudaryti lygias mokymosi starto galimybes, padidinti mokymosi prieinamumą įvairių poreikių vaikams, organizuoti mokinių pavėžėjimą, įgyvendinti popamokinės veiklos ir kitas papildomojo ugdymo programas.

Papildomojo ugdymo veikla sudaro galimybes mokiniams taikyti praktikoje įgytas žinias, gerina mokymąsi, skatina žingeidumą, papildo mokymą nauju turiniu, formomis, metodais.

Ugdymo turinio integracija tampa prielaida mokiniams aktyviau įsitraukti į mokymosi procesą, bendradarbiauti atliekant projektinius darbus.

Pradinio ir pagrindinio ugdymo programos teikia daugiau galimybių diferencijuoti ugdymo turinį. Moksleiviai gali pasirinkti jiems patinkančius modulius ir mobilias grupes.

Specialiųjų poreikių mokiniams sudaromos sąlygos mokytis pagal jų galimybes, pagal modifikuotas ir adaptuotas ugdymo programas.

Kodas	Programos tikslo pavadinimas
01	Užtikrinti mokinių mokymąsi bendrojo lavinimo mokykloje.

Programos įgyvendinimo uždavinys (kodas – 01) – sudaryti sąlygas ir padėti mokiniams ugdyti dalykinius ir bendruosius gebėjimus, įgyti kokybišką pagrindinį išsilavinimą.

Programos įgyvendinimo priemonės:

- **Efektyviai naudoti mokinio krepšelio lėšas ugdymo planų realizavimui (Darbo užmokestis pedagoginiams darbuotojams).** Pedagogams darbo užmokestis skaičiuojamas pagal tarifkaciją. Darbo krūvis skirstomas pagal ugdymo planą.
- **Aprūpinti mokomuosius kabinetus ir klases mokymo priemonėmis ir atnaujinti vadovėlių fondą.** Mokykla vadovėliais aprūpina mokinius remiantis Švietimo ir mokslo ministerijos patvirtintu tinkamų naudoti vadovėlių sąrašu. Su leidyklomis sudaromos sutartys ir užsakomi reikiami vadovėliai. Kabinetus mokymo priemonėmis aprūpiname pagal pateiktas paraiškas. Paraiškos svarstomos mokytojų tarybos posėdžiuose. Pagal turimas lėšas sudaromos būtiniausių mokymo priemonių sąrašas.
- **Sudaryti sąlygas mokytojų kvalifikacijai kelti.** Vadovaujantis Švietimo įstatymu pedagogams sudaromos sąlygos ne mažiau kaip 5 dienas per metus kelti kvalifikaciją kursuose ir seminaruose. Metų pradžioje sudaromos pedagogų kvalifikacijos kėlimo grafikas, kuris metų eigoje koreguojamas.
- **Organizuoti pažintinę veiklą ugdančių tautiškumą ir pilietiškumą bei profesinį konsultavimą.** Mokykla vykdo įvairius projektus, dalyvauja akcijose, ekspedicijose, organizuoja stovyklas, ekskursijas, turistinius žygius. Mokykloje bendruomenei organizuojamos šventės, sukakčių paminėjimai, koncertai. Mokykla vykdo profesinį konsultavimą, organizuoja susitikimus su įvairių profesijų žmonėmis.

Programos įgyvendinimo uždavinys (kodas – 02) – kurti jaukią, atitinkančią higieninius reikalavimus mokyklos aplinką.

Programos įgyvendinimo priemonės:

- **Darbo užmokestis kitiems mokyklos darbuotojams.** Mokyklos darbuotojams atlyginimai mokami pagal nustatytus koeficientus, mokant ne mažiau Lietuvos Respublikos Vyriausybės nutarimais patvirtintą mėnesinę algą.
- **Komunalinių paslaugų ir kitų ūkio reikių finansavimas.** Mokykla organizuoja mokinių vežiojimą į mokyklą ir iš jos mokiniams gyvenantiems toliau kaip 3 kilometrai nuo mokyklos. Sudarytos sutartys su Šiaulių „Dezinta“, Kupiškio komunalininku“. Mokyklai šiluma teikiama centralizuotai.
- **Mokinių sveikatos priežiūros užtikrinimas.** Rūpinantis mokinių sveikatos priežiūra organizuojamos sveikatingumo šventės, spartakiados, mokymai pirmajai pagalbai suteikti, skaitomos paskaitos.
- **Mokinių nemokamas maitinimas.** Nemokamas maitinimas Noriūnų Jono pagrindinėje mokykloje organizuojamas vadovaujantis Lietuvos respublikos socialinės paramos mokiniams įstatymu (Žin., 2006, Nr.73-2755) ir Kupiškio rajono savivaldybės tarybos 2008 m. birželio 26 d. sprendimu Nr. TS – 202 patvirtintu Mokinių nemokamo maitinimo bendrojo lavinimo mokyklose tvarkos aprašu.
- **Važiavimo išlaidų kompensavimas pedagogams.**

Vertinimo kriterijai:

- mokyklą lankančių mokinių skaičius;
- pagrindinį išsilavinimą įgiję 10 klasės mokiniai;
- mokyklos patalpų, atitinkančių higienos ir saugumo normas, dalis (proc.).

Numatomas programos įgyvendinimo rezultatas. Įgyvendinant programą sudaromos sąlygos mokiniams gauti kokybišką ugdymą, padedantį besimokantiems tapti aktyviais socialinio, ekonominio ir kultūrinio gyvenimo dalyviais.

MOKYKLOS VEIKLOS STRATEGIJA

VI. MISIJA – teikti kokybišką priešmokyklinį, pradinį ir pagrindinį ugdymą rengiant mokinius sėkmingam tolimesniam mokymuisi ir gyvenimui.

VII. VIZIJA – Noriūnų Jono Černiaus pagrindinė mokykla – besimokanti ir besikeičianti, bendraujanti ir bendradarbiaujanti **bendruomenė**.

VERTYBĖS: saugumas, teisingumas, demokratiškumas, tolerancija, geranoriškumas.

VIII. STRATEGINIAI TIKSLAI

8.1. strateginis tikslas – didinti mokyklos patrauklumą, gerinti jos įvaizdį.

Uždaviniai:

- puoselėti mokyklos bendruomenės vertybių sistemą;
- stiprinti bendradarbiavimą su mokinių tėvais;
- plėtoti mokyklos viešuosius ryšius, informacinę sistemą.

Įgyvendinant šį strateginį tikslą bus įgyvendinami prioritetai:

- mokyklos bendruomenės vertybių sistemos stiprinimas;
- savivaldos stiprinimas.;
- patrauklios bendruomenei, atviros visuomenei mokyklos tobulinimas.

8.2. strateginis tikslas – gerinti ugdymo kokybę ir pasiekimus.

Uždaviniai:

- skatinti mokinių mokymosi motyvaciją, siekti geresnio lankomumo;
- tobulinti ugdymo proceso organizavimą;
- plėtoti pagalbą mokiniams.

Įgyvendinant šį strateginį tikslą bus įgyvendinami prioritetai:

- mokymosi motyvacijos skatinimas ir lankomumo gerinimas;
- aktyviųjų ugdymo metodų ir moderniųjų technologijų taikymas ugdymo procese;
- visapusiška pagalba kiekvienam mokiniui;
- individualiųjų gebėjimų ugdymas ir saviraiškos poreikių tenkinimas.

8.3. strateginis tikslas – plėtoti bendruomenės dalyvavimą vertinant, planuojant mokyklos veiklą bei efektyviau naudojant resursus.

Uždaviniai:

- užtikrinti veiksmingą mokyklos veiklos vertinimą ir įsivertinimą;
- tobulinti mokyklos valdymo struktūrą;
- modernizuoti patalpas ir aplinką;
- plėtoti bendradarbiavimą su mokyklos rėmėjais ir socialiniais partneriais.

Igyvendinant šį strateginį tikslą bus įgyvendinamos prioritetai:

- auditas – veiksmingam įsivertinimui;
- besimokančios organizacijos komunikacinės sistemos tobulinimas;
- žingsniai į jaunesnę darbo aplinką;
- finansinių ir informacinių resursų paieškos efektyvinimas.

IX. PRIORITETAU

Biudžetiniai metai	2009–2011 m.
Asignavimų valdytojas, kodas	Noriūnų Jono Černiaus pagrindinė mokykla, 290051480
Vykdytojas	Noriūnų Jono Černiaus pagrindinė mokykla
9.1. Prioritetas	Mokyklos vertybių sistemos puoselėjimas.
Prioriteto parengimo argumentai	Valstybinės švietimo strategijos nuostatose 2003–2012 m. m., patvirtintose LR Seimo 2003 m. liepos 4 d. nutarimu Nr. IX1700, reglamentuojama, kad švietimo turinys sietinas su asmens ir visuomenės vertybinių nuostatų, bendrųjų gebėjimų ir kompetencijų suteikimu. Išorės audito ataskaita 2008-06-19 Nr. IS-213 vienas iš tobulintinų dalykų „Teigiamo elgesio skatinimas užtikrinant bendruomenės saugumą“. Mokyklos bendruomenei būtina atnaujinti susitarimus dėl svarbiausių vertybių, kad vertybinės nuostatos taptų norma kiekvienam nariui. Visi bendruomenės nariai žinos ir sieks jų.
Prioriteto aprašymas:	
1. Prioriteto tikslas	Vertybių sistemos deklaravimas.
Tikslo aprašymas	Mokyklos stenduose, pasiekimų knygelėse bus akcentuojamos mokyklos vertybės, susitarimai dėl jų laikymosi. Mokinių savivaldos atstovai kartu su pedagogais įgyvendins konkrečius projektus, deklaruojančius esmines vertybines nuostatas.
2. Prioriteto tikslas	Renginių organizavimas.
Tikslo aprašymas	Mokinių aktyvas kartu su pedagogais organizuos integruotos veiklos projektus, skirtus vertybių sistemos įtvirtinimui (nominacijų konkursai, integruoti projektai, akcijos).
Numatomas prioriteto įgyvendinimo rezultatas	Mokiniai dalyvaus demokratiškame mokyklos valdyme. Bus pakoreguotos demokratiškai sukurtos elgesio taisyklės, skatinimo ir nuobaudų sistema. Bus organizuoti renginiai, kuriuose vertinimo kriterijais taps mokyklos vertybinių nuostatų laikymasis. Mokiniai ir mokytojai jausis saugesni, mokykla taps patrauklesnė.
9.2. Prioritetas	Savivaldos stiprinimas.
Prioriteto parengimo argumentai	Lietuvos Respublikos Švietimo įstatymas įteisina mokyklos bendruomenės narių dalyvavimą mokyklos valdyme, visuomeninę mokyklos valdymo priežiūrą. Mokyklos vidaus situacijos analizė, vidaus audito rezultatai, išorės audito ataskaitoje mokyklos bendradarbiavimas su tėvais įvertintas patenkinamai. Tai rodo, jog nepakankamas bendradarbiavimas su mokinių tėvais, pasyvus jų dalyvavimas savivaldoje. Geriau galėtų būti išnaudojamas ir nedidelės dalies iniciatyvių tėvų potencialas rūpinantis darbo aplinkos saugumo ir patrauklumo užtikrinimu.
Prioriteto aprašymas:	
1. Prioriteto tikslas	Mokinių tėvų informavimo sistemos tobulinimas.
Tikslo aprašymas	Bus koreguojama tėvų informavimo sistema plečiant turimas savivaldos struktūras: vyks reguliarūs mokyklos tėvų aktyvo susirinkimai – konferencijos, atsiras informacinių laiškų praktika, klausimų – atsakymų skyrelis mokyklos internetinėje svetainėje, kai ji bus sukurta.
2. Prioriteto tikslas	Savivaldos stiprinimas.

Tikslo aprašymas	2010 m. bus atnaujinta mokyklos taryba. Visuotinių tėvų susirinkimų metu bus demokratiškai priimami sprendimai, nuo kurių priklausys resursų panaudojimas, ugdymo sąlygų, mokyklos įvaizdžio gerinimas.
Numatomas prioriteto įgyvendinimo rezultatas	Mokinių tėvai jausis pilnaverčiais mokyklos bendruomenės nariais, dalyvaus mokyklos valdyme, bus susipažinę su mokyklos puoselėjama vertybių sistema, jaus pasididžiavimą bei padės reprezentuoti mokyklą.
9.3. Prioritetas	Patrauklios bendruomenei, atviros visuomenei mokyklos tobulinimas.
Prioriteto parengimo argumentai	Valstybinės švietimo strategijos nuostatose 2003–2012 m. m. reglamentuojamas mokyklos ir vietos bendruomenės sąveikos stiprinimas ir plėtojimas. Tam skirtas projektas mokykloje tolerancijos dienai buvo vykdomas 2006–2008 m. m. Praktika parodė, kad jis bene labiausiai tinka mokyklai sprendžiant patrauklumo, įvaizdžio gerinimo klausimus, padeda vienyti bendruomenę formuojant mokyklos kultūrą, todėl tikslinga darbus atnaujinti ir tęsti.
Prioriteto aprašymas:	
1. Prioriteto tikslas	Mokyklos tradicijų tolesnis puoselėjimas, tęstinumas.
Tikslo aprašymas	Bus suformuotos 3 darbo grupės – tradicijų puoselėtojų, dizaino, ryšių su visuomene. Atsakingi grupių nariai koordinuos mokyklos tradicinių švenčių, renginių organizavimą, rūpinsis efektyvesne reklama.
2. Prioriteto tikslas	Mokyklos ir gyvenvietės gyventojų bendradarbiavimo organizavimas.
Tikslo aprašymas	Tęsiant senąsias tradicijas ir ieškant naujų bus įgyvendinamas tęstinis projektas: 2007 m. – „Ateities mokykla“, 2008 m. – „Kartų susitikimas“, 2009 m. – „Rytdienos mokykla“. Bus organizuojami kompiuterinio raštingumo kursai pagyvenusiems bendruomenės šeimų nariams.
3. Prioriteto tikslas	Stiprinti mokyklos viešuosius ryšius.
Tikslo aprašymas	Viešųjų ryšių ir reklamos grupė rūpinsis reguliaria informacija apie mokyklą sklaida pasitelkiant Kupiškio miesto žiniasklaidos priemonėse, mokyklos interneto tinklapyje ir kitais būdais.
Numatomas prioriteto įgyvendinimo rezultatas	Mokyklos gyvenvietės ir aplinkinių kaimų visuomenė gaus daugiau objektyvios ir pastovios informacijos apie mokyklą. Pozityvių veiklos pusių pateikimas, vertybių sistemos, tradicijų parodymas paskatins mokinius rinktis šią mokyklą.
9.4. Prioritetas	Mokymosi motyvacijos skatinimas ir lankomumo gerinimas.
Prioriteto parengimo argumentai	Kupiškio rajono miesto strateginio plėtros 2003–2011 m. m. nuostatose užfiksuotas švietimo paslaugų kokybės gerinimas bei mokymosi visą gyvenimą skatinimas. Valstybinės švietimo strategijos nuostatose 2003–2012 m. m. numatyta pasiekimų vertinimo ugdymo procese tvarkos pakeitimai. Bendrojo lavinimo ugdymo turinio formavimo, vertinimo atnaujinimo ir diegimo strategija, jos įgyvendinimo planas, patvirtintas Švietimo ir mokslo ministro 2007 m. gegužės 23 d. įsakymu Nr. ISAK-970. Išorės audito ataskaitoje 2008-06-19 Nr. IS-213 mokinių pažangos ir pasiekimų vertinimo metodų taikymas vertinamas patenkinamai, o vertinimo metu gautos informacijos panaudojimas nepakankamas. Pasiekimų vertinimas, mokinių skatinimas tiesiogiai turi įtakos mokymosi motyvacijos lygiui. Žemas motyvacijos lygis lemia prastą mokyklos lankomumą.
Prioriteto aprašymas:	
1. Prioriteto tikslas	Mokinių skatinimo sistemos tobulinimas.
Tikslo aprašymas	Iki 2009 m. rugsėjo 1 d. bus peržiūrėta ir pakoreguota mokinių skatinimo sistema dalyvaujant mokiniams, jų tėvams, klasių auklėtojams ir mokyklos administracijai.
2. Prioriteto tikslas	Pasiekimų vertinimo sistemos atnaujinimas.

Tikslo aprašymas	Bus išanalizuoti pasiekimų vertinimo ir pažangos fiksavimo būdai pagal Mokinių pažangos ir pasiekimų vertinimo sampratos nuostatus ir principus, pakoreguota ir priimta atnaujinta mokyklos pasiekimų vertinimo tvarka, kurios pagrindas bus esminis vertinimo tikslas – padėti mokiniui mokytis.
3. Prioriteto tikslas	Nemotyvuotų mokinių lankomumo gerinimas.
Tikslo aprašymas	Bus atliekami tyrimai siekiant išsiaiškinti naujausius veiksnius, skatinančius mokinių praleidinėti pamokas. Bus organizuojamos diskusijos klasėse, kartu su mokinių aktyvu bus peržiūrėta ir pakoreguota pamokų lankomumo kontrolės sistema. Metodinė taryba parengs konkretesnę vyresnių klasių mokinių lankomumo apskaitos tvarką.
Numatomas prioriteto įgyvendinimo rezultatas	Įgyvendinus mokymosi motyvacijos skatinimo programą pamokų praleidinėjimas 2009 m. sumažės 10 %, 2010 m. – 15 %, 2011 m. – 20 %.
9.5. Prioritetas	Aktyviųjų ugdymo metodų ir modernių technologijų taikymas ugdymo procese.
Prioriteto rengimo argumentai	Valstybinės švietimo strategijos nuostatos 2003–2012 m. m. akcentuoja švietimo turinio perteikimo būdų atnaujinimą, aktyvių, savarankiškumą ir bendradarbiavimą skatinančių metodų įdiegimą, dėmesio informacinės kultūros ugdymui sustiprinimą. Mokyklų aprūpinimo mokomosiomis kompiuterinėmis priemonėmis strategija švietimo ir mokslo ministro 2002 m. balandžio 8 d. įsakymas Nr. 537, Mokyklų aprūpinimo standartai, Švietimo ir mokslo ministro 2001 m. liepos 31 d. įsakymas nr. 1180. Mokyklos bibliotekos koncepcija. Švietimo ir mokslo ministro 2001m. birželio 13 d. įsakymas nr. 982. Išorės audito ataskaita 2008-06-19 Nr.IS-213 vienas iš tobulintinų dalykų „Mokinių mokymo(si) bendradarbiaujant organizavimas“, kaip privalumas įvardintas tinkamais metodais organizuojama daugumos mokytojų veikla atitinka mokinių amžių, galimybes ir patirtį. Efektyvesnis aktyviųjų ugdymo metodų ir modernių technologijų taikymas mokykloje turėtų padėti patobulinti ugdymo proceso organizavimą. Idomesnės veiklos formos pasitarnaus sudominti mokinius.
Prioriteto aprašymas:	
1. Prioriteto tikslas	Mokytojų kvalifikacijos tikslinis tobulinimas, teorinių žinių gilinimas.
Tikslo aprašymas	Mokytojams bus sudarytos galimybės dalyvauti seminaruose ir metodiniuose renginiuose. Bus organizuojama gerosios patirties sklaida, bendradarbiaujama su asocijuotais partneriais.
2. Prioriteto tikslas	Pasirengti ir pradėti įgyvendinti integruoto ugdymo programas.
Tikslo aprašymas	Metodinės grupės skatins dalykų integraciją tęsiant jau praktikuojamo projekto metodo taikymą ir jo efektyvumo įsivertinimą. Tokiu būdu ugdymo procesą praturtins netradicinė veikla. Patrauklios veiklos formos skatins mokinių mokymosi motyvaciją. Vėliau bus pereinama prie ugdymo turinio dalykų integravimo (gamtamoksliniai dalykai, menai ir kt.).
3. Prioriteto tikslas	Efektyvesnis turimų galimybių panaudojimas taikant informacines technologijas pamokose.
Tikslo aprašymas	Dalykų mokytojai bendradarbiaus su informacinių technologijų mokytoju vedant įvairių mokomųjų dalykų pamokas IT kabinete 2–3 kartus per metus. Bus pradėtos įgyvendinti iki šiol nenaudojamos atskiriems dalykams parengtos IT mokomosios programos. Ugdymo proceso stebėseną ir metodinę veiklą užtikrins gerosios patirties sklaidą.
4. Prioriteto tikslas	Sąlygų naudotis kompiuterine įranga gerinimas.
Tikslo aprašymas	Bus ieškoma galimybių iki 2009 m. atnaujinti kompiuterių kabineto įrangą. Įvesti internetą pradinių klasių kabinetuose.
Numatomas prioriteto įgyvendinimo rezultatas	Ugdymo procesas bus praturtintas efektyvesniais ugdymo metodais ir veiklos formomis, integruotu ugdymo turiniu. Padidės mokinių mokymosi motyvacija, suinteresuotumas. Bus pagerintos darbo sąlygos naudotis informacinėmis technologijomis. Bus įsigyta nauja multimedija, 2 nešiojami kompiuteriai, 5 kompiuteriais atnaujinta kompiuterių klasė. Ugdymo procesas taps modernesnis.

9.6. Prioritetas	Į pagalbą mokiniui.
Prioriteto rengimo argumentai	LR Švietimo įstatymas garantuoja pagalbą asmeniui lavintis, mokytis pagal gebėjimus. Valstybinės švietimo strategijos nuostatose 2003–2012 m. m. numatytas galimybių efektyviai ugdyti įvairių gebėjimų ir poreikių vaikus sudarymas, kryptingos papildomos pedagoginės ir socialinio darbo ne tik su problemų turinčiais, bet ir ypač gabiais vaikais sudarymas, darbo krūvių subalansavimas. Išorės audito ataskaita 2008-06-19 Nr. IS-213 tobulintini dalykai „Mokymo(si) tempo ir užduočių diferencijavimą, atsižvelgiant į visų mokinių poreikius ir galimybes“, kaip privalumas ataskaitoje įvardintas mokinių poreikių tenkinimas ir mokymosi krūviai. Tikslinga tęsti toliau šią programą, apimančią visapusiškos pagalbos mokiniui organizavimą siekiant geresnių mokymosi pasiekimų.
Prioriteto aprašymas:	
1. Prioriteto tikslas	Tolesnis mokinių darbo krūvių reguliavimas.
Tikslo aprašymas	Bus pakoreguota ir patobulinta 2006 m. priimta Mokinių mokymosi krūvių reguliavimo tvarka. Du kartus per mokslo metus bus analizuojama, kaip laikomasi direktoriaus 2008 m. rugsėjo 1d. įsakymu patvirtintos kontrolinių darbų reguliavimo tvarkos.
2. Prioriteto tikslas	Mokymosi diferencijavimas ir individualizavimas.
Tikslo aprašymas	Bus daugiau atsižvelgiama į mokinių individualius gebėjimus ir poreikius diferencijuojant užduotis. Mokiniai bus labiau skatinami siekti pažangos pagal savo galimybes, labiau pasitikės savo jėgomis. Mokiniams mažės grėsmė „iškristi“ iš bendrojo lavinimo sistemos.
3. Prioriteto tikslas	Papildomos pedagoginės pagalbos organizavimas.
Tikslo aprašymas	Bus sukurta ir patvirtinta papildomos formaliosios ir neformalios pedagoginės pagalbos mokiniams sistema: darbas su sunkumų turinčiais mokiniais, darbas su gabiaisiais mokiniais, papildomos grupinės konsultacijos, individualios konsultacijos, būreliai.
4. Prioriteto tikslas	Profesinio informavimo sistemos įtvirtinimas.
Tikslo aprašymas	Bus turtinamas profesinio informavimo kampelis, parengtos informacinės nuorodos mokiniams. Sistemingiau ir kryptingiau bus planuojama veikla, į ją daugiau įtraukiant klasių auklėtojus.
5. Prioriteto tikslas	Specialiosios ir logopedinės pagalbos organizavimo tobulinimas.
Tikslo aprašymas	Siekiant užtikrinti efektyvesnę pagalbą mokiniams bus tobulinami organizaciniai klausimai: logopedo darbo tvarkaraščiai, grupių komplektavimo principai, mokinių apskaita. Bus siekiama daugiau specialiųjų poreikių vaikų įtraukti į popamokinę veiklą skatinant jų saviraišką.
6. Prioriteto tikslas	Socialinės ir psichologinės pagalbos gerinimas.
Tikslo aprašymas	Bus toliau gerinama socialinio pedagogo darbo sąlygos, pakoreguoti, papildyti pareiginiai nuostatai. Iki 2009 m. bus siekiama įsteigti psichologo etatą.
7. Prioriteto tikslas	Paslaugų mokiniams užtikrinimas.
Tikslo aprašymas	Toliau bus garantuojamas kokybiškas mokinių maitinimas, būtinoji medicininė priežiūra, aptarnavimas mokyklos bibliotekos skaitykloje.
Numatomas prioriteto įgyvendinimo rezultatas	Geri mokinių ir jų tėvų vertinimai, palanki nuomonė apie mokyklą ir joje organizuojamą pagalbą mokiniams.
9.7. Prioritetas	Mokinių individualių gebėjimų ugdymas ir saviraiškos poreikių tenkinimas.
Prioriteto rengimo argumentai	LR Švietimo įstatymas įteisina besimokančiųjų teisę tenkinti lavinimosi ir saviraiškos poreikius. Išorės audito ataskaita 2008-06-19 Nr. IS-213 stipriai mokyklos pusė „Tenkinami daugumos mokinių saviraiškos poreikiai“, mokyklą verta pagirti už sportinę ir kraštotylinę ir sveikatinimo veiklą. Sąlygų sudarymas tenkinti įvairius mokinių poreikius, kaip viena iš pagalbos mokiniui formų, padeda didinti mokyklos patrauklumą konkurencijos sąlygomis.

Prioriteto aprašymas:	
1. Prioriteto tikslas	Išlaikyti prioritetinį dėmesį matematikos mokymui.
Tikslo aprašymas	Atsižvelgiant į mokinių ir jų tėvų pageidavimus, 5 klasėse bus formuojamos mobilios grupės/klasės. Pradinėse klasėse (nuo 2 klasės) gabiems matematikai mokiniams bus sudarytos sąlygos lavinti savo gebėjimus matematinio profilio būreliuose.
2. Prioriteto tikslas	Tobulinti popamokinės veiklos sistemą.
Tikslo aprašymas	Bus gerinama sąlygos mokinių meninių gebėjimų ugdymui vaizduojamojo meno veikloje (dailės, meninės fotografijos, technologijų būreliuose). Nuo 2008–2009 m. m. bus pertvarkomas vaidybinių gebėjimų ugdymas, įvesta šokio pamoka 1–4 klasėse. Sportiniams gebėjimams lavinti numatoma išlaikyti stacionarius skirtingų sporto rūšių kolektyvus (kvadratas 1–4 ir 5–6 klasių mokiniams, krepšinis 6 ir 9–10 klasių mokiniams, futbolas 6–8 klasių mokiniams). Plečiant mokinių pasirinkimo galimybes planuojama įsteigti naujų kolektyvų ir būrelių.
Numatomas prioriteto įgyvendinimo rezultatas	Kokybiškesnis mokinių poreikių tenkinimas ir gebėjimų stiprinimas pravers tęsiant mokymąsi bei gyvenant visuomenėje. Didesnis mokinių dalyvavimas popamokinėje veikloje atsiradus naujoms galimybėms. Didesni pasiekimai reprezentuojant mokyklą. Geresnis mokyklos įvaizdis.
9.8. Prioritetas	Auditas – veiksmingam įsivertinimui.
Prioriteto rengimo argumentai	Valstybinės švietimo strategijos nuostatos 2003–2012 m. m. įpareigoja diegti įsivertinimo ir vertinimo kultūrą. Išorės audito ataskaita 2008-06-19 Nr. IS-213 tobulintini dalykai „Mokyklos strateginės ir metinės veiklos planavimą, siekiant mokinių ugdymo(si) kokybės“. Neformalus, veiksmingas veiklos įsivertinimas yra būtina mokyklos strateginio valdymo dalis.
Prioriteto aprašymas:	
1. Prioriteto tikslas	Kvalifikacijos tobulinimas vidaus audito organizavimo klausimais.
Tikslo aprašymas	Administracija sudarys visas reikiamas sąlygas tobulintis kvalifikacijos tobulinimo įstaigose, taip pat kartą per 2 metus bus užsakomas seminaras mokykloje. Auditorių praktiniame mokyme dalyvaus mokyklos vadovai.
2. Prioriteto tikslas	Dalyvavimo vidaus audite principų reglamentavimas.
Tikslo aprašymas	2008 m. pedagogų bendruomenėje bus demokratiškai susitarta dėl dalyvavimo principų organizuojant vidaus auditą (eilėkumo/lygybės principas, kompetencijos principas, administravimo principas).
3. Prioriteto tikslas	Vidaus audito organizavimo tobulinimas.
Tikslo aprašymas	Kiekvienais metais tvirtinant vidaus audito ataskaitą bus analizuojami organizaciniai nesklaidumai, numatomi tobulinimo būdai. Bus bandoma vidaus audite taikyti išorinio audito elementus (pavyzdžiui, pamokų stebėjimą).
4. Prioriteto tikslas	Veiksmingas vidaus audito rezultatų panaudojimas.
Tikslo aprašymas	Rezultatai bus analizuojami mokytojų tarybos posėdyje, pristatomi bendruomenei. Į tobulintinus klausimus bus atsižvelgiama rengiant metinę veiklos programą, reikalui esant bus koreguojamas strateginis planas. Prieš pradėdant naują vidaus auditą bus aptariama, kaip panaudoti ankstesniojo rezultatai.
Numatomas prioriteto įgyvendinimo rezultatas	Vidaus auditas taps veiksmingesne mokyklos veiklos tobulinimo sąlyga ir priemone.
9.9. Prioritetas	Besimokančios organizacijos komunikacinės sistemos tobulinimas.
Prioriteto rengimo argumentai	Valstybinės švietimo strategijos nuostatose 2003–2012 m. pabrėžiamas besikeičiantis mokytojo vaidmuo – nuo žinių turėtojo ir perteikėjo iki mokymosi organizatoriaus, patarėjo, partnerio, ugdytojo, nes tai turi tiesioginės įtakos ugdymo proceso organizavimui. Kupiškio rajono strateginio plėtros plano 2003–2011 m. prioritetuose akcentuojamas švietimo ir mokslo paslaugų kokybės gerinimas bei mokymosi visą gyvenimą skatinimas. Mokyklos komunikacinės sistemos, skirtos užtikrinti nuolatinį pedagogų ir personalo mokymąsi ir bendradarbiavimą, sukūrimas turės įtakos ugdymo proceso organizavimui ir kokybės gerinimui.

Prioriteto aprašymas:	
1. Prioriteto tikslas	Metodinės veiklos organizavimo pertvarka.
Tikslo aprašymas	Metodinės veiklos organizavimo funkcijų dalį iš direktoriaus pavaduotojo ugdymui perims renkamas metodinės tarybos pirmininkas. Tokiu būdu atsiras vidurinėsios grandies specialistas – tarpininkas tarp administracijos ir mokytojų. Šiek tiek pasikeis metodinės veiklos organizavimo principai, kurie atitiks LR Švietimo ministro 2005 m. rugpjūčio 31 d. įsakymu Nr. ĮSAK-1781 patvirtintas rekomendacijas mokytojų metodei veiklai organizuoti. Bus organizuojami mokymai techniniam personalui.
2. Prioriteto tikslas	Komandinio darbo sistemos tobulinimas.
Tikslo aprašymas	Sprendžiant esminius mokyklos veiklos tobulinimo klausimus, įgyvendinant strateginiams uždaviniams bus suburtos 3–4 komandos, kurios nuo laikinųjų darbo grupių skirsis tuo, kad bus pastovios sudėties, veiks nuolatos, jų veikla bus ilgalaikė (3 metus). Ruošiant mokyklos strategiją bus įtraukti visi mokyklos darbuotojai. Trumpalaikėms užduotims atlikti ir toliau bus direktoriaus įsakymu formuojamos laikinosios darbo grupės.
3. Prioriteto tikslas	Sukurti informacinę elektroninę duomenų bazę.
Tikslo aprašymas	Vadovaujantis Vidaus audito metodika lokaliame mokyklos kompiuteriniame tinkle bus pradėta kurti ir nuolat papildoma dokumentacijos elektroninė bazė pagal 5 veiklos sritis.
Prioriteto įgyvendinimo rezultatas	Strateginiame mokyklos valdyme dalyvaus atsakingi žmonės, kurie padės vertinti, planuoti mokyklos veiklą ir įgyvendinti planus. Komunikacijai pasitarnaus modernus informacinių duomenų tvarkymas.
9.10. Prioritetas	Žingsniai į jaukesnę aplinką.
Prioriteto rengimo argumentai	Kupiškio rajono plėtros prioritetuose 2007–2016 m. m. įtrauktas mokyklų techninės bazės gerinimas. Mokykla turi ieškoti vidinių ir išorinių galimybių nuosekliai tvarkyti darbo aplinką, gerinti darbo sąlygas, kurti jaukų interjerą.
Prioriteto aprašymas:	
1. Prioriteto tikslas	Darbo aplinkos tvarkymo prioritetų nustatymas.
Tikslo aprašymas	Iki 2009 m. spalio mėnesio bus patvirtintas mokyklos patalpų pertvarkos planas 3 metams, kuriame prioritetas dėmesys bus skiriamas mokyklos valgyklos renovacijai, poilsio zonos mokiniams įrengimui, mokyklos aplinkos tvarkymui. Bus bendradarbiaujama su mokyklos steigėju dėl kapitalinių darbų (valgyklos renovacijos, inventoriaus atnaujinimo).
Prioriteto įgyvendinimo rezultatas	Patogesnės ir jaukesnės darbo sąlygos, gražesnė aplinka. Renovuotos mokyklos patalpos. Geresnis mokyklos įvaizdis visuomenėje.
9.11. Prioritetas	Finansinių ir informacinių resursų paieškos efektyvinimas.
Prioriteto rengimo argumentai	Kupiškio rajono strateginis plėtros planas 2003–2011 m. m. numato suformuoti miesto švietimo įstaigų ir įmonių bei organizacijų partnerystės tinklą. Mokyklos veiklos tobulinimas kol kas neįmanomas be rėmėjų ir socialinių partnerių paramos.
Prioriteto aprašymas:	
1. Prioriteto tikslas	Mokyklos rėmėjų materialinės paramos mokyklai telkimas.
Tikslo aprašymas	Bus tęsiami pradėti bendradarbiavimo žingsniai su mokyklos kaimynystėje esančiomis įmonėmis UAB „Nodama“, seniūnija). Bus labiau sutelktos pajėgos informuojant ir skatinant mokyklos bendruomenės narius skirti 2 % pajamų mokesčio mokyklos reikmėms.
2. Prioriteto tikslas	Racionalesnis finansinių lėšų panaudojimas.
Tikslo aprašymas	Kardinaliai bus mažinamas „tuščių“ vietų klasėse skaičius, griežtinama klasių užpildomumo tvarka. Bus peržiūrėta etatų panaudojimo tvarka.
3. Prioriteto tikslas	Lėšų paieška dalyvaujant investiciniuose projektuose, programose.
Tikslo aprašymas	Numatoma aktyviau įsijungti į tarptautinius ir vietinius projektus, siekiant pritraukti papildomų lėšų, praturtinti ugdymo procesą užmezgant ryšius su tarptautiniais partneriais.

4. Prioriteto tikslas	Bendradarbiavimas su informaciniais partneriais.
Tikslas aprašymas	<i>Bus plėtojamas reguliarus bendradarbiavimas su masinių informacijos priemonių atstovais – laikraščiais „Kupiškėnų mintys“, „Panevėžio rytas“, „Kupiškio žinios“, Kupiškio vietinė televizija, teikiant medžiagą apie mokyklos gyvenimą, informaciją apie renginius, mokyklos komplektavimą. Bus pasirašytos bendradarbiavimo sutartys, kurios padės reklamuoti mokyklą. Mokykla joms pasiūlys kultūrinius renginius.</i>
Prioriteto įgyvendinimo rezultatas	<i>Papildomi materialiniai resursai padės modernizuoti mokyklos aplinką, atnaujinti interjerą ir eksterjerą. Racionalesnis lėšų taupymas padės mokyklai išgyventi be skolų. Kryptingesnė ir pastovesnė pozityvios informacijos apie mokyklą sklaida užtikrins mokinių skaičiaus stabilizavimą. Daugiau mokyklos bendruomenės narių įsijungs į bendrų tikslų įgyvendinimą.</i>

X. LAUKIAMI REZULTATAI

Įgyvendindama strateginį planą mokykla išliks stipria pagrindine mokykla, kurioje mokysis ne mažiau kaip 170 mokinių. Stipri vertybių sistema, geras mokyklos mikroklimatas, saugi darbo aplinka, kvalifikuoti specialistai ir gera ugdymo kokybė, efektyvus bendravimas ir bendradarbiavimas stiprins mokyklos pozicijas. Gerės mokinių pasiekimai, pažangumo rodiklis bus ne mažesnis kaip 85 % (2009 m. – 83 %, 2010 m. – 84 %, 2011 m. – 85 %). Mažės pamokų praleidinėjimas, praleistų pamokų skaičius vienam mokiniui sumažės nuo 61,8 iki 55. Racionaliau bus panaudojami finansiniai ir žmogiškieji resursai komplektuojant klases, peržiūrint darbuotojų darbo krūvius, tvarkant darbo aplinką. Bendruomenės nariai bus aktyviau įtraukiami į mokyklos valdymą.

XI. STRATEGINIO PLANO ĮGYVENDINIMO PRIEŽIŪRA

Strateginio plano įgyvendinimą prižiūrės stebėsenos grupė, patvirtinta 2008 m. gruodžio 31 d. direktoriaus įsakymu Nr. V-53 (1.3) „Dėl mokyklos strateginio planavimo ir stebėsenos grupių sudarymo“: mokyklos tarybos pirmininkė, nariai: pradinių klasių vyresnioji mokytoja, biologijos vyresnioji mokytoja. Strateginį planą įgyvendinti padės trys komandos (kiekvienam strateginiam tikslui po vieną). Šios komandos seks terminus, dalyvaus sudarant metines veiklos programas, kiekvienais metais teiks pasiūlymus dėl strateginio plano pakoregavimo. Strateginio plano analizė bus atliekama kiekvienų kalendorinių metų pabaigoje. Strateginio plano ataskaita bus parengta iki 2011 m. gruodžio 31 d.

**Kupiškio rajono Noriūnų Jono Černiaus pagrindinės mokyklos
2010 m. VEIKLOS PROGRAMA**

I. 2009 m. TIKSLŲ IR UŽDAVINIŲ įgyvendinimas

I. Strateginis tikslas – DIDINTI MOKYKLOS PATRAUKLUMĄ, GERINTI JOS ĮVAIZDĮ.

1 uždavinys – tobulinti mokyklos vertybių sistemą.

Atlikti darbai: sukurtas interneto tinklapis, atnaujintas stendas su mokyklos misija ir vizija, pagaminta mokyklos vėliava, sukurtas himnas, išleistas lankstinukas apie mokyklą, išleisti du laikraštėliai, parengta medžiaga tėveliams apie mokyklos veiklą 2009–2010 mokslo metais. Vyko mokinių aktyvo ir mokytojų tarybos posėdžiai „Dėl mokyklos vertybių puoselėjimo ir mokinių elgesio kultūros gerinimo“. Suorganizuotas seminaras „Efektyvi komunikacija organizacijoje“. Vykdytas dešimtokų projektas – dovana mokyklai „Tūkstantmečio medis“, mokykla atšventė 90 metų jubiliejų. Neįvyko vienintelis planuotas renginys – „Teisingiausias mokytojas“. Manome, kad suformuluotas uždavinys sėkmingai įgyvendintas.

2 uždavinys – stiprinti bendradarbiavimą su mokinių tėvais.

Mokykloje vyko 3 bendri tėvų susirinkimai – juose dalyvavo apie 45 % tėvų, pagal poreikį vyko susirinkimai klasėse, labai aktyviai dirbo mokyklos taryba, tėvai įsijungė į mokyklos organizuojamus renginius. Manome kad darbą su tėvais reikia tobulinti ir toliau.

3 uždavinys – plėtoti mokyklos viešuosius ryšius, informacinę sistemą.

Pasirašytos bendradarbiavimo sutartys. Organizuotos tradicinės mokyklos šventės. Vyko informacijos apie mokyklą sklaida spaudoje, internetinėje mokyklos svetainėje, vietinėje televizijoje.

II. Strateginis tikslas – GERINTI UGDYMO KOKYBĘ IR PASIEKIMUS.

1 uždavinys – skatinti mokinių mokymosi motyvaciją, siekti geresnio lankomumo.

Mokytojai tobulino kvalifikaciją darbui su atnaujintomis ugdymo programomis, dalijosi patirtimi kaip skatinti mokinių motyvaciją. Padaugėjo mokytojų diegiančių ugdymo procese netradicinius mokymo metodus. Skatinant mokinių motyvaciją mokytis buvo remiamasi kaupiamuoju vertinimu ir taikoma Bloomo taksonomija. Taikydami kaupiamojo vertinimo sistemą siekta: padėti mokiniui mokytis, skatinti mokinio asmenybės brandą; nustatyti ugdymo sėkmę ir numatyti tolesnę jo eigą; apibendrinti mokymosi rezultatus. Vykdyti projektai „Mėgstamiausia pamoka“, „Dalyko pažymio vidurkis“, „Mokyklos istorija“, skirtas mokyklos 90–mečiui, dailaus rašto konkursas, skirtas Lietuvos tūkstantmečiui, „Lietuvos tūkstantmečio vaikas – mūsų mokykloje“, „Tūkstantmečio bėgimas“ ir kt.

2 uždavinys – tobulinti ugdymo proceso organizavimą.

Kvalifikacijos tobulinimo programos koregavimas rekomenduojant mokytojams individualiai rinktis programas inovacinių ugdymo metodų taikymo tematika. Vykdytas bendradarbiavimas su partneriais – Pasvalio rajono Pajiešmeniu, Biržų rajono Pačeriaukštės Petro Poškaus, Rokiškio rajono Panemunėlio pagrindinėmis mokyklomis, Rokiškio rajono Obelių darželiu – mokykla, Šiaulių Gytarių vidurine mokykla, veiklos plėtojimas, priemonių plano sudarymas (gerosios patirties sklaida, praktinis naujovių taikymas.). Vestos atviros pamokos rajono ir kitų rajonų mokytojams. Matematikos 5 klasėje pamoka nufilmuota ir rodyta rajono matematikos mokytojams.

3 uždavinys – plėtoti pagalbą mokiniams.

Mokykloje dirba mokytoja padėjėja. Veikia pailgintos dienos grupė. Sveikatinimo veikla integruota į biologijos ir pasaulio pažinimo, kūno kultūros, chemijos, fizikos pamokas. Organizuojama šviečiamoji veikla įvairiais klausimais mokiniams. Vykdytas projektas „Rūkymui – NE“, popietės „Be žalingų

ipročių“, „Diena be cigaretės, sporto varžybos tarp klasių. Atlikti tyrimai „Mokinių papildomojo ugdymosi poreikiai ir jų faktinis tenkinimas“. Vykdomas vaidybos gebėjimų tolesnio lavinimo testinumo užtikrinimas ir plėtojimas (lėlių būrelis), ruošiami mokiniai konkursams, olimpiadoms.

III. Strateginis tikslas – PLĖTOTI BENDRUOMENĖS DALYVAVIMĄ VERTINANT, PLANUOJANT MOKYKLOS VEIKLĄ BEI EFEKTYVIAU NAUDOJANT RESURSUS.

Mokykla pasirinko įsivertinimą pagal vidaus audito metodiką. Įsivertinime dalyvavo visi bendruomenės nariai. Visa bendruomenė įsijungia planuojant mokyklos veiklą. Mokykla dalyvavo ir padėjo organizuoti respublikinę konferenciją, kurios išvažiujamoji dalis – „Sėkminga pamoka“ – vyko mūsų mokykloje (2009 spalio). Mokykla ieškojo papildomų resursų mokyklos jubiliejui, aplinkai sutvarkyti. 4 210 Lt surinkta iš mokyklai skirtų 2 %. Tapo tradicija į organizuojamus mokykloje renginius kviešti bendruomenės narius. Pažymint valstybės šventes ir atmintinas datas puoselėjami patriotiniai jausmai.

2007–2008 m. m. pradžioje mokėsi 184 mokiniai pabaigoje 178: priešmokyklinėje 10, 1–4 klasėse – 54, 5–8 – 114, 9–10 – 30 mokinių. 2008–2009 m. m. pradžioje – 172, pabaigoje – 171: priešmokyklinėje – 11, 1–4 klasėse – 51, 5–8 – 81, 9–10 – 28 mokiniai.

Mokyklos pažangumas 2007–2008 metais – 97,6 %. Palikti kurso kartoti 3 pradinių klasių mokiniai, 7-os klasės mokinė perkelta su neigiamais įvertinimais. 2008–2009 m. m. metais pažangumas – 98 %, palikta kurso kartoti viena pirmos klasės mokinė, du šeštokai. Pažangumas 2008–2009 m. m. (lyginant su ankstesniais metais) pagerėjo, sumažėjo be priežasties praleistų pamokų skaičius. 2007–2008 m. m. praleistos 11 752 pamokos: dėl ligos – 7 175 pamokos, be priežasties – 2 336 pamokos, pavėluota 464 kartus. 2008–2009 m. m. praleistos 11 435 pamokos: dėl ligos – 8 443, be priežasties – 1 144, pavėluota 550 kartų. Daugėja mokinių, vėluojančių į pamokas.

Mokykloje dirba visų mokomųjų dalykų specialistai. 2007–2008 m. m. mokykloje dirbo 2 mokytojai ekspertai, 4 mokytojai metodininkai, 14 vyresniųjų mokytojų, 2 mokytojai, vyresnioji socialinė pedagogė, bibliotekininkė, psichologė. 2008–2009 m. m. dirbo 24 mokytojai: 3 ekspertai, 4 metodininkai, 15 vyresniųjų mokytojų, 2 mokytojai, vyresnioji socialinė pedagogė, bibliotekininkė, psichologė. Per metus lietuvių kalbos mokytoja įgijo mokytojos metodininkės kvalifikacinę kategoriją, priešmokyklinės grupės mokytoja pradinių klasių vyresniosios mokytojos kvalifikacinę kategoriją, socialinė pedagogė metodininko kvalifikacinę kategoriją. Pagal atnaujintas bendrąsias ugdymo programas mokykloje dirba šie mokytojai konsultantai: geografijos mokytoja metodininkė, prancūzų kalbos mokytoja ekspertė, vadovų mokyklos direktorė. 4 mokytojai, dirbę pagal atnaujintas bendrąsias ugdymo programas, iš Švietimo ir mokslo ministerijos gavo nešiojamus kompiuterius ir projektorius.

Mokytojų tarybos posėdžiuose buvo nagrinėjami aktualūs mokyklos bendruomenei klausimai. Mokykloje buvo atlikti šie tyrimai: „Pirmokų adaptacija“, „Penktokų adaptacija“, „Mokomųjų dalykų pasiūla ir paklausa“.

Mokykla bendrauja ir bendradarbiauja su Kupiškio rajono pagrindinėmis mokyklomis. Glaudžius ryšius palaiko su Biržų rajono Pačeriaukštės, Rokiškio rajono Obelių darželiu – mokykla, Šiaulių Gytarių vidurine mokykla. Organizuojami bendri seminarai, tarp mokyklų vyksta sportinės varžybos, dalijamasi darbo patirtimi, organizuojami bendri renginiai. Užmegzti nauji ryšiai su Pasvalio rajono Pajiešmeniu, Žilpamūšio, Molėtų rajono Dubingių, Joniškio rajono Gataučių Marcės Katiliūtės, Panevėžio rajono Karsakiškio, Pasvalio Svalios pagrindinėmis mokyklomis. Kartu su Kupiškio rajono Rudilių Jono Laužiko pagrindine mokykla vykdytas projektas „Palėvenė – 2009“.

Aukštų rezultatų pasiekė mokyklos sportininkai, vadovaujami kūno kultūros mokytojos. Mokykloje buvo organizuojamos įvairių mokomųjų dalykų olimpiados, o jų nugalėtojai ir gerai pasirodę jose mokiniai atstovavo mokyklai rajone. Šiais metais rajoninėse olimpiadose dalyvavo 25 mokiniai: jaunųjų matematikų – 11, jaunųjų biologų – 2, jaunųjų fizikų – 2, jaunųjų istorikų – 1, jaunųjų geografų – 3, informacinių technologijų – 4, matematikos 4 klasių – 2 mokiniai. Pradinių klasių mokytojos parengė mokinius įvairiems rajoniniams konkursams, kalbų mokytojai organizavo Europos kalbų dieną mokykloje. Kupiškio rajono Adomynės pagrindinėje mokykloje vyko JMB konkursas – viktorina, kurioje dalyvavo mūsų mokyklos JMB būreliai

„Gilutė“ ir „Giliukas“. Yra mokomųjų dalykų, kur nevyksta dalykinės olimpiados, tačiau tų dalykų mokytojai aktyviai dalyvauja konkursuose. Lietuvių kalbos ir literatūros mokytojos parengia mokinius konkursams. Rašinių konkursuose aktyviai dalyvauja ir pradinių klasių mokiniai. Beveik visuose organizuojamuose konkursuose dalyvavo mūsų jaunieji dailininkai, vadovaujami dailės mokytojos. Puikūs I–IV klasės mokinių – „Karpinių būrelis“ nariu, vadovaujama pradinių klasių mokytojos – pasiekimai šalies, tarptautiniuose konkursuose.

Kiekvienais metais mokyklos mokiniai dalykinėse rajoninėse olimpiadose pasirodo vis silpniau. Priežastys labai aiškios: kinta mokinių mokymosi motyvacija, geriausi mokiniai palieka mokyklą, išeina mokyti į gimnaziją.

2009 m. mokyklos veikla buvo vykdoma turint strateginį planą. Visus metus buvo stengiamasi kryptingai jį įgyvendinti ir periodiškai įsivertinti tarpinius įgyvendinimo rezultatus.

MISIJA: teikti kokybišką priešmokyklinį, pradinį ir pagrindinį ugdymą rengiant mokinius sėkmingam tolimesniam mokymuisi ir gyvenimui.

VIZIJA: Noriūnų Jono Černiaus pagrindinė mokykla – besimokanti ir besikeičianti, bendraujanti ir bendradarbiaujanti bendruomenė.

VERTYBĖS: saugumas, teisingumas, demokratiškumas, tolerancija, geranoriškumas

Mokyklos giluminio audito 2008–2009 m.m. rezultatai

Didžiausi privalumai (pagal Įsivertinimo rekomendacijų rodiklius)	Didžiausi trūkumai (pagal Įsivertinimo rekomendacijų rodiklius)	Tobulinti pasirinkti mokyklos veiklos aspektai (pagal Įsivertinimo rekomendacijų rodiklius)
1.1.5. Mokyklos atvirumas ir svetingumas.	1.1.1. Vertybės, elgesio normos, principai.	1.1.1. Vertybės, elgesio normos, principai.
1.2.3. Mokyklos kaip organizacijos pažangos siekis.	1.3.2. Pageidaujamo elgesio skatinimas.	1.3.2. Pageidaujamo elgesio skatinimas.
1.4.3 Mokyklos įvaizdis ir viešieji ryšiai.		

II. 2010 m. veiklos TIKSLAS, UŽDAVINIAI, PRIEMONĖS

Tikslas – tobulinti mokymo proceso kokybę, siekiant mokymo metodų įvairovės ir mokinių mokymosi rezultatų gerinimo, kuriant patrauklią aplinką mokinių ugdymui, sudarant palankias sąlygas gabių, motyvuotų mokinių saviraiškai, racionaliau naudojant ir valdant finansinius, materialinius ir intelektualinius išteklius.

Strateginis tikslas	Uždaviniai	Programos, padėsiančios įgyvendinti uždavinius	Konkretūs programos darbai 2010 m.	Laikas ir atsakingi	Lėšos
I. Didinti mokyklos patrauklumą	1. Ugdyti teigiamą požiūrį į gerą mokinių elgesį.	1.1. Visas mokyklos personalas rūpinasi elgesio kontrole.	1.1.1. Taisyklių ir pareigų revizija.	I ketvirtis Administracija	Laikas
			1.1.2. Konfliktų ir krizių valdymas.	Visus metus Krizių valdymo darbo grupė	Laikas
			1.1.3. Budėjimo sustiprinimas mokykloje ir kieme.	Visus metus Direktorės pavaduotoja ugdymui, socialinė pedagogė	Laikas
			1.1.4. Valgyklos personalo įtraukimas į elgesio kontrolę, atitinkamai apie tai informuojant administraciją.	Visus metus Valgyklos darbuotojos	Laikas

Strateginis tikslas	Uždaviniai	Programos, padėsiančios įgyvendinti uždavinius	Konkretūs programos darbai 2010 m.	Laikas ir atsakingi	Lėšos		
			1.1.5. Plėsti vaikų pareigas mokykloje.	Visus metus Socialinė pedagogė, klasių auklėtojai	Laikas		
			1.1.6. Tęsti mokinių tarybos veiklą.	Visus metus Socialinė pedagogė	Laikas		
			1.1.7. Vykdyti smurto ir patyčių prevenciją, kvaišalų vartojimo prevenciją.	Visus metus Socialinė pedagogė, psichologė-asistentė, klasių auklėtojai	Laikas		
			1.1.8. Padėti mokytojams kurti nepakantumo atmosferą asociacijai nekultūringam, destruktiviam mokinių elgesiui pamokose.	Visus metus Direktorė, direktorės pavaduotoja ugdymui Socialinė pedagogė, psichologė asistentė, mokytoja padėjėja.	Laikas		
			1.1.9. Rengti pokalbius, diskusijas apie saugumą.	Visus metus Socialinė pedagogė, psichologė asistentė	Laikas		
			1.1.10. Personalo įtraukimas į bendras talkas, šventes, diskusijas.	Esant reikalui Direktorė	Laikas		
			1.1.11. Užsakomasis kvalifikacijos tobulinimo seminaras „Krizių valdymas mokykloje“.	Pagal atskirą planą Direktorė	Laikas		
			1.1.12. Individualiai aptariamas mokinio elgesys.	Esant reikalui Klasių auklėtojai.	Laikas		
			1.1.13. Pagal galimybes popamokinėje veikloje sudaryti sąlygas mokiniams tenkinti laisvalaikio pomėgius.	Visus metus Direktorė, direktorės pavaduotoja ugdymui Socialinė pedagogė, psichologė asistentė	Laikas		
			2. Didinti tėvų ir bendruomenės indėlį į mokyklos veiklą	2.1. „Savivaldos stiprinimas“.	2.1.1. Tėvų atstovų (aktyvo) susitikimų su mokyklos administracija organizavimas.	Ne rečiau, kaip 2 kartus per metus Direktorė, mokyklos tarybos pirmininkė	Laikas
					2.1.2. Projektas „Drąsinkime ateitį“.	Visus metus Administracija	Laikas
2.1.3. Renginiai, pritraukiantys bendruomenę pagal atskirą planą (Senelių šventė, turnyras 3x3).	Visus metus Administracija	Laikas					

Strateginis tikslas	Uždaviniai	Programos, padėsiančios įgyvendinti uždavinius	Konkretūs programos darbai 2010 m.	Laikas ir atsakingi	Lėšos
	3. Plėtoti mokyklos viešuosius ryšius, informacinę sistemą	3.1. „Patrauklios bendruomenei, atviros visuomenei mokyklos tobulinimas“.	3.1.1. Organizuoti tęstinį projektą „Mokykla šiandien ir rytoj“.	Lapkritis Administracija	Laikas
			3.1.2. Naujų bendradarbiavimo sutarčių su rajono ir šalies mokyklomis pasirašymas.	I ketvirtis Direktorė	Laikas
			3.1.3. Tradicinių renginių tęstinumo išsaugojimas (Rudenėlio šventė, penktokų krikštynos, kalendorinės šventės (Kalėdos, Užgavėnės, Velykos), tradiciniai renginiai (Paskutinis skambutis, ataskaitinis koncertas tėvams „Pavasario šventė“ ir kt.).	Pagal atskirą grafiką Pavadootoja ugdymui, klasių auklėtojai, mokytojai	Laikas 500 Lt
			3.1.4. Informacijos apie mokyklą sklaida spaudoje, internetinėje mokyklos svetainėje, vietinėse televizijose.	Pagal reikalą Strateginių tikslų įgyvendinimo I komanda	Laikas
			3.1.5. Papildyti ir sistemingai atnaujinti interneto svetainę.	Visus metus Direktorės pavadootoja ugdymui	Laikas
			3.1.6. Sukurti ir išleisti 10 metų laikotarpio geriausių mokinių kūrybinių darbų almanachą. „Mokinių darbų almanachas“.	III ketvirtis Direktorės pavadootoja ugdymui	Laikas 1 000 Lt
			3.1.7. Vaikų gynimo dienos skirtas renginys.	Birželio mėn. Direktorės pavadootoja ugdymui	Laikas 250 Lt
II. Gerinti ugdymo kokybę ir pasiekimus	1. Sukurti efektyvią pagalbos sistemą mokiniams, turintiems mokymosi sunkumų ir gabiesiems	1.1. Žinių gilinimo mokykla, turintiems mokymosi sunkumų, ir gabiesiems mokiniams.	1.1.1. Užsakomasis seminaras „Gabių mokinių ugdymas“.	I ketvirtis Metodinės tarybos pirmininkas	Laikas
			1.1.2. Mokytojų tarybos posėdžiai: „Integrutos pamokos“, „Gabių mokinių ugdymas“, „Informacinių technologijų panaudojimas pamokose“. Veiklos plano analizė ir pasiūlymai kitų metų plano sudarymui.	I, II, III, IV ketvirtis Administracija, metodinės grupės, strateginių tikslų įgyvendinimo grupė	Laikas

Strateginis tikslas	Uždaviniai	Programos, padėsiančios įgyvendinti uždavinius	Konkretūs programos darbai 2010 m.	Laikas ir atsakingi	Lėšos		
			1.1.3. Kiekvieno mokytojo konsultacijos 1 kartą per mėnesį mokiniams arba jų tėvams. Pagal sudarytą grafiką.	Visus metus Administracija, Dalykų mokytojai	Laikas		
			1.1.4. Suformuoti gabių mokinių nustatymo gaires atliekant pažintinį mokinių tyrimą.	Rugsėjo mėn. Psichologė asistentė	Laikas		
			1.1.5. Ugdymo planuose numatyti darbą su gabiaisiais ir turinčiais sunkumų.	Iki gegužės mėn. Administracija	Laikas		
			1.1.6. Matematikos ir lietuvių kalbos pasiekimų rezultatų analizė ir sėkmės planavimas.	Birželis Pavadootoja ugdymui	Laikas		
			1.1.7. Projektas „Mėgstamiausia pamoka“.	Vasaris matematikos mokytoja	Laikas 200Lt		
			1.1.8. Integruotas projektas, skirtas Žalgirio mūšiui paminėti.	Gruodžio mėn. Administracija, visų dalykų mokytojai	Laikas		
			1.1.9. Projektas „Dalyko pažymio vidurkis“.	Birželis Matematikos mokytoja	Laikas		
			1.1.10. Projektas „Praleista pamoka“.	Birželis Matematikos mokytoja	Laikas		
			1.1.11. Atnaujintas stendas „Mes jais didžiuojamės.“	Vasaris, birželis Direktorės pavadootoja ugdymui	Laikas 50 Lt		
			1.1.12. Projektas „Mes pažįstame paukštelių“.	Gegužė Pradinių klasių mokytojos	Laikas		
			1.1.13. Projektas „Pradinių klasių mokytojų ir SUP kompetencijų taikyti ITK ir naujoviškus mokymo metodus tobulinimo modelio išbandymas ir diegimas“.	Pagal atskirą planą Pradinių klasių mokytoja	Laikas		
			2. Pagerinti lankomumą	2.1. Lankomumo gerinimas.	2.1.1. Griežta lankomumo apskaita pamokoje.	Visus metus Dalykų mokytojai	Laikas
					2.1.2. Netikėti patikrinimai.	Visus metus Socialinė pedagogė, administracija	Laikas
2.1.3. Laiškai ir kitos informacijos pateikimo formos tėvams.	Pagal reikalą Klasių auklėtojai	Laikas 150 Lt					

<i>Strateginis tikslas</i>	<i>Uždaviniai</i>	<i>Programos, padėsiančios įgyvendinti uždavinius</i>	<i>Konkretūs programos darbai 2010 m.</i>	<i>Laikas ir atsakingi</i>	<i>Lėšos</i>
			2.1.4. Akcijos, reidai į namus.	Pagal reikalą Klasių auklėtojai Socialinė pedagogė	Laikas
			2.1.5. Pasidžiaugimas geriausiais rezultatais. Kiekvieno pusmečio pabaigoje įvertinti klasių lankomumą.	Direktorės pavaduotoja ugdymui Socialinė pedagogė	Laikas
			2.1.6. Klasių apdovanojimai. Edukacinių kelionių planavimas.	II ketvirtis birželis Direktorė	Laikas 1500 Lt
	3. Tobulinti pamokų planavimą ir organizavimą	3.1. Plėtoti efektyvų ugdymo turinio planavimo procesą.	3.1.1. Kvalifikacijos tobulinimo programos koregavimas rekomenduojant mokytojams individualiai rinktis programas inovacinių ugdymo metodų taikymo tematika.	IV ketvirtis Metodinės tarybos pirmininkas	Laikas
3.1.2. Metodinio bendradarbiavimo su partneriais – Pasvalio rajono Pajiešmenių, Biržų rajono Petro Poškaus Pačeriaukštės, Rokiškio rajono Obelių darželiu – mokykla, Panemunėlio, Šiaulių Gytarių vidurinė – plėtojimas, priemonių plano sudarymas (gerosios patirties sklaida, praktinis naujovių taikymas.).			Pagal atskirą grafiką Metodinės tarybos pirmininkas	Laikas	
3.1.3. „Sėkminga pamoka“: atviros pamokos; pamokų filmavimas, jų analizė.			I, II, III, IV ketvirtis Pagal atskirą grafiką Direktorė, pavaduotoja ugdymui	Laikas 150 Lt	
3.1.4. Patirties sklaida vykdant mokinių vertinimą pagal ABP.			Spalis pavaduotoja ugdymui	Laikas	
3.1.5. Seminaras su „Gilės“ ir „Riešutuko“ vadovėlių autoriais.			Pagal atskirą grafiką pavaduotoja ugdymui	Laikas 150 Lt	
3.2. Plėtoti pagalbą mokiniams.			3.2.1. Anketinė apklausa dėl specialiųjų poreikių mokinių darbo krūvių.	Sausio mėn. Specialiojo ugdymo komisija (SUK)	Laikas

Strateginis tikslas	Uždaviniai	Programos, padėsiančios įgyvendinti uždavinius	Konkretūs programos darbai 2010 m.	Laikas ir atsakingi	Lėšos
			3.2.2. Specialiųjų poreikių mokinių pažangos ir pasiekimų įsivertinimas. Anketa SUP mokiniams ir jų tėvams „Ar tenkina specialiojo ugdymo kokybė?“	Gegužės mėn. SUK	Laikas
			3.2.3. Patirties sklaida individualizuojant ir diferencijuojant UT pamokoje.	Direktorė Pavduotoja ugdymui	Laikas
			3.2.4. Profesinio informavimo kokybės gerinimas (rekomendacijų klasių auklėtojams, lankstinukų 10 klasių mokiniams parengimas).	III ketvirtis Pavduotoja ugdymui, metodinių grupių pirmininkai	100 Lt
			3.2.5. Tyrimas „Ar mus tenkina nemokamas maitinimas mokykloje?“	II pusmetis Socialinis pedagogas	Laikas
			3.2.6. Dalyvavimas socializacijos projekte.	Pagal projekto grafiką administracija	Skirti pinigai
			3.2.7. Sveikatinimo veiklos integravimas į biologijos, chemijos, kūno kultūros, technologijų, fizikos ir pasaulio pažinimo pamokas.	I pusmetis Dalykų mokytojai, visuomenės sveikatos priežiūros specialistas	Laikas
			3.2.8. Šviečiamosios veiklos organizavimas mokinių traumų profilaktikai (paskaitos, stendai, lankstinukai).	Visus metus Visuomenės sveikatos priežiūros specialistas	300 Lt
			3.2.9. Projektas „Rūkymui – NE“. Popietė „Be žalingų įpročių“. Popietė „Diena be cigaretės“. Sporto varžybos tarp klasių.	Sausio – vasario mėn. Kūno kultūros mokytoja	Laikas 100 Lt
			3.2.10. Projektas „Jaunimo nusi-kaltimui – NE“	Sausis – vasaris Socialinis pedagogas	Laikas
			3.2.11. Respublikinė konferencija „Nebūk šešėlyje“.	Gegužė Socialinis pedagogas	Laikas 100 Lt
			3.2.12. Prevencinio kalendoriaus parengimas.	Balandis Socialinis pedagogas	Laikas 100Lt

Strateginis tikslas	Uždaviniai	Programos, padėsiančios įgyvendinti uždavinius	Konkretūs programos darbai 2010 m.	Laikas ir atsakingi	Lėšos
		3.3. „Individualiųjų gebėjimų ugdymas ir saviraiškos poreikių tenkinimas“.	3.3.1. Tyrimas „Mokinių papildomojo ugdymosi poreikiai ir jų faktinis tenkinimas“.	Kovo – balandžio mėn. Pavadootoja ugdymui	Laikas
			3.3.2. Paskaitos mokiniams ir mokytojams apie mokymosi stilių, mąstymo įgūdžius.	Visus metus Administracija, mokytojų metodinė grupė	Laikas
			3.3.3. Vaidybos gebėjimų tolesnio lavinimo tęstinumo užtikrinimas ir plėtojimas (lėlių būrelis).	Nuo 2009-09-01 Pavadootoja ugdymui	Laikas
			3.3.4. Tautiškumo ir etninės kultūros propagavimas pamokinėje ir popamokinėje projektinėje veikloje.	Visus metus Administracija	Laikas 100 Lt
			3.3.5. Mokytojų tarybos posėdis „Dėl mokinių ir mokyklos pasiekimų pokyčių, kaip ugdymo kokybės rodiklio“ „Pagalba mokiniui“ (vidaus audito ir išorės audito rekomendacijų įgyvendinimas).	II ketvirtis, IV ketvirtis Administracija	Laikas
III. Plėtoti	1. Užtikrinti veiksmingą mokyklos veiklos vertinimą ir įsivertinimą	1.1. „Auditas – veiksmingam įsivertinimui“.	1.1.1. Vidaus audito organizavimas įsivertinant mokyklos veiklos sritį „Pagalba mokiniui“.	Iki balandžio mėn. Vidaus audito koordinacinė grupė (VAKG)	Laikas
			1.1.2. Mokyklos veiklos tobulinimo plano įgyvendinimo tarpiniai vertinimai atsižvelgiant į išorės audito išvadas.	Kovas Administracija, strateginių tikslų įgyvendinimo komandos	Laikas
	2. Formuoti bendrą požiūrį į vadovavimą	2.2. „Besimokančios organizacijos komunikacinės sistemos tobulinimas“.	2.2.1. Komandinio darbo sistemos tobulinimas – trijų komandų strateginiams mokyklos tikslams įgyvendinti veiklos organizavimas.	Visus metus Administracija	Laikas
			2.2.2. Informacinės elektroninės duomenų (dokumentų) bazės kūrimas Vidaus audito tvarkos pagrindu (pagal 5 mokyklos veiklos sritis).	Nuo 2009-01-01 Direktorius	
			2.2.3. Gerosios patirties sklaida ir bendradarbiavimas su partneriais (žiūrėti 3.1.2.).	Pagal metodinės veiklos planą Metodinės tarybos pirmininkas	

Strateginis tikslas	Uždaviniai	Programos, padėsiančios įgyvendinti uždavinius	Konkretūs programos darbai 2010 m.	Laikas ir atsakingi	Lėšos
			2.2.4. Užsakovų kvalifikacijos tobulinimo seminarų organizavimas pagal mokyklos veiklos prioritetus.	Po 1–2 per pusmetį Metodinės tarybos pirmininkas	Kvalifikacijos lėšos
			2.2.5. Metinės kvalifikacijos tobulinimo programos papildymas renginiais komunikacijos ir metodinės veiklos tobulinimo tematika.	Iki 2010-01-20 Metodinės veiklos koordinatorius	Kvalifikacijos lėšos
	3. Modernizuoti patalpas ir aplinką	3.1. „Žingsniai į jaukesnę darbo aplinką“.	3.1.1. Ugdymo bazės turtinimas (pagal atskirą planą).	Iki 2010-12-31 Direktorius	Pagal gautas lėšas
3.1.2. Virtuvės įrangos atnaujinimas.			Iki 2010-12-31 Direktorė Direktoriaus pavaduotojas ūkio reikalams	Gautos lėšos	
3.1.3. Patalpos mokiniams žaisti stalo tenisą įrengimas.			Iki 2010-01-31 Direktoriaus pavaduotojas ūkio reikalams	200 Lt	
3.1.4. Patalpos stalo žaidimams pertraukų metu įrengimas.			Iki 2010-01-31	200 Lt	
3.1.5. Šaškių „Milžinų“ paruošimas pradinukams.			Iki 2010 03 Direktoriaus pavaduotojas ūkio reikalams	Laikas, mediena	
3.1.5. Mokytojų tarybos posėdis „Kabinetų aprūpinimas mokymo priemonėmis, pagal mokyklų aprūpinimo standartą, vadovėliais pagal atnaujintas programas“.			2010 kovas Direktorė Mokyklos bibliotekininkė	Laikas Gauti krepšelio pinigai	
Projektas „Matematikos medis“.			Sausis Direktorė Direktoriaus pavaduotojas ūkio reikalams	Laikas	

<i>Strateginis tikslas</i>	<i>Uždaviniai</i>	<i>Programos, padėsiančios įgyvendinti uždavinius</i>	<i>Konkretūs programos darbai 2010 m.</i>	<i>Laikas ir atsakingi</i>	<i>Lėšos</i>
			<i>3.1.6. Plėsti kompiuterių naudojimo galimybes. Kiekvienoje klasėje pastatytiems kompiuteriams prijungti internetą, kad galėtų naudotis mokytoja ir mokiniai.</i>	<i>Visus metus Direktorė Direktoriaus pavaduotojas ūkio reikalams</i>	<i>Laikas</i>
	<i>4. Plėtoti bendradarbiavimą su mokyklos rėmėjais ir socialiniais partneriais</i>	<i>4.1. „Finansinių ir informacinių resursų paieškos efektyvinimas“.</i>	<i>4.1.1. Dalyvavimas ne mažiau kaip viename investiciniame projekte.</i>	<i>Visus metus Direktorė</i>	
			<i>4.1.2. Papildomos finansinės paramos mokyklai organizavimas pasitelkiant rėmėjus (iki 5 000 Lt).</i>	<i>Iki 2010-12-31 Direktorė</i>	

III. Įgyvendintos programos vertinimas

Visus metus (pagal kalendorinį planą) vykdomas mokyklos įsivertinimas pagal vidaus audito metodiką. 2010 m. birželio mėn. ir gruodžio mėn. atskiros grupės (mokyklos taryba, mokytojų taryba, mokinių savivaldos administracija, specialistai, metodinės grupės, biblioteka, ugdymo programų ir ugdymo plano rengimo darbo grupė, socialinės pedagoginės pagalbos grupė, specialiojo ugdymo komisija) analizuos savo veiklos planų vykdymą, mokyklos tikslų ir uždavinių įgyvendinimą, vertins ar pasiektas rezultatas atitinka lūkesčius pagal numatytus sėkmės kriterijus (SSGG analizės principu). 2010 m. birželio mėn. bus sudaryta 3 žmonių darbo grupė, kuri aptars grupių atliktas analizes ir parengs mokyklos 2009–2010 m. m. veiklos aprašą. Bus sudaryta 5–7 žmonių darbo grupė, kuri apibendrins grupių atliktas analizes, vidaus audito išvadas, kitus dokumentus ir numatys tikslus, uždavinius ir priemones kitiems metams, parengs 2011 m. mokyklos veiklos programą.

**Kupiškio rajono Noriūnų Jono Černiaus pagrindinės mokyklos
2009–2010 m. m. 6 klasės matematikos ILGALAIKIS PLANAS**

Bendroji informacija: 4 pamokos per savaitę, 36 savaitės, 144 pamokos.

1. Tikslas – suteikti galimybių 6 klasės mokiniams:

- ugdytis bendruosius gebėjimus;
- ugdytis specialiuosius gebėjimus, susijusius su įvairiomis matematikos sritimis;
- domėtis matematika, formuotis deklaruojamas bendrojo ugdymo turinyje nuostatas ir vertybines orientacijas.

2. Uždaviniai.

- ugdyti moksleivių matematinius sprendimo, mąstymo ir komunikacijos gebėjimus;
- puoselėti moksleivių nusiteikimą mokytis matematikos ir formuoti teigiamą požiūrį į ją;
- mokyti spręsti uždavinius, susietus su mokinių aplinka ir mokykloje mokomais dalykais: aprašyti įvairias situacijas matematine kalba naudojant simbolius ir diagramas; bent iš dalies pagrįsti uždavinių ir problemų sprendimus; apibendrinti; formuluoti paprastas hipotezes; konkrečiuose sąryšiuose naudoti neigiamus skaičius;
- ugdyti gebėjimus spręsti paprasčiausius procentų uždavinius; rinkti duomenis ir juos klasifikuoti, braižyti diagramas; nusakyti sprendimo eigą įprastine kalba.

Žinios. Įvairiose matematinės veiklos srityse mokinių įgytos žinios turėtų būti gerai suprastos, padedančios kiekvienam iš jų orientuotis kasdieniame gyvenime, sudarančios tvirtą pagrindą sėkmingai mokytis tikslųjų, technologijų ar kitų dalykų.

Gebėjimai. Mokiniai turėtų gebėti bendrauti ir bendradarbiauti vartodami matematinės sąvokas ir taikydami matematinius informacijos užrašymo būdus, išmokti naudoti matematikos žodynu ir naudoti matematikos simbolius, perimti matematinio mąstymo ir veiklos elementus, gebėti matematiškai tirti nesudėtingas gyvenimo problemas, pagal savo intelektines galias spręsti mokyklinius matematikos uždavinius, suprasti ir naudoti vidinius ir išorinius matematikos ryšius, gebėti mokytis matematikos.

3. Mokymo ir mokymosi priemonės ir ištekliai: Pagrindinio ugdymo programa; „Matematika tau“ vadovėlis VI klasei, 1, 2 dalys; Uždavinynas 6 klasei; Savarankiški ir kontroliniai darbai VI klasei; Matematikos mokomosios kompiuterinės programos „Dešimtainės trupmenos“, „Veiksmai su neigiamais skaičiais“, „Veiksmai su trupmenomis“ mokomoji kompiuterinė programa „Matematika tau“.

Vertinimas: naudojama pagal bendrus mokyklos susitarimus priimta vertinimo sistema. Nuolat taikomas formuojamasis vertinimas atsižvelgus į pamokos uždavinius. Taikomas kaupiamasis vertinimas. Kiekvieno skyriaus pabaigoje – apibendrinamasis vertinimas. Diagnostinės užduotys parenčiamos pagal Bendrosiose programose numatytus pasiekimus, lygius, žinių ir gebėjimų santykį.

4. Mokymo ir mokymosi turinys

Laiko- tarpis	Etapas(ciklas) tema	Val. Sk.	Gebėjimai (iš BP)	Mokinių pasiekimai	Verti- nimas	Integracija	Vertybines nuostatos
1	2	3	4	5	6	7	8
09	Geometrinės figūros 1.1. Daugiakampis. Apskritimas. 1.2. Daugiakampio perimetras. Apskritimo ilgis. 1.3. Kvadrato, stačiakampio ir stačiojo trikampio plotai. 1.4. Daugiakampio plotas. Skritulio plotas. 1.5. Pasitikriname. Kartojame. Kontrolinis darbas Nr. 1.	18 4 4 5 3 1 1	4.1. Atpažinti ir pavaizduoti kvadratą, stačiakampį, trikampį, apskritimą, skritulį. Taikyti gretutinių ir kryžminių kampų savybes, įvairių trikampių ir stačiakampio kampų ir kraštinių savybes paprasčiausiems uždaviniams spręsti. Suskirstyti duotuosius trikampius į grupes pagal kraštines (į lygiašonius, lygiakraščius ir įvairiakraščius) arba pagal kampus (į smailiuosius, stačiuosius, bukuosius). Iš keturkampių išrinkti stačiakampius, iš stačiakampių – kvadratus.	M – patenkinamas – moka nubraižyti geometrinės figūras, paprastais atvejais apskaičiuoja trikampių, keturkampių perimetrus ir plotus. P – pagrindinis gerai žino apskritimo ilgio ir skritulio ploto formules, skaičiuoja pagal algoritmą. A – aukštesnysis savarankiškai sprendžia realaus turinio uždavinius, randa nežinomus dydžius.	S1 S2 S3 S4 K1	Socialiniai mokslai. Ploto apskaičiavimas, analizavimas. Matematikos terminų ir simbolių kilmė, matematikos išradimai, žymūs matematikai. Kalbos. Matematikos terminų (ir ne tik jų) kirčiavimas, rezultatų apibūdinimas, išvadų formulavimas. Mokoma taisyklingai vartoti terminus ir sąvokas, diskutuoti ir pagrįsti savo nuomonę, pasirinkimą. Informacinės technologijos. Mokomųjų kompiuterių programų matematikai mokytis naudojimas, informacijos paieška. Technologijos. Plokštumos ir erdvės figūros, jų išklotinės, erdvinių figūrų modelių gamyba, proporcingumas, simetrija, ilgio, ploto, tūrio apskaičiavimas.	Praktinis įgytų žinių taikymas, bendradarbiavimas.
10 I, II, III sav.	Natūraliųjų skaičių dalumas 2.1. Dalikliai ir kartotiniai. 2.2. Pirminiai skaičiai. 2.3. Pasitikriname. Kartojame. Kontrolinis darbas Nr. 2.	10 4 4 1 1	1.4. Paprasčiausiais atvejais taikyti dalumo požymius, lyginio (nelyginio) skaičiaus sąvoką, dviejų skaičių bendrojo daliklio ar kartotinio sąvokas, žinias apie skaičiaus dalį ir procentą.	M – geba surasti dviženklių skaičių daliklius ir kartotinius., moka iš lentelės nustatyti pirminius skaičius. P – skaido sudėtinius skaičius pirminiais dauginamaisiais, randa dviejų skaičių DBD (didžiausias bendras daliklis) ir MBK (mažiausias bendrasis kartotinis) A – taiko dalumo požymius praktinių uždavinių sprendimui.	S5, S6, S7 S8, S9 K2	Socialiniai mokslai. Skaičių palyginimas, apvalinimas, veiksmai su skaičiais. Matematikos terminų ir simbolių kilmė, matematikos išradimai, žymūs matematikai, skaičių rašymo sistemos. Piniginiai matavimo vienetai, skaičiaus dalis, procentai, kaina, pabrangimas, antkainis, nuolaida, pajamos, išlaidos, pelnas, nuostolis. Matematika ir kalbos. Lietuvių kalba: matematinių terminų taisyklingas vartojimas, kirčiavimas, teksto suvokimas. Matematikos terminų (ir ne tik jų) kirčiavimas, rezultatų apibūdinimas, išvadų formulavimas.	Mokomės žaisdami.

1	2	3	4	5	6	7	8
11, 12 I sav.	<p>Trupmeniniai skaičiai</p> <p>3.1. Paprastosios trupmenos.</p> <p>3.2. Dešimtainės trupmenos.</p> <p>3.3. Procentai.</p> <p>3.4. Pasitikriname. Kartojame.</p> <p>Kontrolinis darbas Nr. 3.</p>	<p>18</p> <p>5</p> <p>5</p> <p>5</p> <p>2</p> <p>1</p>	<p>1.1. Perskaityti, užrašyti natūraliuosius skaičius iki 10 milijonų, trupmeninius ir neigiamuosius skaičius. Pavaizduoti skaičius skaičių tiesėje. Palyginti vienodo tipo skaičius, įrašius tarp jų ženklą <, = arba >.</p> <p>Suapvalinti skaičius iki šimtųjų, dešimtųjų, vienetų, dešimčių, šimtų.</p>	<p>M – perskaito ir užrašo paprastą trupmeną. Supranta trupmeną kaip sveikųjų skaičių santykį, skiria taisyklingas, netaisyklingas. trupmenas ir mišriuosius skaičius, geba procentus versti dešimtainėmis trupmenomis.</p> <p>P – geba iš netaisyklingų trupmenų išskirti sveikąją dalį, mišrų skaičių. Verčia netaisyklingas trupmenas pagal algoritmą skaičiuoja skaičių procentus, apvalina dešimtaines trupmenas.</p> <p>A – taiko trupmenas praktinio turinio uždaviniuose, gerai žino paprastų ir dešimtainių trupmenų ir procentų ryšius.</p>	<p>S10, S11, S12 S13, S14, S15 K3</p>	<p>Mokoma taisyklingai vartoti terminus irir sąvokas, diskutuoti ir pagrįsti savo nuomonę, pasirinkimą.</p> <p>Matematika ir informacinės technologijos. Mokomųjų kompiuterių programų matematikai mokytis naudojimas, informacijos paieška.</p>	<p>Prati- nama suprasti, anali- zuoti.</p>
12 II, III, sav. 01	<p>Paprastosios trupmenos</p> <p>4.1. Trupmenos su vienodais vardikliais.</p> <p>4.2. Trupmenos su skirtingais vardikliais.</p> <p>4.3. Apibendriname. Kartojame.</p> <p>Kontrolinis darbas Nr. 4.</p> <p>4.3. Paprastųjų trupmenų daugyba ir dalyba.</p> <p>4.4. Veiksmai su mišriaisiais skaičiais.</p> <p>4.5. Skaičius ir jo dalys.</p> <p>4.6. Pasitikriname. Kartojame.</p> <p>Kontrolinis darbas Nr. 5.</p>	<p>28</p> <p>5</p> <p>5</p> <p>4</p> <p>5</p> <p>4</p> <p>1</p> <p>1</p> <p>2</p> <p>1</p>	<p>1.2. Atlikti aritmetinius veiksmus su natūraliaisiais ir trupmeniniais skaičiais. Pasirinkti tinkamą veiksmą ir skaičiavimo būdą paprasčiausiems uždaviniams spręsti. Numatyti ir pasitikrinti skaičiavimo rezultatus.</p>	<p>M – paprastais atvejais prastina, sudeda, atima, dauginą, dalija paprastas trupmenas.</p> <p>P – atlieka veiksmus su mišriaisiais skaičiais, suranda skaičiaus dalį ar visą skaičių (pagal pateiktą algoritmą).</p> <p>A – taiko įgytas žinias praktinio turinio uždaviniuose, suvokia skaičiaus dalies ir procentų ryšį, gali paaiškinti ir nubraižyti skritulinę diagramą.</p>	<p>S16, S17, S18 S19, S20 K4 S22, S23, S24 S25, S26 K5</p>	<p>Istorija: istoriniai faktai apie skaičius, metodų, matematikus.</p> <p>Lietuvių kalba: matematinių terminų taisyklingas vartojimas, kirčiavimas, teksto suvokimas.</p>	<p>Sava- rankiš- kumo ugdymas, turimų žinių sintezė.</p>

1	2	3	4	5	6	7	8
02	<p>Tūriai</p> <p>5.1. Kubo tūris. Skaičiaus kubas.</p> <p>5.2. Stačiakampio gretasienio tūris.</p> <p>5.3. Talpa. Masė.</p> <p>5.4. Pasitikriname. Kartojame</p> <p>Kontrolinis darbas Nr. 6.</p>	<p>14</p> <p>4</p> <p>4</p> <p>4</p> <p>1</p> <p>1</p>	<p>1.3. Kelti skaičių kvadratu, kubu. Rasti skaičių, kuris buvo keltas kvadratu, kubu, kai yra žinomas rezultatas.</p> <p>5.3. Apskaičiuoti (tiksliai arba nurodytu tikslumu) trikampio, keturkampio perimetrą; kvadrato, stačiakampio, stačiojo trikampio plotą; kubo ir stačiakampio gretasienio tūrį ir paviršiaus plotą. Taikyti trikampio kampų sumą paprasčiausiems uždaviniams spręsti.</p>	<p>M – moka išskirti kubą iš kitų erdvinių figūrų, sveikuosius skaičius kelia kubu, žino stačiakampio gretasienio tūrio formulę.</p> <p>P – stambina ir smulkina masės ir talpos vienetus, paprastais atvejais pasako skaičių, kai žinomas jo kubas, sprendžia pagal algoritmą.</p> <p>A – apskaičiuoja kūno masę, kai žinoma tūrio vieneto masė, sprendžia ir analizuoja praktinio turinio uždavinius.</p>	<p>S27,</p> <p>S28</p> <p>S29</p> <p>S30,</p> <p>S31</p> <p>K6</p>	<p>Matematika su technologijomis: modeliavimas, briaunainių gaminimas.</p> <p>Istorija: istoriniai faktai.</p> <p>Informacinėmis technologijomis: mokomųjų kompiuterio programų taikymas geometrijai mokytis.</p> <p>Lietuvių kalba: matematinių terminų taisyklingas vartojimas, kirčiavimas, teksto suvokimas.</p>	<p>Supančio pasaulio suvokimas, sąsajos su matematika. Integracija su fizika.</p>
03 I, II, III	<p>Tarpusavyje susiję dydžiai</p> <p>6.1. Tiesiogiai proporcingi dydžiai.</p> <p>Kontrolinis darbas Nr. 7.</p> <p>6.2. Teigiamieji ir neigiamieji skaičiai.</p> <p>6.3. Koordinačių plokštuma.</p> <p>6.4. Pasitikriname. Kartojame</p> <p>Kontrolinis darbas Nr. 8.</p>	<p>13</p> <p>4</p> <p>1</p> <p>4</p> <p>2</p> <p>1</p> <p>1</p>	<p>3.1. Skaityti (analizuoti) paprasčiausiais grafikais ar lentelėmis išreikštas dviejų dydžių priklausomybes.</p> <p>3.2. Spręsti paprasčiausius kasdienio turinio uždavinius, kuriuose du dydžiai yra tiesiogiai proporcingi.</p> <p>3.3. Pavaizduoti koordinatinių sistemoje žinomas figūras, apibūdinti jų padėtį koordinatinių sistemoje skaičių poromis.</p> <p>5.2. Spręsti paprasčiausius uždavinius, kuriuose reikia naudoti įvairius matavimų rezultatus. Naudotis kalendoriumi, paprasčiausiais tvarkaraščiais, euro ir lito kurso duomenimis. Apskaičiuoti vidutinį greitį paprasčiausiais atvejais, kai žinomas nuvažiuotas kelias ir važiavimo laikas.</p>	<p>M – gali apibrėžti tiesiogiai proporcingus dydžius, geba nubrėžti koordinatinių plokštumą, atideda joje taškus su sveikų skaičių koordinatėmis.</p> <p>P – sieja tiesiog proporcingumo sąvoką su masteliu, geba atidėti teigiamus ir neigiamus skaičius skaičių tiesėje, atideda taškus skaičių plokštumoje, gali užrašyti taško koordinates, suranda modulį.</p> <p>A – žino koordinatinių plokštumos ketvirčius, sieja taško koordinates su geometrinių figūrų</p>	<p>S32,</p> <p>S33</p> <p>S34</p> <p>K7</p> <p>S35,</p> <p>S36,</p> <p>S37,</p> <p>S38</p> <p>K8</p>	<p>Informacinėmis technologijomis: „Matmintinis“.</p> <p>Lietuvių kalba: matematinių terminų taisyklingas vartojimas, kirčiavimas, teksto suvokimas.</p> <p>Geografija: kai kurių pasaulio šalių simboliai.</p>	<p>Gyvenimiškų situacijų analizė. Stropaus sąžiningo darbo ugdymas.</p>

1	2	3	4	5	6	7	8
			5.4. Taikyti mastelį paprastiems ilgio radimo uždaviniams spręsti.	vaizdavimu, jų perimetro, ploto skaičiavimu.			
03 IV, 04 I, II	Reiškiniai, lygtys ir nelygybės 7.1. Reiškinių. 7.2. Lygtys ir nelygybės. 7.3. Pasitikriname. Kartojame Kontrolinis darbas Nr. 9.	11 4 5 1 1	2.1. Apskaičiuoti paprastų skaitinių ir paprasčiausių raidinių reiškinių skaitines reikšmes, dydžių reikšmes pagal nurodytą formulę. 2.2. Sieti paprasto uždavinio sąlygą su reiškiniu pavidalo $a * b$ ir a^2 , kur a , b yra kintamieji arba skaičiai, o $*$ atitinka $+$, $-$, \times , $:$. 2.3. Atlikdamas $(-a)$ veiksmus su skaičiais geba taikyti sudėties ir daugybos perstatomumo ir jungiamumo dėsnius, daugybos skirstomumo dėsnį. 2.4. Patikrinti, ar skaičius yra paprasčiausios lygties sprendinys. Spręsti lygtis pavidalo $a * x = b$ arba $x * a = b$ (čia $*$ atitinka $+$, $-$, \times , $:$). 2.5. Patikrinti, ar skaičius yra paprasčiausios nelygybės sprendinys.	M – iš žodžiais pateiktos sąlygos užrašo paprasčiausius reiškinius, apsk. jų reikšmes; sudaro lygtis – paprasčiausiais atvejais. P – geba sudaryti lygtis, atspėja ir patikrina, ar skaičius yra lygties sprendinys. Lygtis sprendžia. pagal pateiktą algoritmą. A – pasako kelis konkrečius nelygybės sprendinius, sprendžia paprasčiausias nelygybes.	S39, S40, S41, S42 K9	Informacinėmis technologijomis: „Matmintinis“. Istorija: istoriniai faktai apie simbolius, žymenis, matematikus. Lietuvių kalba: matematinių terminų taisyklingas vartojimas, kirčiavimas, teksto suvokimas.	Mokomės bendradarbiaudami.
04 III, IV 05 I	Duomenų rinkimas ir tvarkymas. Rinkiniai 8.1. Duomenų skaitymas ir vaizdavimas. 8.2. Rinkiniai. 8.3. Pasitikriname. Kartojame Kontrolinis darbas Nr. 10.	16 9 5 1 1	6.1. Rinkti duomenis apie sau artimą aplinką (šeimą, draugus, klasę) pagal vieną požymį ir juos surašyti dažnių lentelėje. 6.2. Skaityti informaciją, pateiktą paprasta diagrama ar dažnių lentele, kai duomenų skaičius nedidelis. Pavaizduoti surinktus ir (arba) pateiktus duomenis nurodyto tipo diagrama. 6.3. Remiantis surinktais ir (arba) duotais duomenimis,	M – geba „skaityti“ diagramas, padedant geba nubrėžti stulpelinę diagramą, galimybių medį. P – vaizduoja duomenis stulpeline stačiakampe, skrituline, linijine diagrama, juos analizuoja, geba nubraižyti galimybių medį ar lentelę. A – patys surenka duomenis, juos apdoroja, brėžia diagramas.	S43, S44, S45, S46 K10	Matematika ir dorinis ugdymas. Statistinės informacijos apie bendražmogiškas ir demokratines vertybes nagrinėjimas. Matematika ir socialiniai mokslai. Diagramų braižymas ir skaitymas, duomenų analizavimas. Statistinė informacija avaringumo, nusikalstamumo, migracijų ir kitų socialinių procesų lygmenis bei tendencijas. Matematika ir kalbos. Statistinio tyrimo anketos rengimas, matematikos terminų (ir ne tik jų)	Grupinis darbas. Pratinami analizuoti, daryti išvadas.

1	2	3	4	5	6	7	8
			atsakyti į paprastus klausimus, padaryti paprasčiausias išvadas.			kirčiavimas, rezultatų apibūdinimas, išvadų formulavimas. Mokoma taisyklingai vartoti terminus ir sąvokas, diskutuoti ir pagrįsti savo nuomonę, pasirinkimą. Matematika ir informacinės technologijos. Lentelių sudarymas ir pildymas, diagramų braižymas, grafikų eskizų braižymas, statistinių duomenų apdorojimas, mokomųjų kompiuterių programų matematikai mokytis naudojimas, informacijos paieška. Mokoma naudotis IT teikiamomis galimybėmis ieškant, apibendrinant ir pateikiant matematinę informaciją, apdorojant statistinių tyrimų duomenis.	
05 II, III, IV	Erdviniai kūnai 9.1. Briaukliniai. 9.2. Stačiakampis gretasienis. 9.3. Pasitikriname. Kartojame Kontrolinis darbas Nr. 11. Rezervinis laikas	9 3 4 1 1 7	4.2. Atpažinti kubą, stačiakampį gretasienį, stačiąją prizmę, ritinį, piramidę, kūgį, rutulį (jų elementus). Mokytojui padedant pagaminti kubo ir (ar) stačiakampio gretasienio modelį.	P – geba atpažinti ir pavadinti erdvines figūras, paprasčiausiais atvejais skaičiuoja paviršiaus plotą. P – sprendžia pagrindinius. temos uždavinius, gerai žino stačiakampio gretasienio paviršiaus ploto ir tūrio formules ir jas taiko. Aukštesnysis – daro modelius, dirba savarankiškai.	S47, S48, S49 K11	Technologijomis: modeliavimas, briauklinių gaminimas. Istorija: istoriniai faktai. Informacinėmis technologijomis: mokomųjų kompiuterio programų taikymas geometrijai mokytis. Lietuvių kalba: matematinių terminų taisyklingas vartojimas, kirčiavimas, teksto suvokimas.	Kūrybiškumo ugdymas.

Vilniaus Prano Mašiotų pradinės mokyklos 2008–2011 m. STRATEGINIS PLANAS

Vilniaus Prano Mašiotų pradinės mokyklos strateginio plano tikslas – efektyviai valdyti mokyklos veiklą, telkti mokyklos bendruomenę aktualioms vaikų ugdymo(si) ir socialumo problemoms spręsti, pasirinkti teisingą mokyklos vystymosi kryptį ir prioritetus, numatyti, kaip bus įgyvendinti valstybės, steigėjo bei mokyklos keliami reikalavimai, planuoti kaitos pokyčius.

Rengiant strateginį 2007–2012 m. m. planą remtasi:

- valstybinės švietimo strategijos 2003–2012 metų nuostatomis;
- Vilniaus miesto savivaldybės 2002–2011 metų strateginiu planu;
- mokyklos bendruomenės poreikių tyrimo duomenimis, jos pedagoginės ir kultūrinės veiklos patirtimi, mokyklos vertybinėmis nuostatomis ir kt.

Mokyklos strateginį planą rengė darbo grupė, į kurios sudėtį buvo įtraukti ne tik mokyklos administracija ir mokytojai, bet ir tėvai. Rengiant mokyklos strateginį planą buvo laikomasi viešumo, partnerystės, bendravimo ir bendradarbiavimo principų.

MOKYKLOS PRISTATYMAS

Vilniaus Prano Mašiotų pradinė mokykla įsteigta reorganizavus Vilniaus Žirmūnų gimnaziją 2001 m. liepos 18 d. Mokykla savo veiklą grindžia Vaiko teisių konvencija, Lietuvos Respublikos Konstitucija, Lietuvos Respublikos Švietimo ir kitais įstatymais, Lietuvos Respublikos Vyriausybės nuostatomis, Lietuvos Respublikos Švietimo ir mokslo ministerijos norminiais aktais, Vilniaus miesto savivaldybės tarybos sprendimais, Vilniaus miesto savivaldybės administracijos Kultūros ir ugdymo departamento direktoriaus, Švietimo skyriaus vedėjo įsakymais, įstaigos nuostatais ir kitais mokyklos dokumentais.

Vilniaus Prano Mašiotų pradinėje mokykloje nuo 2005–2006 m. m. komplektuojama 16 klasių. Organizuojamos pailgintos darbo dienos grupės. Įstaigoje sudarytos palankios sąlygos neformaliai ugdymui, veikia biblioteka. Mokykloje vyksta ankstyvasis anglų kalbos ugdymas nuo antros klasės. Vilniaus Prano Mašiotų pradinė mokykla bendradarbiauja su Žirmūnų seniūnija, Policijos nuovada, Planetariumu, Lietuvos nacionaliniu muziejumi, Radvilų rūmais, Vilniaus kolegija, VPU, „Jūratės manufaktūra“ ir kt.

Mokykloje dirba 27 pedagogai, logopedas, psichologas, specialusis pedagogas. Teikiama pagalba specialiujų poreikių turintiems mokiniams. Mokyklos mokytojai savo veiklos patirtimi ir pasiekimais, metodinėmis rekomendacijomis dalijasi su užsienio, šalies, Vilniaus miesto švietimo įstaigomis (paskaitos, seminarai, atviros veiklos, bendri projektai ir kt.).

DABARTINĖS SITUACIJOS VERTINIMAS

1. Demografinio, socialinio, kultūrinio ir švietimo poreikių tenkinimo kontekstas

1.1. Mokiniai

Nuo 2001 m. mokykla teikia pradinį ugdymą 6–11 metų vaikams. Vilniaus Prano Mašiotų pradinė mokykla įsikūrusi strategiškai patogioje vietoje Žirmūnuose, greta Šiaurės miestelio. Naujų gyvenamųjų namų statyba, gyventojų skaičiaus gausėjimas didina mokinių skaičių mikrorajono mokyklose. Žirmūnuose esančios švietimo įstaigos perpildytos, kai kurios dirba dviem pamainomis. Atsirado mokyklinių vietų poreikis.

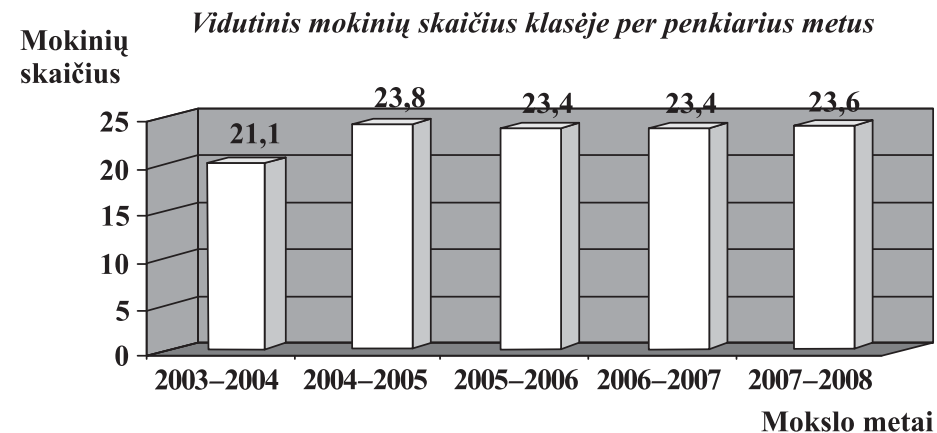
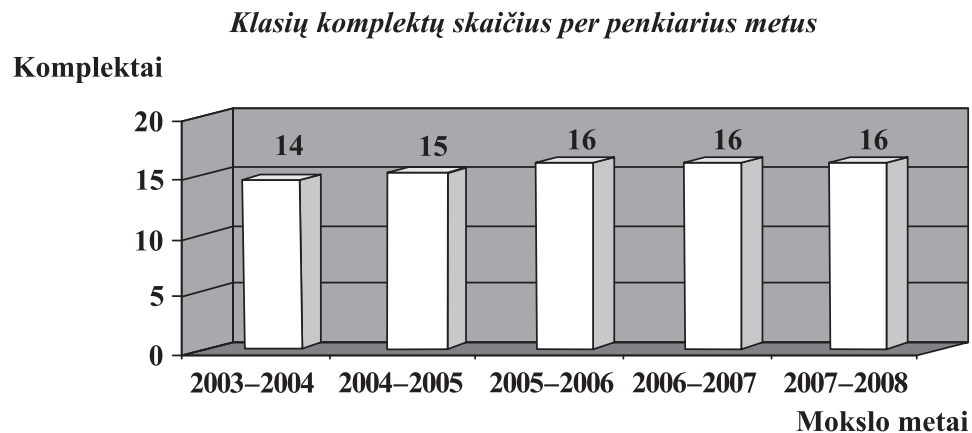

Išvados:

- Atlikus klasių komplektų skaičiaus analizę pastebėjome, Vilniaus Prano Mašiotų pradinėje mokykloje per penkerius metus klasių komplektų skaičius padidėjo.
- Atlikus mokinių skaičiaus klasėse analizę pastebėjome, kad vidutinis mokinių skaičius labiausiai pakilo 2004–2005 m. m. ir iki šiol išlieka beveik toks pat. Žirmūnų mikrorajono plėtra keičia demografinę situaciją, todėl juntamas ženklus mokyklinio amžiaus vaikų skaičiaus padidėjimas. Nuo 2005–2006 m. m. vidutinis mokinių skaičius klasėse beveik nesikeičia, kadangi mokyklos projektinis pajėgumas neleidžia į mokyklą sutalpinti visų norinčiųjų.

1.2. Mokytojai

Mokytojų komandą sudaro jauni, energingi, kvalifikuoti specialistai, siekiantys naujovių ir jas įgyvendinantys, gebantys keistis. 2008 m. duomenimis mokykloje dirba 27 mokytojai, 26 iš jų turi aukštąjį išsilavinimą. Mokytojų amžiaus vidurkis – 35 metai. 7 mokytojų darbo stažas iki 5 metų, 19 mokytojų – iki 15 metų, 1 mokytoja – iki 20 metų. Įstaigoje dirba 2 mokytojos metodininkės, 15 vyresniųjų mokytojų, 7 mokytojos, 3 neatestuotos mokytojos.

Mokytojų kvalifikacija

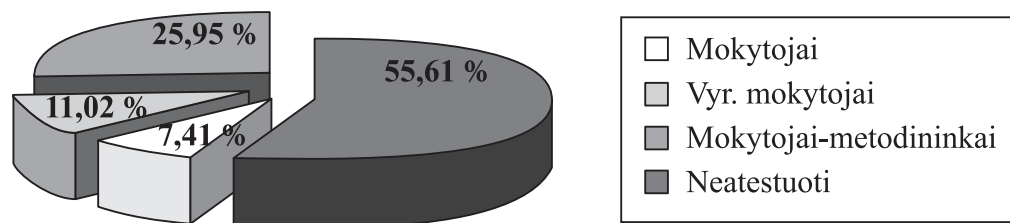

Išvada: Mokytojų kolektyvas jaunas, stabilus, nuolat keliantis kvalifikaciją.

1.3. Socialinė pagalba šeimai

Mokykloje 2007–2008 m. m. logopedo pagalba buvo teikiama 76 mokiniams (20,1 %). Įstaigoje buvo ugdomi 9 specialiųjų poreikių turintys mokiniai (2,38 %), su kuriais dirbo specialusis pedagogas. 2008–2009 m. m. mokykloje mokosi 15 specialiųjų poreikių mokinių. Psichologas atlieka prevencinį darbą, tiria būsimųjų pirmokėlių brandą mokyklai, konsultuoja tėvus bei mokytojus, iškilus sunkumams dirbant su itin aktyviais, elgesio problemų turinčiais, mokymosi motyvacijos stokojančiais mokiniais. 2007–2008 m. m. duomenimis mokykloje nemokamus pietus gavo 9, nemokamus pusryčius – 4 mokiniai.

Socialinė parama šeimai

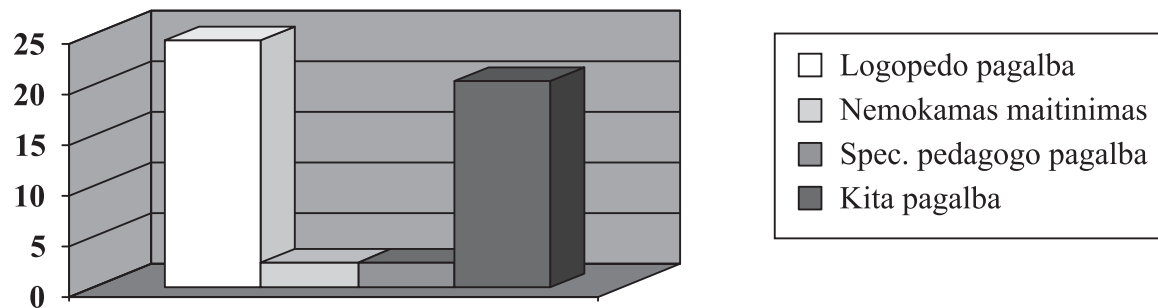

Išvados: mokykla nesusiduria su itin didelėmis vaikų socialinės atskirties problemomis. Mokykloje teikiama efektyvi psichologo, logopedo, spec. pedagogo pagalba mokiniams.

1.4. Mokyklos aplinka

Mokykloje visiems ugdytiniams sudaromos lygios galimybės mokytis ir ugdytis. Įstaigoje sukurtos būtinausios sąlygos mokymuisi, kūrybiniam lavinimui, popamokinei vaikų priežiūrai ir poilsiui. Mokykla įsikūrusi buvusiam lopšelyje – darželyje, todėl stinga patalpų anglų kalbos, muzikos kabinetams, poilsio kampeliams įrengti. Klasių apšvietimas, suolai atitinka higienos reikalavimus. 12 klasių turi naujus suolus, 4-ių klasių suolai seni. Aktų salėje vyksta kūno kultūros ir choreografijos pamokos, būreliai. Sporto salės mokykla neturi. Įrengti logopedo, psichologo kabinetai. Veikia biblioteka.

Išvada: mokykla jauki, šilta, turinti savo emblemą, dainą, puoselėjanti savo tradicijas. Mokykla neturi sporto salės, nėra anglų kalbos, muzikos kabinetų, nepilnai įrengtas medicinos kabinetas. Kasmet stengiamasi aprūpinti bent 2 klases naujais mokykliniais suolais.

1.5. Ugdymo planų ir programų realizavimas tenkinant mokinių poreikius

Ugdymo planas atitinka mokyklos tikslus, valstybės rekomendacijas. Mokomųjų dalykų santykis visiškai atitinka valstybinių ugdymo planų reikalavimus. Jis yra išsamus ir gerai suderintas klasės ir ugdymo pakopos lygmeniu. Ugdymo plane numatomi dalykų ryšiai, dalykinių ir bendrųjų gebėjimų integracija.

Ugdymo programos ir jų įgyvendinimas sistemingai aptariami Pedagogų taryboje ir Metodinėje darbo grupėje. Mokytojų parengtos programos nuoseklios, atitinka mokinių poreikius ir interesus. Mokykloje vykdomas ankstyvasis anglų kalbos ugdymas. Daug dėmesio skiriama mokinių kūrybiniam gebėjimams lavinti (įvairių kūrybinių būrelių pasiūla).

**Mokinių
skaičius**

*Ankstyvojo anglų kalbos ugdymo kaita
per penkerius metus*

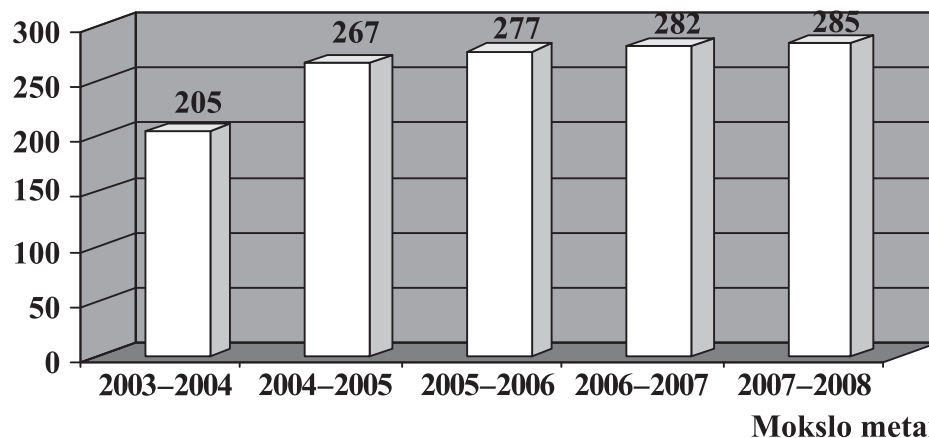

Pailgintos darbo dienos grupės poreikis

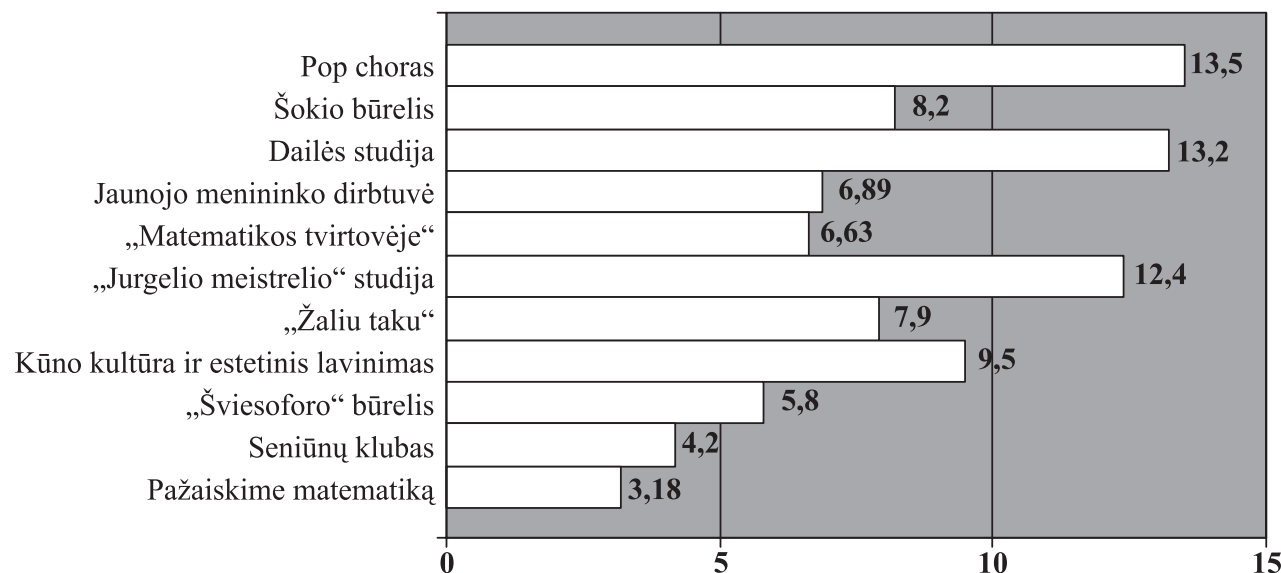
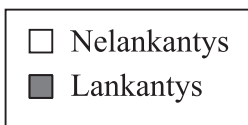
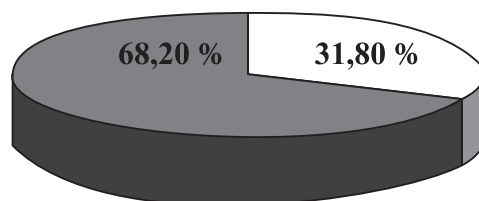

Išvados: visiškai tenkinami mokinių ankstyvojo anglų kalbos ugdymo poreikiai. Didėjant mokinių skaičiui, padidėjo ir besirenkančiųjų ankstyvąją anglų kalbos ugdymą mokinių skaičius. Mokykloje visi mokiniai turi galimybių lankyti pailgintą darbo dienos grupę. Šia galimybe naudojasi vidutiniškai 31,80 % mokyklos šeimų. Veikla pailgintos dienos grupėje tenkina 76 % tėvų. Maksimaliai išnaudojamos visos neformaliajam ugdymui skirtos valandos. 66,5 % mokinių lanko bent vieną neformaliojo ugdymo užsiėmimą mokykloje. Būrelių veikla pakankamai įvairi. Mokykloje trūksta sportinių užsiėmimų.

1.6. Mokyklos mokinių pasiekimai

Mokyklos mokinių pažanga ir pasiekimai vertinami pagal ideografinę vertinimo sistemą. 4 klasių mokinių pasiekimai pagal išsilavinimo standartus įvertinami mokinių pasiekimų aprašais. Mokykloje sukurtos savitos pasiekimų knygelės, kuriose fiksuojama mokinių pažanga bei teikiama informacija tėvams apie mokyklos veiklą.

Išvada: visų mokinių pasiekimai atitinka Išsilavinimo Standartus. Visi mokiniai sėkmingai tęsia mokymą pagrindinėse mokyklose.

1.7. Mokyklos savivalda

Įstaigoje veikiančios Mokyklos taryba, Mokytojų taryba, Metodinė mokytojų grupė, klasių tėvų komitetai dalyvauja sprendžiant ir tobulinant ugdymo proceso, socialinius, finansinius ir kt. mokyklos veiklos klausimus. Seniūnų klubas – tai mokinių savivalda. Klasių seniūnai mielai diskutuoja apie mokykloje kylančias problemas, siūlo sprendimus, organizuoja įvairias akcijas, ir kt.

Išvada: mokyklos savivaldos institucijų veikla aktyvi.

1.8. Ryšiai su socialiniais partneriais

Mokykla palaiko ilgalaikius partnerystės ryšius su Vilniaus miesto savivaldybės administracijos Kultūros ir ugdymo departamento Švietimo skyriumi, Vilniaus miesto pedagogine – psichologine tarnyba, PPRC, Vilniaus mokytojų informacijos centru, Žirmūnų seniūnija, Policijos nuovada, Planetariumu, Lietuvos nacionaliniu muziejumi, Radvilų rūmais, Vilniaus kolegija, VPU, „Jūratės manufaktūra“ ir kt.

Vilniaus Prano Mašiotų pradinė mokykla glaudžiai bendradarbiauja su Žirmūnų mikrorajono lopšeliais – darželiais, Žirmūnų gimnazija, Emilijos Pliaterytės pagrindine mokykla, Kauno Prano Mašiotų pradinė mokykla, Salantų vidurinė mokykla, Vilniaus miesto pradinėmis mokyklomis. Kasmet sulaukiame svečių iš užsienio, visus noriai priimame, dalinamės patirtimi.

Mokyklos mokytojai kasmet rengia vaikų socializacijos, prevencijos, kultūros rėmimo, pilietinio ugdymo, ekologinio ugdymo programas ŠMM, Vilniaus savivaldybės skelbiamiems projektams ir gauna jų finansavimą. Mokykla 2005–2007 m. m. dalyvavo pradinio ugdymo atnaujinto turinio programos išbandymo projekte. Mokytoja metodininkė G. Gaidimauskienė, tapo šios programos konsultante, kuri organizuoja seminarus, teikia siūlymus, rekomendacijas šalies pedagogams.

Išvada: mokykla aktyviai bendradarbiauja su įvairiais partneriais, rengia miesto, šalies projektus.

STRATEGINĖS IŠVADOS:

- Vilniaus Prano Mašiotų pradinėje mokykloje per penkerius metus klasių komplektų skaičius padidėjo;
- atlikus mokinių skaičiaus klasėse analizę pastebėjome, kad vidutinis mokinių skaičius labiausiai pakilo 2004–2005 m. m. ir iki šiol išlieka beveik toks pat;
- mokytojų kolektyvas jaunas, stabilus, nuolat tobulinantis kvalifikaciją;
- mokykloje teikiama efektyvi psichologo, logopedo, specialiojo pedagogo pagalba mokiniams;
- mokykla jauki, šilta, turinti savo emblemą, dainą, puoselėjanti savo tradicijas;
- mokykla neturi sporto salės, nėra anglų kalbos, muzikos kabinetų, nepilnai įrengtas medicinos kabinetas;
- visi mokiniai sėkmingai tęsia mokymą pagrindinėse mokyklose;
- visiškai tenkinami mokinių ankstyvojo anglų kalbos ugdymo poreikiai;
- mokykloje visi mokiniai turi galimybę lankyti pailgintą darbo dienos grupę;
- maksimaliai išnaudojamos visos neformaliajam ugdymui skirtos valandos;
- būrelių veikla pakankamai įvairi;

- mokykloje trūksta sportinių užsiėmimų;
- mokyklos savivaldos institucijų veikla aktyvi;
- mokykla aktyviai bendradarbiauja su įvairiais partneriais, rengia šalies projektus.

I. MOKYKLOS STRATEGIJA

1.1. MOKYKLOS VIZIJA – moderni, saugi, nuolat besimokanti, atvira kaitai ir visuomenei, ugdymo įstaiga.

1.2. MOKYKLOS MISIJA – aktyvi, atvira kaitai švietimo institucija, teikianti šiuolaikišką bendrąją pradinę ugdymą kiekvienam mokiniui pagal galimybes bei poreikius, ugdanti vertybines nuostatas, padedanti pasirengti mokytis pagal pagrindinio ugdymo programą.

1.3. FILOSOFIJA – neužgaula mažo, nes jame didelį užmuši (P. Mašiotas).

1.4. PRIORITETINĖS MOKYKLOS VEIKLOS SRITYS:

- techniniu požiūriu moderniai įrengta pradinė mokykla;
- aukštos kokybės pradinis išsilavinimas;
- saugi mokykla.

II. STRATEGINIAI TIKSLAI

I programa. UGDYMO MODERNIZAVIMAS	
Kodas	1 tikslas
01	Kurti mokykloje ugdymo (-si) aplinką, atitinkančią higienos normą
<p>Tikslo aprašymas: Sukurta jauki, saugi, ugdytinių poreikius tenkinanti aplinka. Finansiniai ištekliai tvarkomi atsakingai, bendradarbiaujant su mokyklos taryba, tėvų aktyvu. Kasmet atliekami kosmetiniai remontai klasėse, bendrosiose patalpose. Pakeisti bendrųjų patalpų langai, atnaujinta koridorių grindų danga. Aplinkos, 2 % lėšos naudojamos tikslingai, siekiant sukurti estetišką, saugią aplinką. Tikimės įrengti sporto aikštyną, likusius senus mokyklos langus pakeisti naujais. Sieksime atlikti dalinį klasių, koridorių remontą, pakeisti apšvietimą, neatitinkantį Higienos normos. Atliksime logopedo kabineto remontą, administracijos patalpų renovaciją. Planuojame įvesti internetinį ryšį į visus kabinetus. Atnaujinsime bibliotekos fondą, įsigysime naujų vadovėlių, vaizdinių priemonių ir kompiuterinių mokomųjų programų.</p> <p>Lėšos: 423 000 Lt: 402 000 Lt iš savivaldybės lėšų, 11 000 Lt iš 2 % lėšų, 10 000 Lt iš mokinio krepšelio lėšų.</p>	
II programa. KOKYBIŠKO UGDYMO(SI) UŽTIKRINIMAS	
Kodas	1 tikslas
02	Siekti aukštesnės ugdymo kokybės mokykloje
<p>Tikslo aprašymas: Mokykloje dirba kvalifikuoti specialistai. Mokyklos vadovai, mokytojai geba naudotis šiuolaikinėmis technologijomis, jas diegia ugdymo procese. Vyrauja palankus mikroklimatas, bendravimas ir bendradarbiavimas. Meninių būrelių gausa. Mokykloje atliekamas vidaus auditas. Vykdomos edukacinės programos. Įstaigoje teikiama logopedo, psichologo, specialiojo pedagogo pagalba. Rengiama projektai. Mokykla aktyviai bendradarbiauja su socialiniais partneriais. Tikimės atlikti giluminį auditą, siekiant išsiaiškinti, kaip tenkinami mokinių poreikiai mokykloje. Organizuosime seminarus: ugdymo proceso diferencijavimas ir individualizavimas; aktyvių mokymosi metodų taikymas ugdymo procese; darbo su gabiais mokiniais ypatumai; IKT taikymo galimybės pamokose; pamokos efektyvinimas ir kt.</p> <p>Įvairinsime neformaliojo ugdymo veiklą atsižvelgdami į mokinių poreikius. Aktyvinsime metodinės grupės veiklą. Dalyvausime tarptautiniuose, šalies, miesto projektuose. Skleisime gerą patirtį. Bendradarbiausime su šalies, miesto mokyklomis, Žirmūnų mikrorajono lopšeliais – darželiais, VU, Vilniaus kolegija. Organizuosime atvirų durų dieną, vakarus mokykloje. Sieksime sukurti vieningą vertinimo sistemą mokykloje. Atestuosius vadovai.</p>	
Kodas	2 tikslas

03	Sudaryti sąlygas vaiko visapusiškam tobulėjimui bei individualybės skleidimuisi
<p>Tikslų aprašymas: Mokykloje – aktyvi mokinių savivalda. Veikia Seniūnų klubas. Mokykloje gausiai lankomi būreliai. Vyko Ekologinio būrelio „Žaliu taku“ projektas. Mokiniai aktyviai dalyvauja miesto renginiuose, konferencijose, šventėse. Puoselėjami tradiciniai mokyklos renginiai. Švenčiamos mokyklos bendruomenės šventės. Organizuojamos edukacinės pamokos Vilniaus miesto muziejuose, dailės galerijose. Mokyklos mokiniai keliauja po šalį, miestą. Organizuosime mokytojų kvalifikacijos tobulinimo renginius, siekiant atskleisti mokinių kūrybiškumą, susipažįstant su naujomis meno rūšimis. Vykdydysime įvairius projektus. Sukursime ir įgyvendinsime mokinių skatinimo ir drausminimo sistemą mokykloje. Įgyvendinsime prevencines programas, akcijas. Lankysimės Saugaus eismo mokykloje. Aktyvinsime Saugaus eismo būrelio veiklą. Bendradarbiausime su Žirmūnų policijos nuovada, Vaikų teisių apsaugos tarnyba. Organizuosime „Zuikių mokyklėlę“ būsimiesiems pirmokėliams. Lėšos: 53 300 Lt: 6 300 Lt iš 2 % lėšų, 16 000 Lt iš projektų lėšų, 31 000 Lt iš mokinio krepšelio lėšų. Viso: 476 300 Lt.</p>	

III. TIKSLŲ IR UŽDAVINIŲ ĮGYVENDINIMAS

I programa: UGDYMO MODERNIZAVIMAS

Tikslas – KURTI MOKYKLOJE UGDYMO (-SI) APLINKĄ, ATITINKANČIĄ HIGIENOS NORMĄ

I uždavinys – dalinai renovuoti mokyklos pastatą.

Priemonės	Terminai	Atsakingi asmenys	Vertinimo rodikliai	Finansavimas
1. Sporto aikštyno įrengimas.	2008–2009 m. m.	Direktorė J. Mikulskienė	Sudarytos sąlygos mokiniams sportuoti HN atitinkančiame sporto aikštyne.	300 000 Lt iš savivaldybės lėšų (jei tam pritaras Savivaldybės taryba).
2. Likusių senų mokyklos langų pakeitimas naujais.	2008–2009 m. m.	Direktorius pavaduotoja ūkiui S. Jakubėnienė	Mokykloje bus pakeisti langai.	100 000 Lt iš savivaldybės (jei tam pritaras Savivaldybės taryba), 2 % lėšų.
3. Dalinis klasių, koridorių remontas, apšvietimo, neatitinkančio Higienos normos, pakeitimas.	2008–2011 m. m.	Direktorė J. Mikulskienė, direktoriaus pavaduotoja ūkiui S. Jakubėnienė	Apšvietimas, atitiks higienos reikalavimus, bus atliktas dalinis klasių, kabinetų remontas.	2 000 Lt iš savivaldybės, 2 % lėšų.
4. Logopedo kabineto remontas.	2009–2010 m. m.	Direktorė J. Mikulskienė, direktoriaus pavaduotoja ūkiui S. Jakubėnienė	Sudarytos ugdymosi sąlygos, atitinkančios HN, specialiųjų poreikių mokiniams.	1 000 Lt iš 2 % lėšų.
5. Administracijos patalpų renovacija.	2010-2011 m. m.	Direktorė J. Mikulskienė, direktoriaus pavaduotoja ūkiui S. Jakubonienė	Pagerintos administracijos darbo sąlygos.	10 000 Lt iš 2 % lėšų.

2 uždavinys – modernizuoti mokyklos techninę bei informacinę bazę

Priemonės	Terminai	Atsakingi asmenys	Vertinimo rodikliai	Finansavimas
1. Internetinio ryšio įvedimas į visus kabinetus.	2008–2009 m. m.	Direktorė J. Mikulskienė, direktoriaus pavaduotoja ūkiui S. Jakubėnienė	Sudaryta galimybė mokytojams naudotis internetu.	Iš mokyklų tobulinimo programos plius projekto „ Bendrojo lavinimo mokyklų modernizavimas“ lėšų.
2. Mokytojų darbo vietų modernizavimas.	2008–2009 m. m.	Direktorė J. Mikulskienė, direktoriaus pavaduotoja ūkiui S. Jakubėnienė	Sudarytos sąlygos naudotis įvairiomis kompiuterinėmis programomis, jas taikyti ugdymo procese.	10 000 Lt iš mokinio krepšelio lėšų.
3. Bibliotekos fondo, vadovėlių, vaizdinių priemonių ir kompiuterinių mokomųjų programų atnaujinimas ir papildymas.	2008–2011 m. m.	Administracija	Praturtės bibliotekos fondas, pagerės ugdymo proceso kokybė.	

I programa: 423 000 Lt.

II programa: KOKYBIŠKO UGDYMO (SI) UŽTIKRINIMAS

Tikslas: SIEKTI AUKŠTESNĖS UGDYMO KOKYBĖS MOKYKLOJE

1 uždavinys – optimaliai realizuoti ugdymo planus tenkinant mokinių poreikius.

Priemonės	Terminai	Atsakingi asmenys	Vertinimo rodikliai	Finansavimas
1. Ugdymo plano darbo grupės sudarymas.	2008–2011 m.	Direktorė J. Mikulskienė	Kasmet bus pristatyti nauji ugdymo planų projektai, atitinkantys mokyklos tikslus, valstybės reikalavimus.	
2. Giluminio audito atlikimas siekiant išsiaiškinti, kaip tenkinami mokinių poreikiai mokykloje.	2008–2009 m. m.	Direktoriaus pavaduotoja ugdymui G. Zulonienė	Atlikta analizė pristatoma visuotiniame tėvų susirinkime, audito išvados naudojamos mokinių poreikių tenkinimo kokybei garantuoti.	200 Lt iš 2 % lėšų.

Priemonės	Terminai	Atsakingi asmenys	Vertinimo rodikliai	Finansavimas
3. Neformaliojo ugdymo veiklos įvairinimas, atsižvelgiant į mokinių poreikius.	2008–2011 m.	Direktoriaus pavaduotoja neformaliajam ugdymui J. Kučinskienė	Gausės būrelių pasiūla, tobulės programos. Bus puoselėjamos mokyklos tradicijos, kuriamos naujos patrauklios renginių formos.	4 000 Lt iš projektų lėšų, tėvų parama.

2 uždavinys – siekti ugdymo proceso modernizavimo.

Priemonės	Terminai	Atsakingi asmenys	Vertinimo rodikliai	Finansavimas	
1. Seminarų organizavimas šiomis temomis: ugdymo proceso diferencijavimas ir individualizavimas; aktyvių mokymosi metodų taikymas ugdymo procese; darbo su gabiais mokiniais ypatumai;	2008–2009 m. m.	Mokytoja G. Gaidimauskienė	90 % mokytojų dalyvaus bent dvejuose siūlomuose seminaruose. Mokytojai individualiai dalyvaus kvalifikacijos kėlimo renginiuose, atsižvelgiant į metinėse programose iškeltus tikslus ir uždavinius.	15 000 Lt iš mokinio krepšelio lėšų.	
IKT taikymo galimybės pamokose;	2009–2010 m. m.	Direktorė J. Mikulskienė			
pamokos efektyvinimas ir kt.	2008–2009 m. m.	Psichologė M. Garnatkevičiūtė			
	2010–2011 m. m.	Mokytoja I. Rimkuvienė			
2. Aktyvi metodinės grupės veikla.	2010–2011 m. m.	Direktoriaus pavaduotoja ugdymui G. Zulonienė	Parengtas kasmetinis metodinės grupės darbo planas, atitinkantis veiklos programos gaires.	6 000 Lt iš SMM, Vilniaus miesto savivaldybės projektų lėšų.	
3. Dalyvavimas tarptautiniuose, šalies, miesto projektuose.	2008–2011 m. m.	Administracija			Parengti vaikų socializacijos, vaikų vasaros poilsio, gabijų mokinių projektai, gautas finansavimas jiems vykdyti.

4. Gerosios patirties sklaida.	2008–2011 m. m.	Direktorė J. Mikulskienė, direktoriaus pavaduotoja ugdymui G. Zulonienė, direktoriaus pavaduotoja neformaliajam ugdymui J. Kučinskienė	Metodinės dienos organizavimas. Atvirų pamokų demonstravimas užsienio, šalies, miesto pedagogams.	200 Lt iš 2% lėšų.
5. Bendradarbiavimas su šalies, miesto mokyklomis, Žirmūnų mikro-rajono lopšeliais – darželiais, VU, Vilniaus kolegija.	2008–2011 m. m.	Administracija	Studentų praktikos mokykloje organizavimas. Susitikimai su lopšelių–darželių priešmokyklinių grupių pedagogais, siekiant aptarti pirmaklasių adaptaciją.	
6. Atvirų durų dienos organizavimas mokykloje.	2008–2011 m. m.	Administracija	15 % tėvų lankysis atvirose pamokose, susipažins su būrelių veikla mokykloje.	
7. Naujos metodinės literatūros įsigijimas.	2008–2011 m. m.	Pradinių klasių mokytojos, bibliotekininkė	Nuolat atnaujinama metodinės literatūros bazė mokyklos bibliotekoje.	6 000 Lt iš mokinio krepšelio lėšų.

3 uždavinys – sukurti mokyklos vertinimo sistemą.

Priemonės	Terminai	Atsakingi asmenys	Vertinimo rodikliai	Finansavimas
1. Pasiekimų knygelėlių analizė.	2008–2009 m. m.	Mokytojos G. Gaidimauskienė, J. Petkevičienė	Atlikta pasiekimų knygelėlių analizė parodys turimų knygelėlių privalumus bei trūkumus.	200 Lt iš 2% lėšų.
2. Vieningos vertinimo sistemos sukūrimas mokykloje.	2009–2010 m. m.	Administracija	Bus sukurta vieninga vertinimo sistema mokykloje.	
3. Mokyklos bendruomenės susirinkimai, siekiant informuoti apie vertinimą.	2009–2011 m. m.	Administracija	Tėvai bus informuojami visuotinių susirinkimų metu kartą per metus.	

Tikslas – SUDARYTI SĄLYGAS VAIKO VISAPUSIŠKAM TOBULĖJIMUI BEI INDIVIDUALYBĖS SKLEIDIMUISI.

1 uždavinys – ugdyti pilietišką, ekologiškai sąjaukiančią, sveiką gyvenimo būdą propaguojančią asmenybę.

Priemonės	Terminai	Atsakingi asmenys	Vertinimo rodikliai	Finansavimas
1. Seniūnų klubo veikla mokykloje.	2008–2011 m.	Direktorius pavaduotoja ugdymui G. Zulonienė	Seniūnų klubo veikla ugdys mokinių kritinį mąstymą, iniciatyvą, savarankiškumą, pagarbą sau ir kitam, atsakomybę ir pareigą, socialinius įgūdžius.	200 Lt iš 2% lėšų.
2. Ekologinio būrelio „Žaliu taku“ renginiai, akcijos.	2008–2011 m. m.	Mokytoja R. Minkevičienė	Būrelio veikla ugdys ekologiškai sąjaukiančią asmenybę, visuotinės akcijos padės pasijausti tikrais piliečiais, mokys atsakomybės už save ir savo draugą.	2 000 Lt iš projekto lėšų.
3. Aktyvus dalyvavimas miesto renginiuose, konferencijose, šventėse.	2008–2011 m. m.	Direktorė J. Mikulskienė	Mokytojos parengs pranešimus gamtamokslinėse konferencijose. Praves seminarus, aktyviai dalyvaus miesto renginiuose pilietiškumo, sveikos gyvensenos temomis.	
4. Tradiciniai mokyklos renginiai.	2008–2011 m.	Direktorius pavaduotoja neformaliajam ugdymui J. Kučinskienė	Puoselėjamos senosios mokyklos tradicijos, kuriamos naujos.	1 000 Lt iš 2% lėšų.
5. Mokyklos bendruomenės šventės.	2008–2011 m. m.	Administracija, Mokyklos taryba	Gausėnis tėvų įsitraukimas į bendruomenės renginius. Aktyvių tėvų skatinimas.	1 500 Lt iš 2% lėšų.
6. Edukacinės pamokos Vilniaus miesto muziejuose, dailės galerijose.	2008–2011 m. m.	Direktorė J. Mikulskienė	Visos klasės bent 2 kartus per metus lankysis edukacinėse pamokose Vilniaus muziejuose, galerijose.	6 000 Lt iš mokinio krepšelio lėšų.

Priemonės	Terminai	Atsakingi asmenys	Vertinimo rodikliai	Finansavimas
7. Išvykos po šalį, miestą.	2008–2011 m. m.	Direktorė J. Mikulskienė	Tikimės, kad mokiniai ims aktyviau domėtis savo krašto istorija, papročiais, lietuvių folkloru, mitologija, smulkiąja bei pasakojamąja tautosaka, susipažins su senaisiais lietuvių amatais.	Tėvų lėšos

2 uždavinys – plėtoti mokinių saviraišką.

Priemonės	Terminai	Atsakingi asmenys	Vertinimo rodikliai	Finansavimas
1. Mokytojų kvalifikacijos kėlimo renginiai, siekiant atskleisti mokinių kūrybiškumą, susipažįstant su naujomis meno rūšimis.	2008–2011 m. m.	Direktoriaus pavaduotoja ugdymui G. Zulonienė	90 % mokyklos mokytojų susipažins su naujomis meno rūšimis, išbandys naujas technikas. Dailės ir technologijų pamokose mokiniai supažins su naujovėmis.	4 000 Lt iš mokinio krepšelio lėšų.
2. Įvairūs projektai.	2008–2011 m. m.	Direktoriaus pavaduotoja neformaliajam ugdymui J. Kučinskienė	Užtikrinta galimybė meninei, sportinei, kūrybinei, techninei vaikų saviraiškai.	2 000 Lt iš projektų lėšų.
3. Būrelių veiklos įvairinimas.	2008–2011 m. m.	Direktoriaus pavaduotoja neformaliajam ugdymui J. Kučinskienė	Sudarytos sąlygos įvairių gebėjimų vaikų saviraiškai. Atnaujintos neformaliojo ugdymo veiklos programos.	Tėvų lėšos.

3 uždavinys – kurti mokiniams saugią estetinę mokyklos aplinką.

Priemonės	Terminai	Atsakingi asmenys	Vertinimo rodikliai	Finansavimas
1. Skatinimo ir drausminimo sistemų mokykloje sukūrimas ir įgyvendinimas.	2008–2011 m. m.	Mokyklos taryba, psichologė	Apibrėžtos pageidaujamo ir nepageidaujamo mokinių elgesio mokykloje normos.	2 000 Lt iš 2 % lėšų.
2. Prevencinių programų įgyvendinimas.	2008–2011 m. m.	Direktoriaus pavaduotoja neformaliajam ugdymui J. Kučinskienė	Mokykloje bus kuriama saugi ugdymo(si) aplinka. Prevencinėje veikloje dalyvaus dauguma mokyklos bendruomenės narių.	2 000 Lt iš projektų lėšų.

Priemonės	Terminai	Atsakingi asmenys	Vertinimo rodikliai	Finansavimas
3. Psichologo veikla.	2008–2011 m. m.	Psichologė M. Garnatkevičiūtė	Tyrimo duomenys bus panaudoti situacijos analizei ir patyčių prevencinės veiklos tobulinimui.	
4. Saugaus eismo mokyklos lankymas.	2008–2011 m. m.	Direktoriaus pavaduotoja neformaliajam ugdymui J. Kučinskienė	Saugaus eismo mokyklėlės pamokose dalyvaus 74 % mokinių, kurie įgis saugaus elgesio gatvėje ir artimiausioje aplinkoje žinių.	Tėvų lėšos.
5. Akcijų organizavimas prevencine tema.	2008–2011 m. m.	Prevencinė komisija	90 % mokinių dalyvaus mokyklos prevencinėse akcijose.	
6. Saugaus eismo būrelio veikla.	2008–2011 m. m.	D. Giriūnienė	Mokiniai ugdysis saugaus eismo įgūdžius, parengs du spektakliukus ir organizuos viktorinę mokykloje.	
7. Bendradarbiavimas su Žirmūnų policijos nuovada, Vaikų teisių apsaugos tarnyba.	2008–2011 m. m.	Direktoriaus pavaduotoja neformaliajam ugdymui J. Kučinskienė	Užtikrinta specialistų pagalba iškilus mokyklos nelankymo, socialinio apleistumo problemoms.	
8. „Zuikių mokyklėlės“ organizavimas būsiesiems pirmokėliams.	2008–2011 m. m.	Direktoriaus pavaduotoja ugdymui G. Zulonienė	Būsiesiems pirmokai susipažins su mokykla bei mokytoja. Dalyvaus 80% vaikų.	
9. Talkos organizavimas.	2008–2011 m. m.	Direktoriaus pavaduotoja ūkiui S. Jakubėnienė	Skoningai sutvarkyta mokyklos aplinka, gėlynai. Tikimės, kad talkoje dalyvaus 80% mokyklos darbuotojų, 10% tėvų.	1 000 Lt iš 2 % lėšų.

II programa: 53 300 Lt.

Viso: 476 300 Lt.

IV. STRATEGINIO PLANO STEBĖSENOS SISTEMA

1. Strateginio planavimo ir stebėsenos grupė pristato strateginio plano įgyvendinimo rezultatus bendruomenei visuotinio susirinkimo metu kartą metuose (pavasarij).

2. Bendruomenė vertina, teikia siūlymus bei pageidavimus.

3. Direktorius, direktoriaus pavaduotojas ugdymui ir direktoriaus pavaduotojas neformaliajam ugdymui stebi ir įvertina, ar įgyvendinami strateginiai tikslai ir programos, ar darbuotojai įvykdė pavestus uždavinius, ar vykdomų programų priemonės yra efektyvios, ir atitinkamai patikslina strateginius planus.

4. Strateginio planavimo ir stebėsenos grupė posėdžius rengia du kartus per metus. Sausio mėnesį vykdoma praeitų metų veiklos ataskaitos analizė. Analizės duomenys fiksuojami lentelėje:

Eil. Nr.	Prioritetinė kryptis, tikslas	Indikatoriaus apibrėžimas	Indikatoriaus reikšmės			Pastabos
			Buvusi situacija	Buvo planuojama	Dabartinė situacija	

5. Strateginio planavimo ir stebėsenos grupė kiekvienų metų rudenį (rugsėjo mėn.) koreguoja strateginį planą ir teikia jį tvirtinti.

6. Šiai strategijai įgyvendinti būtina, kad:

- visi mokyklos bendruomenės nariai būtų susipažinę, pripažintų strategijos svarbą ir dalyvautų jos įgyvendinime;
- mokykloje dirbtų aukštos kvalifikacijos mokytojai ir neformaliojo ugdymo organizatoriai;
- būtų formuojamas pozityvus mokyklos įvaizdis;
- mokyklos veikla būtų vykdoma ir tobulinama bendradarbiaujant su socialiniais partneriais;
- darbo sąlygų gerinimui būtų skiriamas pakankamas finansavimas.

7. Strategijos įgyvendinimo etapai:

I etapas: 2008–2009 m. m.

II etapas: 2009–2010 m. m.

III etapas: 2010–2011 m. m.

V. LAUKIAMI REZULTATAI

Įgyvendinus mokyklos strateginį planą bus:

- dalinai renovuotas mokyklos pastatas;
- įrengtas sporto aikštynas;
- mokytojų kabinetuose įvestas internetas;
- optimaliai realizuoti ugdymo planai, tenkinantys mokinių poreikius;
- modernizuotos bibliotekos paslaugos;
- mokyklos vadovų įgyta vadybinė kategorija;
- sukurta vieninga mokyklos vertinimo sistema;
- sudarytos sąlygos vaiko visapusiškam tobulėjimui bei jo individualybės skleidimuisi;
- sukurta saugi estetinė mokyklos aplinka.

VI. STRATEGINIO PLANO PRIEDAI

Išorinės aplinkos analizė (PESTE)

A priedas

Veiksniai	Aplinka	
	Galimybės	Grėsmės
Politiniai teisiniai	<ol style="list-style-type: none"> 1. Mokyklų tinklo pertvarka bus sėkmingai įvykdyta iki 2012 m. 2. Mokyklos vadovausis teritoriniu komplektavimo principu priimant mokinius. 3. Esant laisvoms vietoms į mokyklą bus priimami vaikai iš kitų mikrorajonų. 	<ol style="list-style-type: none"> 1. Nestabili švietimo politika. 2. Perpildyta mokykla.
Ekonominiai	<ol style="list-style-type: none"> 1. ES ir kitų lėšų panaudojimas leis pagerinti mokyklos materialinę ir intelektualinę bazę. 2. Sporto aikštyno įrengimas. 3. Mokinio krepšelio didėjimas pagerins ugdymo kokybę. 4. Mokytojų atlyginimų augimas padės išlaikyti darbuotojus. 	<ol style="list-style-type: none"> 1. Mokykla neturi patirties rengiant paraiškas ES projektams. 2. Mokytojų atlyginimai neatitinka miesto ekonominio išsivystymo lygio. 3. Nėra užtikrintos sveikos ir saugios mokyklos veiklos sąlygos (pa-senusi įranga mokyklos valgykloje, higienos normų neatitinkantys suolai, apšvietimas, medicinos, logopedo kabinetai ir t. t.). 4. Mokykla pastatyta 1965 m., todėl jai reikia nuolatinio remonto.
Socialiniai demografiniai	<ol style="list-style-type: none"> 1. Didės migrantų vaikų skaičius. 2. Padaugės vaikų, atvykusių iš kitų Lietuvos miestų, skaičius. 3. Plečiantis šiaurės miesteliui daugėja jaunų šeimų. 	<ol style="list-style-type: none"> 1. Daugėja vaikų, kurių tėvai išvykę dirbti į užsienį. 2. Didelis tėvų darbo krūvis neleidžia pakankamai skirti dėmesio savo vaikams. 3. Prastėjanti mokinių sveikata.
Technologiniai	<ol style="list-style-type: none"> 1. IKT įsigijimas bei taikymas pagerins ugdymo proceso kokybę. 2. Plečiasi mokyklos bendradarbiavimas. 3. Gėrės tėvų informavimo galimybės. 4. Tarptautinių projektų vykdymas. 	<ol style="list-style-type: none"> 1. Tiesioginio (gyvojo) bendravimo nykimas. 2. Mokytojų užsienio kalbos mokėjimo įgūdžių stoka. 3. Nėra kompiuterinės klasės.
Edukaciniai	<ol style="list-style-type: none"> 1. Mokykla įsikūrusi strategiškai palankioje teritorijoje. 2. Padidėjus finansavimui, atsiras didesnė mokymo programų įvairovė. 3. Atsiras galimybė turėti mokytojo padėjėją. 4. Galimybė organizuoti edukacines pamokas meno galerijose, muziejuose. 5. Didės neformaliojo ugdymo programų įvairovė. 6. Plėsis mokytojų savišvietos ir kvalifikacijos galimybės. 7. Didės programų pasiūla specialiųjų poreikių mokiniams. 	<ol style="list-style-type: none"> 1. Didės mokinių skaičius mokykloje. 2. Mokytojams trūks įgūdžių dirbant su migrantų vaikais. 3. Trūks kai kurių specialistų. 4. Mažės mokinių mokymosi motyvacija. 5. Daugės socialiai apleistų vaikų.

Vidaus audito išvados

B priedas

Kriterijus	Stipriosios pusės	Silpnosios pusės
Ugdymo turinys	<ol style="list-style-type: none"> 1. Mokomieji dalykai ugdymo plane paskirstyti remiantis bendrųjų ugdymo planų reikalavimais. 2. Kartais mokytojos veda integruotas pamokas, bendradarbiaudamos su dalykų mokytojais. 3. Vyksta ankstyvasis pagilintas anglų kalbos mokymas. 4. Mokykloje gausu meninės pakraipos būrelių. 5. Mokytojų parengtos ugdymo programos nuoseklios, atitinka mokinių poreikius, gebėjimus, interesus, aptariamose metodinėse darbo grupėse. 6. Modifikuotas ir adaptuotas programos padeda rengti spec. pedagogas ir logopedas. 7. Mokytojams sudaromos įvairios galimybės dalintis gerąja patirtimi. 	<ol style="list-style-type: none"> 1. Sudarant tvarkaraštį ne visada atsižvelgiama į higienos normas. 2. Ugdymo plane dalykų ryšiai, integracija neatsispindi. 3. Trūksta sportinių būrelių.
Mokymosi pasiekimai	<ol style="list-style-type: none"> 1. Visi mokiniai sėkmingai baigė pradinio ugdymo pakopą. 2. Pagal tarptautinio matematikos ir gamtos mokslų tyrimo TIMSS rezultatus, mokyklos mokinių rezultatai yra 5% aukščiau už šalies vidurkį. 3. Pagal tarptautinio skaitymo gebėjimų tyrimo PIRLS rezultatus, mokyklos mokinių rezultatai 2 % viršija šalies vidurkį. 	<ol style="list-style-type: none"> 1. Mokymosi motyvacijos stoka.
Mokymasis ir ugdymas	<ol style="list-style-type: none"> 1. Mokytojų aiškinimas yra tikslus ir suprantamas mokiniams. 2. Naujų dalykų aiškinimas grindžiamas mokinių turimomis žiniomis, igūdžiais bei galimybėmis. 3. Pamokose naudojami aktyvieji mokymo metodai. 4. Unikali mokyklos mokinių vertinimo sistema. 5. Vyrauja pozityvus vertinimas. 6. Mokytojų sukurtos pasiekimų knygelės. 7. Mokinių pasiekimai fiksuojami pusmetinėse ataskaitose. 8. Rengiami pasiekimų aprašai. 9. Tėvai reguliariai gauna informaciją apie vaiko daromą pažangą klasės tėvų susirinkimuose, individualių pokalbių metu, mokinių aplankuose, pasiekimų knygelėse. 	<ol style="list-style-type: none"> 1. Ne visada veiklos tikslai yra derinami su mokiniais. 2. Trūksta vaizdumo pamokose. 3. Ne visada vertinimas stiprina mokinių pasitikėjimą savimi. 4. Tėvų gaunama informacija nėra sisteminga.

Kriterijus	Stipriosios pusės	Silpnosios pusės
Pagalba mokiniams	<ol style="list-style-type: none"> 1. Mokykla turi psichologą, mokytojo pagalbininką, spec. pedagogą, logopedą. 2. Aktyviai vykdoma prevencinė veikla, rengiami projektai. 3. Mokykloje vyrauja meninės pakraipos būreliai. 4. Dauguma mokinių geba išmokti medžiagą pagal skirtas programas. 5. Mokykloje teikiama psichologo, spec. pedagogo, logopedo pagalba. 6. Pamokose mokytojui talkina mokytojas pagalbininkas. 	<ol style="list-style-type: none"> 1. Kartais sunkiai randama bendra kalba su konfliktuojančiais tėvais, nenorinčiais pripažinti problemų. 2. Mažai sporto užsiėmimų. 3. Trūksta patirties dirbant su itin gabiais mokiniais.
Etosas	<ol style="list-style-type: none"> 1. Svetinga mokyklos aplinka. 2. Kuriamos naujos bei puoselėjamos senos mokyklos tradicijos. 3. Mokykla turi savo himną, emblemą. 4. Mokyklos veikla grindžiama visų bendruomenės narių bendravimu ir bendradarbiavimu. 5. Mokykla glaudžiai bendradarbiauja su šalia esančiais darželiais, Žirmūnų seniūnija, policijos nuovada. 6. Vykdomi bendri projektai, kuriuos patys inicijuoja. 7. Mokykla turi savo internetinį puslapį. 8. Mokykla turi gerą vardą mieste, kasmet didėja norinčiųjų mokytis mokinių skaičius. 	<ol style="list-style-type: none"> 1. Kartais kyla konfliktai ar nesusikalbėjimai dėl pasyviai nusiteikusių kolegų. 2. Neturimi patalpų bendrai veiklai organizuoti. Rengiant šventes tenka riboti žmonių skaičių. 3. Mokyklos internetiniame puslapyje trūksta informacijos.
Ištekliai	<ol style="list-style-type: none"> 1. Atnaujinta koridorių grindų danga. 2. Pakeisti bendrųjų patalpų langai. 3. Atnaujinta biblioteka. 4. Rengiami projektai, kuriuos finansuoja Vilniaus miesto savivaldybė, ŠMM. 5. Mokykloje dirbantys mokytojai nuolat kelia savo kvalifikaciją. 6. Mokytojai stengiasi dirbti komandomis. 7. Mokinių darbai puošia mokyklą. 	<ol style="list-style-type: none"> 1. Perpildyta mokykla. 2. Sporto salės nebuvimas. 3. Sportinio inventoriaus trūkumas, patalpų nebuvimas jo laikymui. 4. Pakeisti ne visi mokyklos langai. 5. Maža valgykla. 6. Neatitinkantis Higienos normų apšvietimas, langai, suolai. 7. Ne visiškai tenkinanti aptarnaujančio personalo darbo kokybė. 8. Nepakankama pradedančiųjų dirbti mokytojų kompetencija. 9. Nėra klasės, pilnai aprūpintos IKT. 10. Klasėse nėra interneto.
Mokyklos valdymas	<ol style="list-style-type: none"> 1. Mokyklos vadovas diegia naujoves, rūpinasi mokykla. 2. Metodinėse grupėse darbas vyksta demokratiškai, visi mokytojai įtraukiami į veiklos planavimą. 3. Mokyklos vadovas geba efektyviai priimti sprendimus, sužadinti darbuotojų pasitikėjimą, ir juos įkvėpti. 	<ol style="list-style-type: none"> 1. Darbai paskirstomi ne visada efektyviai. 2. Darbuotojai pasigenda palaikymo ir įvertinimo. 3. Ne visada efektyvus komandos sudarymas, kadru atranka bei išlaikymas.

STIPRYBĖS	SILPNYBĖS
<ol style="list-style-type: none"> 1. Kvalifikuoti specialistai. 2. Iniciatyvūs, kūrybingi pedagogai. 3. Mokyklos sukurta vertinimo sistema. 4. Vadovai, skatinantys naujoves. 5. Patraukli mokyklos aplinka. 6. Puoselėjamos senos ir kuriamos naujos tradicijos. 7. Darbas mokykloje organizuojamas viena pamaina. 8. Atnaujinta biblioteka. 9. Meninių būrelių gausa. 10. Laimėti projektai. 11. Edukacinės programos. 12. Bendravimas ir bendradarbiavimas su tėvais. 13. Geras mokyklos įvaizdis. 14. Atnaujinta koridorių grindų danga. 15. Pakeisti bendrųjų patalpų langai. 	<ol style="list-style-type: none"> 1. Kartais kylantis tarpusavio nesusikalbėjimas kolektyve. 2. Mokinių mokymosi motyvacijos stoka. 3. Perpildyta mokykla. 4. Vadovėlių, mokytojų knygų trūkumas. 5. Sporto salės nebuvimas. 6. Sportinio inventoriaus trūkumas, patalpų nebuvimas jo laikymui. 7. Pakeisti ne visi langai. 8. Sportinių, sveikos gyvensenos ugdymo būrelių stoka. 9. Maža valgykla.
GALIMYBĖS	GRĖSMĖS
<ol style="list-style-type: none"> 1. Kvalifikacijos kėlimo renginiai. 2. Dalyvavimas projektuose. 3. Interneto įrengimas klasėse. 4. Veiklos pasirinkimo galimybė mokinių atostogų metu. 5. Mokami būreliai. 6. Efektyvus 2 % tėvų lėšų panaudojimas. 7. Skirtos savivaldybės lėšos sporto aikštyno įrengimui. 8. Psichologo pagalba mokytojui. 9. Mokyklinės uniformos įvedimas. 10. Aprūpinimas naujais vadovėliais, vaizdinėmis priemonėmis iš mokinio krepšelio lėšų. 	<ol style="list-style-type: none"> 1. Perpildyta mokykla. 2. Mokytojų pervargimas. 3. Mokinių ligos. 4. Profesinės motyvacijos stoka. 5. Specialistų trūkumas. 6. Traumų tikimybė. 7. Judėjimo stoka. 8. Konfliktinės situacijos su tėvais. 9. Tėvų domėjimosi vaikų mokymusi ir pagalbos jiems teikimu, mažėjimas.

VII. DOKUMENTŲ, KURIAIS VADOVAUJANTIS PARENGTAS MOKYKLOS STRATEGINIS PLANAS, SĄRAŠAS

Lietuvos Respublikos Vyriausybės 2007 m. vasario 7 d. nutarimo Nr. 194 patvirtinta Strateginio planavimo metodika.

2003–2012 m. Valstybinė švietimo strategija.

2002–2011 m. Vilniaus miesto savivaldybės strateginis planas.

**Vilniaus Prano Mašiotų pradinės mokyklos
2008–2009 m. m. VEIKLOS PROGRAMA**

MOKYKLOS PRISISTATYMAS

Mokyklos misija – aktyvi, atvira kaitai švietimo institucija, teikianti šiuolaikišką bendrąjį pradinį ugdymą kiekvienam mokiniui pagal galimybes bei poreikius, ugdanti vertybines nuostatas, padedanti pasirengti mokytis pagal pagrindinio ugdymo programą.

Situacija: Vilniaus Prano Mašiotų pradinėje mokykloje mokosi 381 mokinys. 177 iš jų mergaitės, 204 – berniukai. Sukomplektuota 16 klasių komplektų. Mokykloje yra 15 specialiųjų poreikių turinčių mokinių, 14 iš jų mokosi pagal modifikuotą ugdymo programą, 1 – pagal adaptuotą. Mokykloje vyksta ankstyvasis anglų kalbos mokymas. II–IV klasėse anglų kalbos mokosi 282 mokiniai. Dorinio ugdymo formą – tikyba – pasirinko 296 mokiniai, etika – 85 mokiniai.

Vilniaus Prano Mašiotų pradinėje mokykloje dirba 27 kvalifikuoti pedagogai. Iš jų – 1 muzikos mokytoja metodininkė, 1 pradinių klasių metodininkė, 14 vyresniųjų mokytojų, 1 atestuota mokytoja. 2008–2009 m. m. atestuosis 1 mokytoja.

Mokiniamis pagalbą teikia psichologė, logopedė, specialioji pedagogė.

Mokykla 2005–2007 m. dalyvavo pradinio ugdymo atnaujinto turinio programos projekte, 2007–2008 m. m. – pradinių klasių ir specialiojo ugdymo pedagogų kompetencijų taikymo IKT ir novatoriškų mokymosi metodų tobulinimo projekte. Nuo 2008–2009 m. m. mokytojos dirbs pagal atnaujintas Bendrąsias ugdymo turinio programas.

2008–2009 m. m. skiriamos 48 papildomojo ugdymo valandos mokinių pasirinktoms saviraiškos programoms. Mokykloje veikia tradiciniai būreliai: dailės studija „Vaivorykštė“, pop choras „Šviesi žvaigždėlė“, dramos studija „Burtininkas“, šiuolaikinio šokio studija „Straksiukai“, Seniūnų klubas, Jurgelio meistrelis studija, saugaus eismo būrelis.

Šiomet mokiniai galės rinktis į Jaunųjų korespondentų ratelį, Ekologinį būrelį „Žaliu taku“, „Matematikos tvirtovę“, „Žiniukų klubą“, studiją „Linksmasis parkeris“. Būreliai kasmet aktyviai dalyvauja miesto, šalies renginiuose, šventėse, konkursuose, parodose.

SSGG analizės suvestinė

VEIKLOS SRITIS	STIPRIOSIOS PUSĖS	SILPNOSIOS PUSĖS	GALIMYBĖS	GRĖSMĖS
UGDYMO TURINYS	Mokyklos ugdymo planai atitinka bendrųjų ugdymo planų reikalavimus.	Mokiniai po pamokų jaučiasi pavargę.	Mažinti užduodamų namų darbų krūvį.	Mokinių sveikatos sutrikimai, psichologinės problemos.
MOKYMOSI PASIEKIMAI	Mokiniai sėkmingai įsisavina pradinio ugdymo programą.	Mokymosi motyvacijos stoka.	Diferencijuoti bei individualizuoti ugdymo procesą, teikti individualią psichologo pagalbą.	Prasti mokymosi rezultatai, mokymosi motyvacijos stoka.
MOKYMASIS IR UGDYMAS	Mokykloje kuriama ir nuolat tobulinama savita vertinimo sistema.	Mokinių atsakomybė, savarankiškumas, ir aktyvumas mokantis.	Skatinti mokinių savarankiškumą.	Nenoras mokytis, prasti mokymosi rezultatai.
PAGALBA MOKSLEIVIAMS	Mokykloje daug būrelių.	Sportinių būrelių stoka.	Įkurti mokykloje sporto būrelių.	Nepasitenkinimas, mokinių sveikatos problemos.
MOKYKLOS ETOSAS	Saugi, jauki ir svetinga aplinka, bendravimas ir bendradarbiavimas.	Aktyvesnis tėvų įtraukimas į mokyklos veiklą.	Tėvų skatinimas.	Abejingumas, kylantys konfliktai.
IŠTEKLIAI	Visi pedagogai įgiję reikiamą išsilavinimą, atestuoti, efektyvi mokytojų ir komandų veikla.	Ploto, erdvės trūkumas.	ES projektai, tėvų parama.	Nepakankami ištekliai įtakoja ugdymo kokybę. Perpildyta mokykla.

VEIKLOS SRITIS	STIPRIOSIOS PUSĖS	SILPNOSIOS PUSĖS	GALIMYBĖS	GRĖSMĖS
MOKYKLOS VAL- DYMAS IR KOKYBĖS GARANTAVIMAS	<i>Profesinė kompetencija ir įsipareigojimai, individualios bei grupinės veiklos efektyvumas.</i>	<i>Pasyvokas pedagogų požiūris į strateginio plano kūrimą, audito vykdymą mokykloje.</i>	<i>Pedagogų aktyvesnis išitraukimas į audito vykdymą mokykloje, strateginio plano kūrimą.</i>	<i>Bendros veiklos neefekty- vumas.</i>

Svarbiausi mokyklos pasiekimai 2007–2008 m.m.

- Visi ketvirtokai sėkmingai baigė pradinio ugdymo pakopą.
- Buvo laimėtas finansavimas 4 projektams: gabiųjų projektui „Mažieji šviesuliukai“, etnokultūriniam projektui „Rieda, rieda ratais metai“, vaikų socializacijos projektui per mokslo metus, Vaikų vasaros poilsio stovyklai.
- Mokykla dalyvavo Pradinio ugdymo atnaujinto turinio išbandymo projekte.
- Mokytoja metodininkė G. Gaidimauskienė tapo konsultante bei seminarų vadove šalies pedagogams teikiant informaciją apie Pradinio ugdymo atnaujintą turinį.
- Vyresnioji mokytoja Ingrida Rimkuvienė įgijo IKT ir novatoriškų mokymosi metodų taikymo pradiniame ugdyme švietimo konsultanto kompetenciją.
- Mokytojos aktyviai dalyvavo kvalifikacijos tobulinimo renginiuose.
- Organizavome Vilniaus miesto pradinių klasių mokiniams Talentų šou „Mažieji šviesuliukai“ ir sulaukėme puikių atsiliepimų.
- 2007–2008 m. m. mokykloje lankėsi svečiai iš Olandijos, Kipro, pedagogai iš Kretingos rajono Švietimo centro. Buvo stebimos atviros pamokos, dalinamasi gerąja patirtimi.
- Mokytojų Redos Minkevičienės ir Dalios Milašauskienės parengti mokiniai, Filaretų pradinėje mokykloje vykusioje gamtamokslinėje konferencijoje, pristatė pranešimą „Kaip užrišti ligų maišelį“, „Ekologiškai švarus obuolys“.
- Mokytojos patobulino ir išleido naujas mokinių pasiekimų knygeles.
- Puikiai pavyko bendruomenės renginiai: Kalėdinis krepšinio turnyras, sporto šventė, Kapelijų varžytuvės, Atvirų durų dienos, koncertas „Dainos mamai“.
- 130 mokinių dalyvavo matematikos olimpiadoje „Kengūra“. Iš jų – 70 mok. I–II kl., 60 mok. – III–IV kl.
- III–IV kl. mokiniai pirmą kartą išbandė jėgas anglų kalbos olimpiadoje „Kengūra“.
- Mokyklos pop choras „Šviesi žvaigždėlė“, Jurgelio meistrelio studija dalyvavo Kauno miesto festivalyje „Rudens spalvos“.
- Atestavosi 2 mokytojos. Iš jų V. Vaičiūtei suteikta vyresniosios mokytojos kvalifikacinė kategorija, G. Gaidimauskienei – mokytojo metodininko kvalifikacinė kategorija.
- Atliktas kosmetinis koridorių remontas, pakeisti bendrųjų patalpų langai, atnaujinta grindų danga koridoriuose, gauta 18 naujų suolų. Geranoriška tėvų pagalba pirmųjų klasių pakeisti langai, suremontuotos klasės.
- Biblioteka tapo aktyviai lankoma. 2006–2007 m. m. bibliotekoje mokiniai bei mokytojos lankėsi 927 kartus, 2007–2008 m. m. – 5670 kartų.
- Mokyklos mokiniai ir mokytojos aktyviai dalyvavo miesto muziejuose, galerijose organizuotose edukacinėse programose.
- Mokykla glaudžiai bendradarbiavo su Žirmūnų gimnazija, Policijos nuovada, Žirmūnų seniūnija, Planetariumu, Lietuvos nacionaliniu muziejumi, Radvilų rūmais, Vilniaus kolegija, VPU, „Jūratės manufaktūra“ ir kt.
- Mokytojai dalyvavo metodinėje išvykoje Kauno P. Mašioto pradinėje mokykloje, kur stebėjo bei aptarė atviras pamokas. Buvo aplankyti rašytojo namai Kačerginėje, užmegzta pažintis su vietos bendruomene.

Didžiausios problemos, su kuriomis 2007–2008 m. m. susidūrė mokykla:

- *Perpildyta mokykla.*
- *Nėra sporto salės.*
- *Trūksta patalpų anglų kalbos, muzikos, mokytojų metodiniam kabinetui.*
- *Sportinio inventoriaus trūkumas, patalpų nebuvimas jo laikymui.*
- *Maža valgykla, aktų salė.*
- *Vis dar neatitinkantys higienos reikalavimų suolai, grindų danga, langai, apšvietimas.*
- *Tėvai nėra aktyvūs renginių dalyviai, organizatoriai.*
- *Trūksta žinių, praktikos dirbant su gabiais mokiniais.*
- *Sunkiai valdomi vaikai, jų elgesys mokykloje.*
- *Sportinių, sveikos gyvensenos ugdymo būrelių stoka.*

Tikslas	Uždaviniai	Igyvendinimo priemonės	Terminai	Kaštai	Atsakingi vykdytojai	Tikslo įgyvendinimo vertinimo kriterijai
Sudaryti tinkamą edukacinę aplinką įvairių gabumų mokiniams ugdytis.	1. Tobulinti ugdymo individualizavimą ir diferencijavimą.	1.1. Ilgalaikių teminių planų rengimas pagal naujas Pradinio ugdymo bendrąsias programas.	2008 m. rugsėjis		Visos mokytojos	Ilgalaikiai teminiai planai bus parengti pagal naujas Pradinio ugdymo bendrąsias programas.
		1.2. Modifikuotų, adaptuotų programų rašymas specialiųjų poreikių mokiniams.	2008 m. rugsėjis		Spec. ugdymo komisija	15 specialiųjų poreikių mokinių bus parašyta 14 modifikuotų, 1 adaptuota ugdymo programa.
		1.3. Seminaras „Ugdymo individualizavimas ir diferencijavimas“.	2008–2009 m. m.	1 000 Lt iš mokinio krepšelio lėšų	G. Gaidimauskienė J. Kučinskienė	90 % mokytojų dalyvaus seminare „Ugdymo individualizavimas ir diferencijavimas“ bei pasidalins patirtimi su kolegėmis.
		1.4. Prevencinės komisijos veikla.	2008–2009 m. m.		J. Kučinskienė	Mokykloje bus kuriama saugi ugdymo(si) aplinka. Prevencinėje veikloje dalyvaus dauguma mokyklos bendruomenės narių.
		• Prevencinės pamokos saugaus eismo mokykloje.	2008 m. spalio	850 Lt iš tėvų lėšų	J. Kučinskienė B. Lašinskienė	Saugaus eismo mokyklėlės pamokose dalyvaus 74 % mokinių, kurie įgys saugaus elgesio gatvėje ir artimiausioje aplinkoje žinių.
		• I–IV klasių mokinių patyčių tyrimas.	2008 m. spalio	50 Lt iš 2 % lėšų	J. Kučinskienė	Tyrimo duomenys bus panaudoti situacijos analizei ir patyčių prevencinės veiklos tobulinimui.
		• Seminaras mokytojoms ir paskaita mokinių tėvams „Smurto ir patyčių prevencija“.	2009 m. sausis		M. Garnatkevičiūtė R. Minkevičienė	Vyks seminaras mokytojoms ir paskaitos mokinių tėvams smurto ir patyčių prevencijos tema. Dalyvaus 90 % mokytojų ir III klasių mokinių tėvai.

Tikslas	Uždaviniai	Igyvendinimo priemonės	Terminai	Kaštai	Atsakingi vykdytojai	Tikslo įgyvendinimo vertinimo kriterijai
		<ul style="list-style-type: none"> Žirmūnų gimnazijos mokinių prevencinės valandėlės. Akcija „Gerumo žodžiai draugams“. 	2008 m. gruodis		J. Kučinskienė	Gimnazijos mokiniai ves prevencines pamokėles IV klasių mokiniams.
			2009 m. gegužė	100 Lt iš 2 % lėšų	R. Minkevičienė	Mokyklos kieme bus surengta gerumo akcija, kurioje dalyvaus visi mokyklos mokiniai ir mokytojai.
		1.5. Specialiojo pedagogo, logopedo veikla:	2008–2009 m. m.		I. Vielavičienė	Mokykloje bus atliktas tyrimas apie spec. poreikių tenkinimą. Vyks aktyvi spec. pedagogo, logopedo veikla.
		<ul style="list-style-type: none"> Individualus darbas su specialiujų poreikių mokiniais. Nuolatinė pagalba kalbos ir kitų komunikacijos sutrikimų turintiems mokiniams. Konsultacijos tėvams, mokytojams. 			I. Vielavičienė	Logopedines pratybas lankys 34 % mokinių.
		<ul style="list-style-type: none"> Tyrimas „Specialiujų poreikių tenkinimas mokykloje“. 	2008–2009 m. m.	100 Lt iš 2 % lėšų		Tėvai, mokytojai konsultuosis aktualiais klausimais.
		1.6. Psichologo veikla:	2008 m. gruodis	200 Lt. iš 2 % lėšų	M. Garnatkevičiūtė	Audito komisijai bus pateikti tyrimo rezultatai.
		<ul style="list-style-type: none"> Pirmokų adaptacijos tyrimas. Konsultacijos tėvams, mokytojams. Gabių mokinių atpažinimas. 	2009 m. sausis			Tėvų susirinkimuose psichologė pristatys pirmokų adaptacijos tyrimo rezultatus. Teiks individualias konsultacijas mokytojams, tėvams.
		1.7. Atvirų pamokų demonstravimas tėvams, miesto, šalies pedagogams.	2009 m. vasaris, kovas		Visos mokytojos J. Mikulskienė G. Zulonienė	Bus atliktas tyrimas, norint atpažinti gabiuosius mokyklos mokinius.
		1.8. Pamokų stebėjimas.	2008–2009 m. m.		G. Zulonienė J. Mikulskienė J. Kučinskienė	Atvirose pamokose mokytojos taikys individualizavimo ir diferencijavimo metodus. Pamokas stebės 15% tėvų.
		1.10. Gabių mokinių projekto „Mes gabūs, linksmi ir išradingi“ vykdymas.	2008 m. gruodis	2 000 Lt iš projekto lėšų	A. Petraitienė L. Kavaliauskaitė	Pamokose bus stebima pirmokų adaptacija, darbas su spec. poreikių mokiniais, užduočių individualizavimas ir diferencijavimas. Aptarimai vyks su klasių mokytojomis individualiai.
						Gabiųjų projekto veikla įtrauks didesniąją dalį mokinių, skatins dalyvauti olimpiadoje, konkursuose, viktorinose.

Tikslas	Uždaviniai	Įgyvendinimo priemonės	Terminai	Kaštai	Atsakingi vykdytojai	Tikslo įgyvendinimo vertinimo kriterijai
		1.11. Pailgintos dienos grupės veikla.	2008–2009 m. m.		Grupių mokytojos	Mokiniai po pamokų bus užimti, ruoš namų bei kūrybines užduotis, dalyvaus neformaliojo ugdymo užsiėmimuose, žais kieme.
	2. Ugdyti pilietinę mokinių savimone.	2.1. Pažintis su meno galerijomis. Senieji lietuvių amatai. 2.2. Išvykos po Lietuvą. 2.3. Kalbų diena. 2.4. Akcija „Padovanokime gėlę mokyklai“. 2.5. Seniūnų klubo veikla: • Diskusija „Kuo man brangi Lietuva?“ • Komplimentai Lietuvai. • Kūrybinis darbas „Gražiausias kampelis“. 2.6. Projekto „Tūkstantmečio Lietuva“ vykdymas: • Sausio 13-osios paminėjimas • Kapelijų varžytuvės, skirtos Vasario 16-ajai. • Lietuvos vardo paminėjimo šventė.	2008–2009 m. m. 2008–2009 m. m. 2008 m. rugsėjo mėn. 2008 m. spalio mėn. 2008–2009 m. m.	3 000 Lt iš kultūrinei ir pažintinei veiklai skiriamų lėšų 2 000 Lt iš ekologinio projekto lėšų 1 000 Lt iš 2 % lėšų	isos mokytojos Visos mokytojos I. Linartienė S. Eigminienė J. Mikulskienė, S. Jakubėnienė R. Minkevičienė D. Milašauskienė G. Zulonienė K. Mitkevičienė L. Kavaliauskaitė D. Juodzevičienė A. Jasaitė J. Petkevičienė B. Lašinskiene J. Kučinskiene	90 % mokinių dalyvaus miesto muziejuose, galerijose vykstančiose edukacinėse programose. Tikimės, kad mokiniai ims aktyviau domėtis savo krašto istorija, papročiais, lietuvių folkloru, mitologija, smulkiaja bei pasakojamąja tautosaka, susipažins su senaisiais lietuvių amatais. Kalbų diena skirtame renginyje dalyvaus II–IV klasių mokiniai. Mokykloje vyks mokytojų-tėvų-mokinių talka. Bus gražinama aplinka, sodinamos gėlės. Mokyklos mokinių savivalda ugdyt kritinį mąstymą, iniciatyvą, savarankiškumą, pagarbą sau ir kitam, atsakomybę ir pareigą, socialinius igūdžius, savireguliaciją, patenkins saviraiškos, veiklos, teisingumo poreikius. Projekto renginiuose bus užimta 100 % mokinių, kiekviena klasė parengs po koncertinį numerį, aktyviai dalyvaus numatytoje veikloje.

Tikslas	Uždaviniai	Įgyvendinimo priemonės	Terminai	Kaštai	Atsakingi vykdytojai	Tikslo įgyvendinimo vertinimo kriterijai
		2.7. Bendradarbiavimas su šalies bei miesto teatrais.	2008–2009 m. m.		G. Zulonienė J. Mikulskienė	Mokiniai vyks į mieste rengiamus spektaklius. 80 % vaikų stebės mokykloje „Tarškalų“, „Drevinuko“ pasirodymus.
		2.8. Dalyvavimas miesto renginiuose, skirtuose Lietuvos vardo tūkstantmečiui paminėti.	2008–2009 m. m.	300 Lt iš tėvų lėšų	Visos mokytojos	Mokiniai aktyviai dalyvaus miesto renginiuose.
	3. Skatinti įvairių gabumų mokinių kūrybinę raišką.	3.1. Seminarų kūrybiškumo tema organizavimas bei lankymas. 3.2. Konkursas „Žodžio žaismas“, skirtas rašytojo P. Mašiotų gimtadieniui. 3.3. Viktorina „Užkariauk matematikos tvirtovę“. 3.4. Rašytojo P. Mašiotų 145-ųjų gimimo metinių šventė. 3.5. Būrelių veikla: • Dailės studija „Vaivorykštė“. • „Jurgelio meistro studija“.	2008–2009 m. m. 2008 m. lapkritis 2008 m. lapkritis 2008 m. gruodis 2008–2009 m. m.	500 Lt iš mokinio krepšelio lėšų. 200 Lt iš tėvų lėšų 200 Lt iš tėvų lėšų 500 Lt iš 2 % lėšų	J. Mikulskienė B. Lašinskienė J. Petkevičienė I. Rimkuvienė G. Gaidimauskienė J. Mikulskienė Pradinių klasių mokytojos J. Kučinskienė E. Sniečkutė-Saulėnienė B. Lašinskienė D. Juodzevičienė	80 % mokytojų dalyvaus seminaruose kūrybiškumo tema, įgytomis žiniomis pasidalins su kolegėmis. Renginyje dalyvaus 90 % mokinių. Skleisis mokinių kūrybiškumas, gebėjimas dirbti grupėje. Mokiniai tobulins matematinius įgūdžius konkurse. Bus šmaikščiai pažvelgta į rimtą matematikos mokslą. Iškilmingai paminėsime rašytojo gimtadienį. Visų klasių mokiniai aktyviai dalyvaus projekcinėje veikloje. Darbai bus eksponuojami parodoje. Būrelių veikloje dalyvaus 85 % mokyklos mokinių. Mokiniai išmoks kurti įvairia technika. Vaikų darbai kurs jaukią mokyklos aplinką, bus eksponuojami miesto dailės darbų parodoje. 100 % būrelio mokinių dalyvaus miesto folkloro festivalyje „Iš močiutės skrynios“ bei kituose Vilniaus miesto etnokultūros centro organizuojamuose renginiuose.

Tikslas	Uždaviniai	Įgyvendinimo priemonės	Terminai	Kaštai	Atsakingi vykdytojai	Tikslo įgyvendinimo vertinimo kriterijai
		<ul style="list-style-type: none"> • Šiuolaikinio šokio studija „Straksiukai“. • Dramos studija „Burtininkas“. • Jaunieji korespondentai. • Saugaus eismo būrelis. • Ekologinis būrelis „Žaliu taku“. • Pop choras „Šviesi žvaigždėlė“. 		300 Lt iš tėvų lėšų	<p>A. Jasaitė</p> <p>G. Gaidimauskienė</p> <p>L. Masolienė L. Kavaliauskaitė J. Kučinskienė</p> <p>D. Giriūnienė</p> <p>D. Milašauskienė R. Minkevičienė</p> <p>L. Šurmaitienė</p>	<p>Šokėjai išmoks naujų šokio derinių, parengs naują programą ir koncertuos miesto renginyje „Lietuvos vardo tūkstantmetis“ (2009 m. liepos 6 d.).</p> <p>Dramos studijos mokiniai pastatys spektaklį „Žiogas ir skruzdės“, skirtą P. Mašiotų gimimo metinėms ir dalyvaus Vilniaus miesto teatrų festivalyje „Vaidenis“.</p> <p>Mokiniai parengs ir išleis 4 mokyklos aktualijų laikraštuko „Pramaniūgas“ numerius.</p> <p>100 % būrelio mokinių pakvies į spektaklį „Vaikšto gatvėmis tamsa“ mokyklos bendruomenę, organizuos viktoriną „Būk saugus“ mokykloje ir dalyvaus varžybose Antakalnio saugaus eismo mokykloje.</p> <p>Mokiniai atliks gamtamokslinius tyrimus, parengs pranešimą miesto konferencijai „Gamta šalia mūsų“, organizuos gėlių sodinimo akciją.</p> <p>90 % mokinių dalyvaus festivalyje „Rudens spalvos“, koncertuos Nacionalinėje filharmonijoje.</p>
Viso lėšų				13 300 Lt		

**Vilniaus Prano Mašioto pradinės mokyklos
2009–2010 m. m. I d klasės ILGALAIKIS PLANAS**

I. Situacijos analizė

Bendroji informacija bei trumpa klasės mokinių charakteristika.

I d klasėje mokosi 24 mokiniai: 13 mergaičių, 11 berniukų. Mokinių amžius – 6–7 metai. Tikybos pamokas pasirinko 13 mokinių, etikos – 11 mokinių. Didelė dalis mokinių atėjo į pirmąją klasę iš priešmokyklinių grupių. Jie pažįsta raides ir skaitmenis, skaičiuoja 10, 20 ribose. Jau yra skaitančių. Mokinukai smalsūs, žingeidūs, noriai bendrauja su klasės draugais. Mergaitė ir berniukas yra labai nedrąsūs, tylūs, jautrūs. Keturi berniukai ypač judrūs, sunkiai nusėdi vietoje. Vienam berniukui visada reikia pagalbos pasiimant daiktus, atliekant užduotis. Jis savarankiškai negeba rasti daiktų. Klasė judri, reikia pastoviai apgalvoti darbą, veiklą, kuri sudomintų ir motyvuotų mokinius. Keturi vaikai lanko B.Dvariono muzikos mokyklą, du sporto mokyklą, kiti – mūsų mokykloje veikiančius būrelius. Mokykloje mokymosi sąlygos geros, trūksta tik sporto salės. Gera ugdymo bazė: yra biblioteka, turime kompiuterius, multimediją. Ugdymo procese dažnai naudoju netradicinius mokymo(si) metodus. Nuolat puoselėju šias mokinių vertybines nuostatas: savigarbą bei pagarbą kitiems, teisingumą, sąžiningumą, veiklumą, atvirumą kaitai, naujoms idėjoms, ieškojimams.

II. Bendrieji ugdymo uždaviniai

Ugdymo(si) prioritetai:

- Nuolat ugdyti mokinių asmeninius gebėjimus.
- Skatinti, kad suprastų kas gera, o kas bloga.
- Palaikyti, gerbti kito nuomonę.
- Mokyti būti draugiškais, neužgaulioti vieni kitų.
- Palaikyti ir skatinti vaikų domėjimąsi mus supančia aplinka.
- Kritiškai įvertinti savo kompetencijas ir jas tobulinti.
- Rinktis sveiką gyvenimo būdą ir jo laikytis.
- Gebėti naudotis įvairiomis bendravimo formomis.
- Įgyti skaitymo, rašymo, klausymo, kalbėjimo skaičiavimo įgūdžius.

Pradinio ugdymo tikslas – padėti vaikui įgyti mokymuisi ir gyvenimui būtinų socialumo, komunikacijos, pažinimo, kūrybingumo, sveikos gyvensenos ir mokėjimo mokytis kompetencijų pagrindus.

Uždaviniai:

- padėti kiekvienam vaikui įgyti prasmingų, aktualių žinių apie save, pasaulį ir kitus žmones;
- padėti kiekvienam vaikui išsiugdyti gebėjimus, reikalingus kaupti žinias ir patirtį, sudaryti ugdymo sąlygas, palankias mokinių tobulėjimui;
- sudaryti ugdymo turinį, aplinką ir vertinimą, palankius kompetencijų plėtotei, brandžios, humaniškos ir žmogiškoms vertybėms išsipareigojusios asmenybės ugdymui.

III. Metų darbo sėkmės kriterijai:

- mokinių vertinimo aplankų kaupimas, jų tvarkymas, analizavimas;
- pažangi klasė, kurios visi mokiniai taps antroais;

- skatinti vaikų smalsumą, iniciatyvumą, savarankiškumą, atkaklumą siekiant užsibrėžto tikslo, ugdyti pasitikėjimą savimi, tikėjimą mokymosi sėkme, atsakomybę už savo mokymosi veiklą; žadinti teigiamą nuostatą meninei veiklai ir menui, skatinti išgyventi kūrybinį džiaugsmą, pasitenkinimą, sėkmės jausmą. Sudaryti sąlygas įsitraukti į meninę veiklą, atsiskleisti joje, pažinti save, tenkinti ir praturtinti prigimtinius poreikius grožiui, gėriui, geranoriškam bendravimui;
- sieti ugdymo(si) turinį ir mokymo(si) procesą su praktine veikla, daug dėmesio skirti ugdymo turinio individualizavimui ir diferencijavimui. Nuolatinis mokytojos kvalifikacijos tobulinimas, mokant diegti bendrujų programų naujoves, yra būtina sėkmingo ugdymo (si) proceso dalis.

IV. Bendravimas ir bendradarbiavimas

Devyni klasės mokiniai lankys logopedinius užsiėmimus. Netaria – r, š, ž, dž. Vienam berniukui reikės individualios pagalbos.

Per mokslo metus vyksime į ekskursijas, edukacines pamokas, lankysime muziejus. Apsilankysime žirgyne, Riešės plantacijoje. Mokslo metų pabaigoje vyksime į kelionę su šeimomis. Dalyvausime mokyklos renginiuose, festivaliuose, varžybose. Dalyvausime miesto teatrų festivalyje „Vaidenis“, bendrausime su kitų mokyklų bendraamžiais. Dalyvausime klasės projektuose. Planuojama apsilankyti gaisrinės muziejuje. Kaip ir kasmet, klasėje bus švenčiamos svarbiausios kalendorinės šventės (Kalėdos, Vėlykos), dalyvaujama mokyklos renginiuose, rengiamos viktorinos, popietės. Bus minimos Prano Mašiotų gimimo metinės. Bus švenčiamas pirmokų Šimtadienis, paskutinis skambutis dvyliktokams. Planuojami tėvų susirinkimai rugsėjo, lapkričio ir balandžio mėn., individualūs pokalbiai su mokinių tėvais sausio ir gegužės mėn. (prireikus ir dažniau). Numatytos paskaitos tėvams apie mokinių adaptaciją mokykloje.

V. Mokymo ir mokymosi turinys

Dalykas	Pasiekimai (remiantis „Mokinių gebėjimų raida“)	Pastabos (refleksija)
Dorinis ugdymas		
Etika		
Saviugda ir savisauga (Aš–Aš)	Nepasiduos liūdesiui, pykčiui, pavydai. Mokysis iš teigiamų pavyzdžių. Tausos sveikatą. Džiaugsis savo asmeniniais patyrimais. Apibūdins savo išvaizdą, pomėgius.	
Dialoginis bendravimas (Aš–Tu)	Gebės mandagiai bendrauti. Gebės užjausti, būti draugiškas. Mokės taikiai spręsti ginčus. Gebės atleisti kitam.	
Socialiniai santykiai (Aš–Mes)	Gebės apibūdinti savo šeimą, teises ir pareigas joje. Aktyviai dalyvaus grupės diskusijose. Laikysis taisyklių. Domės tautos tradicijomis, puoses jas. Ugdyti toleranciją kitos tautybės, išvaizdos, tikėjimo žmogui. Domės savo gimtine, pasakos.	
Santykis su pasauliu (Aš–Tai)	Skaitys, kurs pasakas. Stebės aplinką, gėrės gamta. Tikės, kad kiekvienam reikia namų. Semsis patirties iš pasakų. Priimdami pasaulį kaip Dievo dovaną moka grožėtis gamta ir prisideda prie jos saugojimo.	
Tikyba		
Gyvenimo klausimai tikėjimo šviesoje	Norėdami klausytis ir suprasti ne tik žmones, bet ir Dievą, geba nepertraukiant išklausti kitą ir būti tyloje. Moka prašyti ir priimti kitų pagalbą bei už tai padėkoti.	
Bendravimas ir sutarimas	Priimdami Šventąjį Raštą kaip ypatingą knygą, moka pagarbiai klausytis jo skaitymo. Suvokdami Šventąjį raštą kaip Dievo žodį, moka klausytis ir dėkoti.	
Šventojo Rašto ir tikėjimo pažinimas	Sekdami liturginį kalendorių geba ruošti religinėms šventėms ir jas švęsti.	
Atsiliepiamas į Dievo ir Bažnyčios kvietimą	Džiaugdamiesi, kad yra Dievo vaikai, lygina save su kitais ir įvardija ypatingas Dievo dovanas. Brangindami maldą moka persižegnoti.	
Dvasinis augimas	Stengiasi kalbėtis su Dievu savais žodžiais.	

Dalykas	Pasiekimai (remiantis „Mokinių gebėjimų raida“)	Pastabos (refleksija)
<p>Lietuvių kalba</p> <p>Kalbėjimas</p> <p>ir klausymas</p> <p>Skaitymas (skaitymo technika, teksto suvokimas) ir literatūros bei kultūros pažinimo pradmenys</p> <p>Rašymas (rašymo technika, teksto kūrimas)</p>	<p>Bendraudami su kitais stengsis vengti netinkamų žodžių, neižeisti kitų; stengsis noriai klausytis sekamos pasakos, sakmės, liaudies dainos, skaitomo teksto, eilėraščio.</p> <p>Bendraudamas su kitais stengsis juos išgirsti, išklaudyti, suprasti ir atitinkamai reaguoti.</p> <p>Laikysis elementariausių kalbos etiketo taisyklių (pasisveikins, mandagiai bendraus, atsisveikins ir pan.).</p> <p>Klausysis ir supras sekamų ar skaitomų tekstų, deklamuojamų eilėraščių, liaudies dainų turinį.</p> <p>Mokės pasekti neilgą pasaką, užminti mįslę, pasakyti pamėgdžiojimą ar skaičiuotę, padeklamuoti eilėraščių.</p> <p>Apibūdins žiūrėtas televizijos laidas skirtas vaikams.</p> <p>Pasakys nesudėtingo dviskiemenio ar triskiemenio žodžio garsus iš eilės; supras, kuo skiriasi raidė nuo garso.</p> <p>Stengsis išmokti skaityti, norės skaityti įvairius tekstus, knygas, saugos mokymo(si) priemonės.</p> <p>Skaitys skiemenimis, žodžiais arba sakiniiais spausdintinį tekstą, supras, ką perskaitė, t. y. glaustai nusakys, apie ką jame rašoma.</p> <p>Domėsis knyga, vaikų žurnalais, noriai lankysis bibliotekoje, mokės tinkamai elgtis su knyga.</p> <p>Mokės orientuotis vadovėlyje ir pratybų sąsiuvinyje, supras jų paskirtį.</p> <p>Stengsis išmokti aiškiai, įskaitomai rašyti; raštu kurti įvairius pasakojimus. Taisyklingai rašys standartines raides, jas jungs žodžiuose. Stengsis rašyti aiškiai, tvarkingai, įskaitomai, dažniausiai sakinių pradės didžiąją raide, sakinio gale dės tašką. Gebės teisingai parašyti žodžius, kurių rašyba nesiskiria nuo taisyklingo tarimo, savo vardą, pavardę, miesto pavadinimą.</p>	
<p>Matematika</p> <p>Skaičiai ir skaičiavimai</p> <p>Reiškiniai, lygtys ir nelygybės</p> <p>Geometrija</p> <p>Matai ir matavimai</p> <p>Statistika</p>	<p>Vertins skaičiavimų praktinę naudą ir norės išmokti atlikti aritmetinius veiksmus.</p> <p>Išvardins, perskaitys, užrašys ir palygins natūraliuosius skaičius iki 100, įrašant tarp jų ženklą $<$, $>$ arba $=$.</p> <p>Atliks praktines įvairių daiktų skaičiavimo užduotis.</p> <p>Sudės ir atims (neperžengiant dešimties) vienaženklis bei dviženklis skaičius šimto ribose. Pasirinks tinkamą veiksmą (sudėtis arba atimties) paprasčiausiems uždaviniams spręsti.</p> <p>Supras, kad įvairias praktines situacijas galima aprašyti trumpai skaitinių reiškinių pagalba ir tai vertins.</p> <p>Apskaičiuos paprasčiausių skaitinių reiškinių ar dydžių skaitines reikšmes.</p> <p>Aprašys kasdienes praktines situacijas paprasčiausiais skaitiniais reiškiniiais.</p> <p>Į paprasčiausią lygtį pavidalo $a \cdot x = b$ (* atitinka +, -) įstatys skaičių ir patikrins, ar gautoji lygybė yra teisinga.</p> <p>Supras, kad žinios ir gebėjimai iš geometrijos padeda geriau orientuotis supančioje aplinkoje.</p> <p>Atpažins ir teisingai pavadins tašką, atkarpą, kvadratą, trikampį, skritulį, kubą ir rutulį.</p> <p>Supras ir savo kalboje teisingai vartos daiktų vietą nusakančius kasdienės kalbos žodžius (dešinėje, kairėje, virš, už, po prieš, vidury, šalia).</p> <p>Stengsis suprasti, kodėl vertinga yra įvairi informacija.</p> <p>Mokytojui (-ai) padedant, formuluos klausimus ir rinks duomenis apie sau artimą aplinką (šeimą, draugus, klasę) pagal vieną požymį.</p> <p>Skaitys informaciją, pateiktą stulpelinėse diagramose, lentelėse, kai duomenų skaičius nedidelis (10–15).</p>	

Dalykas	Pasiekimai (remiantis „Mokinių gebėjimų raida“)	Pastabos (refleksija)
<p>Pasaulio pažinimas</p> <p>Žmonių gyvenimas kartu</p> <p>Žmonių gyvenimo kaita</p> <p>Žmonių gyvenamoji aplinka</p> <p>Žmogus ir gyvoji gamta</p> <p>Žmogus ir negyvoji gamta</p> <p>Žmogaus sveikata ir saugumas</p>	<p><i>Draugiškai bendraus ir veiks kartu su kitais – savo klasės draugais, šeimos nariais, kitais suaugusiaisiais; dalyvaus klasės, mokyklos bendruomenės gyvenime, taikiai spręs kylančius konfliktus.</i></p> <p><i>Stebės, suvoks bei apibūdins savo artimiausios aplinkos (šeimos, klasės, mokyklos bendruomenės) gyvenimo faktus ir įvykius (draugus ir draugystę, šeimos narių jausmus, šeimos rūpesčius bei šventes).</i></p> <p><i>Dirbs poromis (su suolu ar klasės draugu), grupėmis (su klasės draugais).</i></p> <p><i>Kilus konfliktui, stengsis susitvarkyti.</i></p> <p><i>Stengtis suprasti, kodėl gamtoje ir žmonių gyvenime viskas keičiasi; gerbs savo artimuosius – šeimą, gimines; perims gerąsias šeimos tradicijas. Nusakys ir konkrečiais pavyzdžiais iliustruos savo paties, savo šeimos kaitą, o taip pat pasikeitimus gamtoje (augalų, gyvūnų augimas ir keitimasis pagal metų laikus).</i></p> <p><i>Savais žodžiais papasakos, kaip žmonės maitinasi, rengėsi senovėje. Paaiškins ir iliustruos pavyzdžiais, iš ko galima sužinoti apie praeitį.</i></p> <p><i>Naudosis simboliais, norėdami perduoti informaciją; stebės aplinką, ją pažins; grožės gamtos reiškiniais; mėgausis kiekvienu metų laiku.</i></p> <p><i>Orientuosis artimiausioje klasės, namų, mokyklos aplinkoje. Nubrėš gerai pažįstamos aplinkos (kambario, buto, sodybos, mokyklos) planą. Naudos vadovėlio pasiūlytus arba savo sukurtus sutartinius ženklus.</i></p> <p><i>Skirs žemėlapyje sausumą ir vandenį, upes, kelius, miestus, ežerus. Savais žodžiais papasakos, kad kitų kraštų žmonės gyvena kitaip – pagal savo gyvenamosios vietovės gamtos sąlygas. Apibūdins (remiantis savo patyrimu) vasarą, rudenį, žiemą, pavasarį. Išskirs kiekviename metų laike patrauklių ypatybių. Stebės, tyrinės, atras sau naujus dalykus; pažins judėjimą ir jo dėsnius; atsargiai elgsis su elektros prietaisais; taupys elektros energiją.</i></p> <p><i>Atliks paprastus stebėjimus ir bandymus su kūnų judėjimu ir inercija; paaiškins, kuo skiriasi viena nuo kitos kasdienės aplinkos medžiagos; nustatys ir savais žodžiais apibūdins jų savybes. Palygins įprastą, kasdienę aplinkoje aptinkamą medžiagą pagal jutimus (rega, lytėjimu, uosle) nustatomus požymius. Nurodys, kokios kasdienio vartojimo priemonės teršia vandenį. Pateiks elektros energijos naudojimo buityje pavyzdžių. Nurodys, kur energija eikvojama be reikalo, išvardins paprasčiausius energijos taupymo būdus.</i></p>	
<p>Dailė</p> <p>Dailės raiška</p> <p>Dailės kūrinių stebėjimas, interpretavimas ir vertinimas</p> <p>Dailės kontekstų pažinimas</p> <p>Mokymasis mokytis</p>	<p><i>Noriai ir spontaniškai kurs, pasitikės savo jėgomis, taupiai naudos turimas priemones, darbą atliks tvarkingai, iki galo.</i></p> <p><i>Kalbantis konkrečiomis temomis, kels idėjas, parodys, kokiais būdais (nupiešti, nutapyti, nulipdyti, papasakoti, padainuoti, pavaizduoti judesiais ir kt.) jas galima perteikti.</i></p> <p><i>Idėjai įgyvendinti taikys paprastas dailės technikas (mokės maišydamas dažus išgauti naujų spalvų; dažus skies vandeniui, tam tikromis priemonėmis išgaus storą potėpį ir kt.) saugiai jomis naudosis. Naudodamas įvairių dydžių popieriaus lapą horizontaliai ir vertikalčiai išgaus savitą ritmą, nuotaiką (įvairiomis linijomis, spalvomis).</i></p> <p><i>Dailės kūrinių puoš savo klasę ir buitį (kiekvienam savo darbui užrašys vardą, pavardę, klasę).</i></p> <p><i>Noriai domėsis dailės kūriniais, vadovaudamasis konkrečiais kriterijais mokysis vertinti savo ir dailininkų kūrybą. Sutelks dėmesį ir stebės dailės kūrinius artimiausioje aplinkoje (nusakys dailės kūrinių sukeltą įspūdį, nuotaiką), aptars savo ir dailininkų kūrybinius sumanymus; savais žodžiais paaiškins sąvokas kūrinyje, dailininkas, spalva, linija, paveikslas.</i></p>	

Dalykas	Pasiekimai (remiantis „Mokinių gebėjimų raida“)	Pastabos (refleksija)
Technologijos Projektavimas Informacija Medžiagos Technologiniai procesai ir jų rezultatai	<p>Stebėti aplinką ir procesus joje, pateikti idėju, ką panašaus gali sukurti, mokytojos padedamas planuoti kūrybinės idėjos įgyvendinimą ir pristatyti pagamintą produktą. Mokosi nerti, aiškinamasi kam jie skirti. Sumuštinių gamyba – kokių reikia medžiagų?</p> <p>Mokytojos padedamas nustatyti kokios informacijos reikės projekto idėjai įgyvendinti, surastą informaciją atsirinkti, tikslingai panaudoti kuriant ir pristatant gaminius.</p> <p>Pateikti pavyzdžių, kokios medžiagos taikomos buitinėje aplinkoje, mokytojos padedamas nurodyti medžiagų savybes ir kaip jomis pasinaudoti.</p> <p>Atliekant įvairius darbus stengtis saugiai ir atsakingai elgtis.</p> <p>Mokytojos padedamas atrinks darbo priemones, medžiagas, pasiruoš darbo vietą, saugiai, nuosekliai, gamins numatytus gaminius, savais žodžiais paaiškins, kam ir kuo gali būti naudingas gaminys.</p>	
Muzika Dainavimas Grojimas Muzikos klausymas	<p>Noriai muzikuos drauge su kitais, atsakingai elgsis su muzikos instrumentais; supras ir įsivertins savo kūrybines galias, sieks jas ugdyti muzikos priemonėmis. Tolerantiškai vertins kitų ir pagrįstai įsivertins savo veiklą.</p> <p>Dainuos paprastas daineles, išlaikys reikiamą tempą. Dainuodamas natūraliai ir išraiškingai perteiks dainelės nuotaikas, drauge pradės ir užbaigs kūrinį.</p> <p>Paprasčiausiais instrumentais atliks elementarius ritmo darinius.</p> <p>Pasirinktomis priemonėmis eksperimentuos įvairiais garsais, sukurs garsinę struktūrą, turinčią pradžią ir pabaigą. Kartu su klasės draugais padainuos ir pagros kelis išmokus kūrinėlius mokyklos renginyje ir tėvelių susirinkime. Susidomėjęs klausysis įvairių muzikos kūrinių, aiškinsis jų poveikį, apibūdins keliamą nuotaiką. Įsiklausys ir apibūdins aplinkos garsų ypatybes. Savais žodžiais apibūdins išgirstos muzikos nuotaiką, savybes. Domėtis savo ir kitų kraštų tradicijomis. Apibūdins artimiausios aplinkos (savo krašto) muzikines tradicijas. Paaiškins, kaip lietuvių muzika susijusi su praeities ir dabarties gyvenimu, kasdienybe.</p>	
Šokis Šokio raiška Šokio stebėjimas, interpretavimas ir vertinimas Šokio kontekstų pažinimas Mokymasis mokyti	<p>Noriai stebės ir pažins įvairius šokius.</p> <p>Savais žodžiais nusakys stebimo ar atliekamo šokio sukeltus išpūdžius, apibūdins stebėto šokio tempą ir nuotaiką.</p> <p>Stebėdamas šokį laikysis žiūrovo elgesio taisyklių.</p> <p>Norės pažinti šokį kasdienio gyvenimo situacijose ir aplinkoje.</p> <p>Pastebės ir elementariai nusakys judesio ar šokio raišką aplinkoje.</p> <p>Nusakys šokio pamokų metu įgytą patirtį (apibūdins, ko mokėsi, ko išmoko/neiškino, iš kokių požymių sprendžia, kad jam tai pavyko/nepavyko. Noriai stebės ir pažins įvairius šokius.</p> <p>Savais žodžiais nusakys stebimo ar atliekamo šokio sukeltus išpūdžius, apibūdins stebėto šokio tempą ir nuotaiką. Stebėdamas šokį laikysis žiūrovo elgesio taisyklių.</p>	
Kūno kultūra Sveika gyvensena	<p>Pažins save, stengsis nusiteikti būti fiziškai aktyviu, stengsis sveikai maitintis.</p> <p>Pastebės savo fizinio aktyvumo polinkius; juos puoselės kūno kultūros pamokų metu.</p> <p>Atpažins nesveikus maisto produktus, stengsis jų nevirtoti.</p> <p>Diskutuos apie neigiamą žalingų įpročių poveikį žmogaus sveikatai.</p> <p>Stengsis ugdytis taisyklingos laikysenos gebėjimus, supras jų svarbą; stengsis taisyklingai kvėpuoti einant, bėgant, atliekant pratimus.</p>	

Dalykas	Pasiekimai (remiantis „Mokinių gebėjimų raida“)	Pastabos (refleksija)
<p>Judėjimo įgūdžiai</p> <p>Sporto šakos</p> <p>Netradicinis fizinis aktyvumas</p>	<p><i>Stengsis kontroliuoti kūno laikyseną stovint, sėdint, einant, bėgant. Stengsis kontroliuoti kvėpavimą einant, bėgant, atliekant pratimus.</i></p> <p><i>Atliks paprastosios ir tiksliosios motorikos būdus pavieniui, poromis, grupelėmis.</i></p> <p><i>Suvoks judėjimo svarbą ir galimybes.</i></p> <p><i>Sukaups dėmesį ir atsipalaiduos judant nesudėtingais būdais.</i></p> <p><i>Sieks sužinoti ir noriai išmėginti įvairių sporto šakų pratimus. Žais judriuosius ir sportinius žaidimus patirdami džiaugsmą.</i></p> <p><i>Laikysis saugaus elgesio taisyklių per kūno kultūros pamokas.</i></p> <p><i>Eis ir bėgs mokytojos nurodyta tvarka (pavyzdžiui, eis ir bėgs derinant rankų ir kojų judesius; įvairiomis kryptimis iš skirtingų pradinių padėčių lenktyniaujant, žaidžiant žaidimus).</i></p> <p><i>Tolygiai bėgs grupėje lėta ir vidutine sparta.</i></p> <p><i>Atliks įvairius šuolius, įveiks horizontalias ir vertikalias kliūtis.</i></p> <p><i>Mes teniso kamuoliuką.</i></p> <p><i>Atliks pagrindinius pasirinktų judriųjų žaidimų veiksmus. Pagal taisykles žais pasirinktus judriuosius žaidimus.</i></p> <p><i>Žaidimo metu savo veiksmus derins su komandos draugų veiksmis.</i></p> <p><i>Pagal taisykles žais pasirinktą komandinį žaidimą.</i></p> <p><i>Atliks saugius bendrosios gimnastikos pratimus.</i></p> <p><i>Koordinuotai išlaikys pusiausvyrą mažesniame atramos plote.</i></p> <p><i>Šokinės per trumpą šokdynę.</i></p> <p><i>Važinės rogutėmis.</i></p>	

Kauno rajono Karmėlavos Balio Buračo gimnazija
2008–2009 m. m. MOKINIO UGDYMO PLANO SUDARYMAS

2–4 gimnazijos klasių mokinių poreikių tyrimas

Tikslas – išsiaiškinti mokinių ugdymo(si) poreikius, jais vadovaujantis rengti pasirenkamųjų dalykų, dalykų modulių ir papildomojo ugdymo dalykų pasiūlą ir 2009–2010 mokslo metų ugdymo planą.

Metinės veiklos programos pagrindinis prioritetas – ugdymo kokybės gerinimas. Motyvuotas mokinių dalykų pasirinkimas daro įtaką ugdymo(si) kokybei.

Tikslui pasiekti suformuluoti šie **uždaviniai**:

1. Parengti apklausos anketas, skirtas 2–3 gimnazijos klasių mokiniams ir 4 gimnazijos klasių mokiniams, apklausti juos iki 2009-03-16.
2. Parengti apklausos rezultatų suvestines ir supažindinti su jomis mokinius ir mokytojus iki 2009-03-20.
3. Įpareigoti mokytojus rengti 2–3 gimnazijos klasių mokiniams pasirenkamųjų dalykų, dalykų modulių ir papildomojo ugdymo dalykų pasiūlą iki 2009-03-27.
4. Parengti 2–3 gimnazijos klasių mokiniams pasirenkamųjų dalykų, dalykų modulių ir papildomojo ugdymo dalykų pasiūlos anketas ir juos apklausti iki 2009-04-20.
5. Parengti pasiūlos anketų rezultatų suvestines iki 2009-05-15.
6. Rengti 2009–2010 m. m. ugdymo planą iki 2009-06-04.

Direktorės pavaduotoja ugdymui

Kauno rajono Karmėlavos Balio Buračo gimnazija
2008–2009 m. m.

2 gimnazijos klasių mokinių poreikių tyrimas

Šios apklausos tikslas – išsiaiškinti Jūsų ugdymosi poreikius kitiems mokslo metams, kad galėtume pasiūlyti Jums tinkamiausius pasirenkamuosius dalykus, dalykų modulius ar papildomojo ugdymo dalykus.

Kiekvienoje grupėje pažymėkite TIK VIENĄ atsakymą arba parašykite savo pasiūlymą.

1. Ar norėtumėte 3 gimnazijos klasėje mokytis:

ISTORIJOS GEOGRAFIJOS INTEGRUOTO SOCIALINIŲ MOKSLŲ KURSO

2. Ar norėtumėte 3 gimnazijos klasėje mokytis:

BIOLOGIJOS FIZIKOS CHEMIJOS INTEGRUOTO GAMTOS MOKSLŲ KURSO

3. Ar norėtumėte 3 gimnazijos klasėje mokytis:

DAILĖS MUZIKOS DRAMOS CHOREOGRAFIJOS TECHNOLOGIJŲ INTEGRUOTO MENŲ IR TECHNOLOGIJŲ KURSO

4. Ar norėtumėte 3 gimnazijos klasėje mokytis:

BENDROSIOS KŪNO KULTŪROS AEROBIKOS KREPŠINIO RANKINIO TINKLINIO FUTBOLO

Įrašykite savo siūlomą sporto šaką _____

5. Kokių pasirenkamųjų dalykų norėtumėte mokytis 3 gimnazijos klasėje:

INFORMACINIŲ TECHNOLOGIJŲ BRAIŽYBOS FILOSOFIJOS EKONOMIKOS PSICHOLOGIJOS

Įrašykite savo siūlomą dalyką (dalykus) _____

6. Kokių dalykų modulių norėtumėte mokytis 3 gimnazijos klasėje:

LIETUVIŲ KALBOS UŽSIENIO KALBOS MATEMATIKOS

Įrašykite savo siūlomą dalyką (dalykus) _____

7. Kokius papildomojo ugdymo būrelius norėtumėte lankyti 3 gimnazijos klasėje:

Įrašykite savo siūlomą dalyką (dalykus) _____

8. Jei turite dar kokių nors pasiūlymų ar pageidavimų, prašom juos parašyti čia: _____

Dėkojame už atsakymus. Tikimės, kad jie mums padės sudaryti labiausiai Jums tinkančią dalykų pasiūlą kitiems mokslo metams.

Kauno rajono Karmėlavos Balio Buračo gimnazija

2008–2009 m. m.

3 gimnazijos klasių mokinių poreikių tyrimas

Šios apklausos tikslas – išsiaiškinti Jūsų ugdymosi poreikius kitiems mokslo metams, kad galėtume pasiūlyti Jums tinkamiausius pasirenkamuosius dalykus, dalykų modulius ar papildomojo ugdymo dalykus.

Kiekvienoje grupėje pažymėkite TIK VIENĄ atsakymą arba parašykite savo pasiūlymą.

1. Kokių pasirenkamųjų dalykų norėtumėte mokytis 4 gimnazijos klasėje:

PSICHOLOGIJOS AUTOMOBILIZMO

Įrašykite savo siūlomą dalyką (dalykus) _____

2. Kokių dalykų modulių norėtumėte mokytis 4 gimnazijos klasėje:

LIETUVIŲ KALBOS UŽSIENIO KALBOS MATEMATIKOS

Įrašykite savo siūlomą dalyką (dalykus) _____

3. Kokius papildomojo ugdymo būrelius norėtumėte lankyti 4 gimnazijos klasėje:

Įrašykite savo siūlomą dalyką (dalykus) _____

4. Jei turite dar kokių nors pasiūlymų, pageidavimų ar patarimų, prašom juos parašyti čia: _____

Dėkojame už atsakymus. Tikimės, kad jie mums padės sudaryti labiausiai Jums tinkančią dalykų pasiūlą kitiems mokslo metams.

Kauno rajono Karmėlavos Balio Buračo gimnazija

2008–2009 m. m.

Mokinių poreikių tyrimas

4 gimnazijos klasės mokinių apklausa

Šios apklausos tikslas – išsiaiškinti mokinių ugdymosi poreikius kitiems mokslo metams, kad galėtume pasiūlyti jiems tinkamiausius pasirenkamuosius dalykus, dalykų modulius ar papildomojo ugdymo dalykus. Pasiūlymai, pastabos iš patirties, nuoširdūs atsakymai būtų vertinga informacija planuojant 2009–2010 m. m. ugdymo turinį.

Apklausa yra anoniminė. Iš anksto dėkojame.

- 1. Ar Jūsų individualus ugdymo planas (t.y. pasirinkti mokytis dalykai) atitiko lūkesčius? Jei norite, pakomentuokite.*
- 2. Kaip galvojate, ar Jūsų lūkesčiai priklausė nuo gimnazijos galimybių, ar nuo Jūsų paties požiūrio į mokslą? Jei norite, pakomentuokite.*
- 3. Kokių galėtumėte duoti patarimų ar pastabų dėl dalykų pasiūlos? Pavyzdžiui, kokius dalykus siūlytumėte mokiniams rinktis mokytis, o kokių – ne ir pan.*

Pageidavimas 2009–2010 m. m. vesti dalyko modulį

Mokytojo vardas, pavardė:

Dalyko modulio pavadinimas:

Klasė, kuriai skirtas užsiėmimas:

Užsiėmimo paskirtis:

Pageidaujamų savaitinių pamokų skaičius: 1 val.

Trumpas veiklos turinio aprašymas:

Jei tokį patį ar panašų užsiėmimą jau vedėte, tai trumpai aprašykite pasiekimus ir problemas:

Mokytojo parašas

Data

Pageidavimas 2009–2010 m. m. vesti papildomojo ugdymo užsiėmimą

Mokytojo vardas, pavardė:

Papildomojo ugdymo užsiėmimų pavadinimas:

Grupė, kuriai skirtas užsiėmimas:

Užsiėmimo paskirtis:

Pageidaujamų savaitinių pamokų skaičius:

Trumpas veiklos turinio aprašymas:

Jei tokį patį ar panašų užsiėmimą jau vedėte, tai trumpai aprašykite pasiekimus ir problema

Mokytojo parašas

Data

Pageidavimas 2009–2010 m. m. vesti pasirenkamąjį dalyką

Mokytojo vardas, pavardė:

Dalyko pavadinimas:

Klasė, kuriai skirtas užsiėmimas:

Užsiėmimo paskirtis:

Pageidaujamų savaitinių pamokų skaičius:

Trumpas veiklos turinio aprašymas:

Jei tokį patį ar panašų užsiėmimą jau vedėte, tai trumpai aprašykite pasiekimus ir problemas:

Mokytojo parašas

Data

Kauno rajono Karmėlavos Balio Buračo gimnazija

2 gimnazijos klasės mokin.....

Individualaus ugdymo plano projektas 2009–2011 m.

Pažymėkite dalykus ir valandų skaičių, kuriuos rinktumėtės mokytis 3–4 gimnazijos klasėje.

BENDROJO LAVINIMO BRANDUOLYS (privalomas)

Iš lentelės kiekvienos eilutės pasirinkite **tik vieną dalyką** ir suskaičiuokite pasirinktas valandas.

Dalykas	Valandų sk. 3 g. kl.	Valandų sk. 4 g. kl.	Dalykas	Valandų sk. 3 g. kl.	Valandų sk. 4 g. kl.
Dorinis ugdymas: etika arba tikyba	2 2	- -	Istorija bendrasis kursas arba išplėstinis kursas arba Geografija bendrasis kursas arba išplėstinis kursas	2 3 2 3	2 3 2 3
Lietuvių kalba: bendrasis kursas arba išplėstinis kursas	4 5	4 5	Biologija bendrasis kursas arba išplėstinis kursas arba Fizika bendrasis kursas arba išplėstinis kursas arba Chemija bendrasis kursas arba išplėstinis kursas	2 3 2 3 2 3	2 3 2 4 2 3
Užsienio kalba: anglų (I-oji) bendrasis kursas arba išplėstinis kursas	3 4	3 4	Matematika: bendrasis kursas arba išplėstinis kursas	3 4	3 5
Menai: Dailė bendrasis kursas arba išplėstinis kursas arba Muzika bendrasis kursas arba išplėstinis kursas arba Choreografija bendrasis kursas arba išplėstinis kursas arba Grafinis dizainas bendrasis kursas arba išplėstinis kursas Technologijos: Tekstilės technologijos bendrasis kursas arba išplėstinis kursas arba Verslas ir vadyba bendrasis kursas arba išplėstinis kursas	2 3 2 3 2 3 2 3 2 3	2 3 2 3 2 3 2 3 2 3	Bendroji kūno kultūra bendrasis kursas arba išplėstinis kursas arba Krepšinis bendrasis kursas arba išplėstinis kursas arba Aerobika bendrasis kursas arba išplėstinis kursas	2–3 4 2–3 4 2–3 4	2–3 4 2–3 4 2–3 4
			Iš viso valandų: (Iš viso 3–4 gimn. kl. TURI BŪTI mažiausiai 39 valandos)
			Iš viso dalykų:	8	7

PAPILDOMI BRANDUOLIO DALYKAI

Iš lentelės kiekvienos eilutės pasirinkite **tik tą dalyką, kurio nesirinkote aukščiau.**

Suskaičiuokite pasirinktas valandas bei dalykus.

Dalykas	Valandų sk. 3 g. kl.	Valandų sk. 4 g. kl.	Dalykas	Valandų sk. 3 g. kl.	Valandų sk. 4 g. kl.
Užsienio kalba:			Biologija bendrasis kursas	2	2
vokiečių (II-oji) bendrasis kursas	2	2	arba išplėstinis kursas arba	3	3
arba išplėstinis kursas	3	3	Fizika bendrasis kursas	2	2
rusų (II-oji) bendrasis kursas	2	2	arba išplėstinis kursas arba	3	4
arba išplėstinis kursas	3	3	Chemija bendrasis kursas	2	2
prancūzų (II-oji) bendrasis kursas	2	2	arba išplėstinis kursas	3	3
arba išplėstinis kursas	3	3	Istorija bendrasis kursas	2	2
			arba išplėstinis kursas arba	3	3
			Geografija bendrasis kursas	2	2
			arba išplėstinis kursas	3	3
			Iš viso valandų:
			Iš viso dalykų:

PASIRENKAMIEJI DALYKAI

Suskaičiuokite pasirinktas valandas bei dalykus.

Dalykas	Valandų sk. 3 g. kl.	Valandų sk. 4 g. kl.	Dalykas	Valandų sk. 3 g. kl.	Valandų sk. 4 g. kl.
Šeimos psichologija	1	1	Ekonomika ir verslas	2	2
Braižyba	1	1	Filosofija	1	1
Informacinės technologijos bendrasis kursas	2	-	Iš viso valandų:
arba išplėstinis kursas	2	2	Iš viso dalykų:

DALYKŲ MODULIAI

Pasirenkami tuo atveju, kai mokiniui nepakanka bendro valandų skaičiaus arba dalykų skaičiaus Vidurinio ugdymo programos kursui baigti.

Iš lentelės pasirinkite norimus modulius ir suskaičiuokite pasirinktas valandas bei modulių skaičių.

Pastaba: jei modulis yra iš aukščiau pasirinktų dalykų, jis į bendrą dalykų skaičių neįtraukiamas.

Modulis	Valandų skaičius 3 gimnazijos klasėje
Dailės modulis „Dizainas“	1
Iš viso valandų:	...
Iš viso modulių:	...

REZULTATAS (keturių aukščiau esančių lentelių skaičių suma)

Valandų skaičius 3 gimnazijos klasėje iš viso (gali būti daugiausia 32 val., mažiausiai 28 val.)	...
Valandų skaičius 4 gimnazijos klasėje iš viso (gali būti daugiausia 32 val., mažiausiai 28 val.)	...
Dalykų skaičius 3 gimnazijos klasėje iš viso (gali būti daugiausia 13, mažiausiai 9 dalykai)	...
Dalykų skaičius 4 gimnazijos klasėje iš viso	...

PAPILDOMOJO UGDYMO UŽSIĖMIMAI (į bendrą pamokų skaičių neįeina):

1. Pasirinkite **pabraukdami**. Galite rinktis **ne daugiau kaip du** būrelius.
2. Dramos studija (mokytoja X).
3. Dizaino studija (mokytoja Y).
4. Dailės būrelis „Vaivorykštė“ (mokytoja Y).
5. Nuotraukų montažo ir kompiuterinės grafikos dizaino konstravimas (mokytoja Z).
6. Programavimo būrelis (mokytojas A).

Mokinio parašas.....

Kauno rajono Karmėlavos Balio Buračo gimnazija

3 gimnazijos klasės mokin.....

Pažymėkite dalykus (ir valandų skaičių), kurių mokysitės 4 gimnazijos klasėje 2009–2010 m. m.

PASIRENKAMIEJI DALYKAI

Dalykas	Valandų skaičius 4 gimnazijos klasėje
Elektroninės reklamos dizainas ir technologijos	1
Bendravimo psichologija	1
Iš viso valandų:	...

DALYKŲ MODULIAI

Modulis	Valandų sk. 4 gimnazijos kl.	Modulis	Valandų sk. 4 gimnazijos kl.
Lietuvių kalbos modulis „Iškalbos menas“ (mokytoja A)	1	I Anglų kalbos modulis „Anglų šnekamosios kalbos įgūdžių tobulinimas“ (mokytoja K)	1
I Anglų kalbos modulis „Anglų šnekamosios kalbos įgūdžių tobulinimas“ (mokytoja B)	1	II Anglų kalbos modulis „Šnekamosios anglų kalbos įgūdžių stiprinimas“ (mokytoja M)	1
Informacinių technologijų modulis „Pasiruošimas kompiuterinio raštingumo įskaitai“ (mokytojas G)	1	Informacinių technologijų modulis „Pasiruošimas kompiuterinio raštingumo įskaitai“ (mokytoja N)	1
Matematikos modulis „Rinktinių skyrių kartojimo uždaviniai“ (mokytoja C)	1	Biologijos modulis „Organizmų genetika“ (mokytojas S)	1
Istorijos modulis „Naujausių laikų istorijos ypatumai XX a.“ (mokytoja V)	1	Dailės modulis „Dizainas“ (mokytoja E)	1
		Iš viso valandų:	...

PAPILDOMOJO UGDYMO UŽSIĖMIMAI (į bendrą pamokų skaičių neįeina):

Pasirinkite **pabraukdami**. Galite rinktis **ne daugiau kaip du** būrelius.

1. Nuotraukų montažo ir kompiuterinės grafikos dizaino konstravimas (mokytoja N).
2. Programavimo būrelis (mokytojas G).
3. Krepšinio būrelis (mokytojas V).
4. Tinklinio būrelis (mokytoja J).
5. Dramos studija (mokytoja A).
6. Dizaino studija (mokytoja E).
7. Dailės būrelis „Vaivorykštė“ (mokytoja E).
8. Jaunųjų ekonomistų būrelis „Kelias į sėkmę“ (mokytoja B).
9. Maironiečių būrelis (mokytoja R).

Kupiškio Lauryno Stuokos–Gucevičiaus gimnazijos 2008–2010 m. STRATEGINIS VEIKLOS PLANAS

Gimnazijos 2008–2010 metų strateginis veiklos planas parengtas vadovaujantis Lietuvos Respublikos Švietimo įstatymu, Lietuvos Respublikos Vyriausybės 2002 birželio 6 d. nutarimu Nr. 827 patvirtinta Strateginio planavimo metodika ir Gimnazijos nuostatais.

Rengiant strateginį planą atsižvelgta į Valstybinės švietimo 2003–2012 metų strategijos, Valstybinės švietimo strategijos 2003–2012 metų nuostatų įgyvendinimo programos, Kupiškio rajono Švietimo plėtotės programos nuostatas, vidaus audito išvadas ir rekomendacijas bei mokytojų, mokinių ir tėvų pasiūlymus.

Aplinkos ir išteklių analizė

Išorės veiksniai:

Politiniai veiksniai. Lietuvos Respublikos Seimo, Vyriausybės, Švietimo ir mokslo ministerijos, Kupiškio rajono savivaldybės tarybos teisės aktai padeda veiksmingiau organizuoti Gimnazijos veiklą. Kupiškio rajono savivaldybės taryba 2003 m. patvirtino Kupiškio rajono švietimo įstaigų tinklo pertvarkos strategiją, kurios nuostatos yra palankios Kupiškio Lauryno Stuokos–Gucevičiaus gimnazijos perspektyvai. Kupiškio rajono savivaldybės tarybos pastarųjų metų sprendimai turtinti gimnazijos materialinius išteklius labai pozityviai įtakoja gimnazijos veiklą ir ugdymo proceso veiksmingo organizavimo galimybes.

Ekonominiai veiksniai. Mokinio krepšelio lėšų pakanka ugdymo planui realizuoti, mokytojų kvalifikacijai tobulinti ir vadovėliams įsigyti. Mokymo priemonėms ir pažintinei veiklai lėšų neužtenka. Gimnazijos materialiniams ištekliams stiprinti 2006 ir 2007 metais iš valstybės ir savivaldybės biudžetų papildomai skirta 4,9 mln. litų.

Socialiniai veiksniai. Gimnaziją lanko 92 (11,44 %) mokiniai iš nepilnų šeimų. 4 (0,49 %) mokiniai auga socialinės rizikos šeimose. 16 (1,99 %) mokinių auga globėjų šeimose. 68 (8,45 %) mokiniai gauna nemokamą maitinimą. 5 (0,62 %) mokinių tėvai išvykę į užsienį. 100 (12,43 %) mokinių, kuriems gimnazijoje būtina teikti psichologinę pagalbą. 112 (13,93 %) mokinių, kuriems gimnazijoje būtina teikti socialinę pagalbą. 41 (5,09 %) mokiniui teikiama materialinė pagalba. 6 (0,74%) mokiniai, padarę teisės pažeidimų (per 2007 metus). Toliau kaip 3 km nuo gimnazijos gyvena 284 (35,32 %) mokiniai. Dėl demografinių priežasčių mažėja mokinių skaičius.

Technologiniai veiksniai. Namuose kompiuterį turi 70 % mokinių, iš jų 60% turi interneto ryšį. Kompiuterį namuose turi 95 % mokytojų, iš jų 60 % ir internetinį ryšį. Gimnazija turi patikimą internetinį ryšį.

Vidaus veiksniai:

Gimnazijos struktūra. Vadovaujantis Kupiškio rajono savivaldybės tarybos 2003m. birželio 19 d. sprendimu Nr. TS–96 „Dėl Kupiškio rajono švietimo plėtotės programos įgyvendinimo“, Kupiškio Lauryno Stuokos–Gucevičiaus gimnazijoje nuo 2007 m. rugsėjo 1 d. formuojamos tik 1–4 gimnazijos klases. Keturmetėje gimnazijoje nuo 2007 m. rugsėjo 1 d. mokinių skaičius – 811. Iš viso 30 klasių komplektų. Gimnazijoje 57 mokytojai dirba pirmaeilėse pareigose. Nepilnu krūviu dirba 4 mokytojai. Gimnazijos administraciją sudaro direktorius, 4 (3 etatai) direktoriaus pavaduotojos ugdymui ir direktoriaus pavaduotojas administracijos ir ūkio reikalams. Gimnazijoje dirba socialinis pedagogas, specialusis pedagogas, psichologas, bendrabučio auklėtoja, 4 (2 etatai) naktinės auklės, sveikatos priežiūros specialistas, dvi bibliotekininkės, techninių mokymo priemonių ir kompiuterių inžinierius, du (1 etatas) laborantai bei 40 aptarnaujančio personalo darbuotojų. Gimnazija turi bendrabutį, kuriame gyvena iki 20 mokinių, lankančių gimnaziją ir kitas miesto mokyklas.

Gimnazijos valdymas, teisinė bazė. Gimnazija savo veiklą organizuoja vadovaudamasi Lietuvos Respublikos įstatymais, Švietimo įstatymu, Lietuvos Respublikos Vyriausybės nutarimais, Kupiškio rajono savivaldybės tarybos sprendimais, Kupiškio rajono mero potvarkiais, Savivaldybės admi-

nistracijos direktoriaus įsakymais, Kultūros ir švietimo skyriaus vedėjo įsakymais, gimnazijos nuostatais, ugdymo planais, darbo tvarkos taisyklėmis, direktoriaus įsakymais, savivaldos institucijų, metodinės tarybos, specialiojo ugdymo komisijos bei pedagogų atestacijos komisijos nutarimais.

Aplinkos būklė (finansiniai, materialiniai, technologiniai ištekliai). Gimnazija turi finansinį savarankiškumą. Direktorius yra gimnazijos finansinių išteklių valdytojas. Mokinio krepšelio lėšų pakanka ugdymo planui realizuoti, mokytojų kvalifikacijai tobulinti, vadovėliams įsigyti. Pastaraisiais metais gimnazijos materialiniams ištekliams turtinti (pastatų renovacijai, įrangos ir baldų įsigijimui, stadiono rekonstrukcijai) skirta 5,6 mln. litų. Gimnazijoje yra 100 kompiuterių. 55 kompiuteriai skirti ugdymo procesui ne informacinių technologijų kabinetuose. Sudarytos itin palankios sąlygos ugdymo procese naudoti šiuolaikines informacinių technologijų mokymo priemones.

Mokytojų kvalifikacija. Gimnazijoje dirba 58 mokytojai: 1 (1,72 %) ekspertas, 21 (36,21 %) metodininkai, 27 (46,55 %) vyresnieji mokytojai ir 9 (15,52 %) mokytojai. Aukštąjį pedagoginį išsilavinimą turi 53 (91,38 %) mokytojai, aukštesnįjį – 4 (6,9 %), 3 (5,17 %) mokytojai siekia aukštojo išsilavinimo. Informacinių technologijų kursų pažymėjimus turi 55 (94,83 %) mokytojai. Beveik visus mokomuosius dalykus dėsto specialistai arba to dalyko kvalifikacinę kategoriją įgiję mokytojai. Gimnazijos direktorius turi III vadybinę kategoriją, dvi direktoriaus pavaduotojos ugdymui – II vadybinę kategoriją. Dvi direktoriaus pavaduotojos ugdymui neturi įgijusios vadybinių kategorijų. IKT naudojimo kompetencijas yra įgiję beveik visi mokytojai.

Planavimo sistema. Planavimo sistemą sudaro gimnazijos strateginis veiklos planas, metinė veiklos programa, gimnazijos mokslo metų ugdymo planas, ugdymo turinio (mokomųjų dalykų, pasirenkamųjų dalykų, dalykų modulių, papildomojo ugdymo) programos, metodinės tarybos ir metodinių grupių planai, prevencijos grupės planai, pedagogų atestacijos, specialiojo ugdymo komisijos veiklos planai. Planams sukurti sudaromos darbo grupės (ugdymo planui, strateginiam planui, metinės veiklos programai), o atskirais atvejais pasiūlymai ir idėjos planams teikiami įvairių susirinkimų ir pasitarimų metu. Planai ir programos derinami, siekiama dermės tarp įvairių planų tikslų ir uždavinių. Planavimo formos ir procedūros nuolat tobulinamos, siekiant kuo didesnio visos gimnazijos bendruomenės veiklos efektyvumo.

Veiklos vertinimas. Pastaraisiais metais vidaus auditas tampa esmine ir svarbiausia gimnazijos veiklos veiksmingumo vertinimo forma. Šalia vidaus audito taikomos išorės audito metodikoje, vidurinio ugdymo programų akreditacijos bei mokytojų atestacijos procedūrose numatytos ugdymo institucijos veiklos vertinimo formos. Metinės veiklos programų realizavimo ataskaitos pristatomos gimnazijos bendruomenei.

Gimnazijos finansiniai ištekliai. Esant labai dideliame klasių užpildomumui (28,2 mok.), mokinio krepšelio (MK) lėšų pagal MK skaičiavimo metodiką galima būtų skirti daugiau nei būtina maksimaliai ugdymo planui įgyvendinti. Dalis pagal MK metodiką gimnazijai tenkančių lėšų (~7 %) panaudojama kitų rajono ugdymo įstaigų reikmėms finansuoti. Būtų tikslinga dalį perteklinių MK lėšų panaudoti gimnazijos aplinkai, labiausiai susijusiai su ugdymo procesu, finansuoti, nes šiai sričiai skiriamų iš biudžeto lėšų pakanka tik minimaliems poreikiams tenkinti. Rajono savivaldybės taryba pastaraisiais metais papildomai gimnazijai skyrė apie 5,6 mln. litų įvairioms gimnazijos infrastruktūros sritims tobulinti. Nežiūrint šių papildomų asignavimų gimnazijos veiklai ateityje būtina renovuoti gimnazijos priestatą, rekonstruoti prie gimnazijos esantį sporto aikštyną, aprūpinti mokomuosius kabinetus moderniomis mokymo priemonėmis.

Gimnazijos stipriųjų ir silpnųjų pusių bei galimybių ir grėsmių analizė

Stiprybės:

- mokinių pasiekimai rajone;
- tradicijų puoselėjimas;
- šiuolaikinių informacinių technologijų mokymo priemonių kiekis;
- netradicinės ugdymo formos (projektai, ekspedicijos);
- egzaminų rezultatai;

- finansiniai ištekliai;
- mokinių saugumas;
- mokinių poreikių tenkinimas;
- tolesnė mokinių veikla (mokymasis);
- metodinės veiklos efektyvumas;
- mokytojų ir vadovų išsilavinimas, kompetencija;
- IKT taikymo galimybės;
- materialiniai ištekliai.

Silpnybės:

- mokinių ugdymosi kompetencijų lygmuo;
- menka dalies 1–2 klasių mokinių mokymosi motyvacija;
- gimnazijos bendruomenės narių elgsenos kultūros, sąmoningo pareigų, taisyklių ir įsipareigojimų laikymosi nepakankamas lygmuo;
- profesinio bendradarbiavimo su kitomis ugdymo institucijomis kokybė;
- informavimo apie gimnazijos veiklą kokybė.

Galimybės:

- veiksmingai taikyti IKT ugdymo procese;
- PIT'o veiklą panaudoti profesiniam švietimui;
- efektyviai panaudoti steigėjo pozityvų požiūrį į gimnazijos veiklą, nūdienos reikmes ir problemas bei palankų nusiteikimą turtinti gimnazijos materialinius išteklius;
- plėtoti mokytojų dalykinį bendradarbiavimą ugdymo teorijos ir praktikos su artimiausios aplinkos ugdymo institucijomis;
- pedagogų ir darbuotojų metodinių, psichologinių kompetencijų gerinimas;
- MK lėšas efektyviai panaudoti mokytojų kvalifikacijos tobulinimui bei edukacinių aplinkų aprūpinimui;
- gimnazijos pastatų renovaciją panaudoti saugiu, higienos normas atitinkančių ugdymo erdvių sukūrimui;
- mokinių savivaldos stiprinimas;
- siekti geresnių rezultatų šalies olimpiadose ir konkursuose;
- klasių bendruomenių stiprinimas;
- stiprinti gimnazijos ryšius su užsienio ugdymo institucijomis.

Grėsmės:

- didėjanti neigiamų socialinių veiksnių įtaka ugdymo(si) proceso efektyvumui, kultūros ir bendravimo elgsenai;
- dėl demografinės padėties mažėjantis mokinių skaičius;
- mažėjanti mokymosi motyvacija.

Vidaus audito išvados:

- Skatinti aktyvesnį tėvų dalyvavimą gimnazijos renginiuose.
- Skatinti mokytojus veiksmingiau dirbti komandoje ir daugiau bendrauti ir bendradarbiauti tarpusavyje.
- Gerinti tarpusavio santykius gimnazijos bendruomenėje.

- Tobulinti ugdymo veiklos diferencijavimą.
- Stiprinti mokymo ir gyvenimo ryšį ugdymo procese.
- Tobulinti mokinių mokymosi motyvacijos lygį, siekiant asmeninės pažangos.
- Tobulinti mokinių tolimesnio mokymosi (veiklos) fiksavimo efektyvumą.
- Tobulinti mokinių poreikių tenkinimą profesinio švietimo klausimais.
- Tobulinti profesinio švietimo informacijos sklaidą gimnazijos bendruomenėje.
- Tobulinti mokinių mokymosi motyvacijos palaikymą ir stiprinimą, siekti asmeninės pažangos.
- Tobulinti mokinių pažangos fiksavimo, identifikavimo ir vertinimo tvarką.

Strateginės išvados:

Atsižvelgiant į vidaus ir išorės veiksnius, gimnazijos stiprybes, silpnybes, galimybes ir grėsmes, vidaus audito išvadas 2008–2010 metais būtina:

- Daugiau dėmesio skirti gimnazijos kultūrai plėtoti, stiprinant gimnazijos ryšius, bendruomenės santykių kokybinį lygį bei informacijos apie gimnaziją sklaidos kokybę.
- Sutelkti gimnazijos bendruomenės narių pastangas mokymo ir mokymosi kokybei gerinti.
- Ypatingą dėmesį skirti atskirų mokinių individualios bei mokyklos pažangos identifikavimo, analizavimo, vertinimo procedūrų išgryninimui ir veiksmingam taikymui.
- Užtikrinti mokiniams veiksmingą pagalbą planuojant karjerą.
- Gimnazijos strateginį valdymą nukreipti didesniajam visų bendruomenės narių įtraukimui į planavimo procedūras, užtikrinti veiksmingą intelektualinių ir materialių gimnazijos išteklių tobulinimą.

Gimnazijos vizija: gimnazija – kaitai, klientams ir informacijai atvira institucija, beveik visiems mokiniams užtikrinanti galimybę įgyti visaverčiam gyvenimui sparčios kaitos ir konkurencingumo sąlygomis būtinas kompetencijas.

Gimnazijos misija: teikiant prioritetus akademinėi veiklai kiekvienam mokiniui padėti įgyti jo lūkesčius atitinkančias ir sėkmingam gyvenimui būtinas kompetencijas.

Strateginiai tikslai

Kodas	Strateginio tikslo pavadinimas
1	Plėtoti gimnazijos kultūrą.
	Bus siekiama stiprinti gimnazijos ryšius su kitomis ugdymo institucijomis, užsienio partneriais, socialiniais partneriais. Bus siekiama užtikrinti gerus mokyklos bendruomenės narių santykius. Siekiama išlaikyti pozityvų bendruomenės požiūrį į ugdymo institucijos veiklą.
2	Užtikrinti aukštą ugdymo, mokymosi ir pasiekimų kokybę.
	Aktualizuojant ugdymo turinį bus tobulinama mokymo kokybė. Stiprinant mokymosi motyvaciją ir mokėjimo mokytis kompetencijas bus siekiama aukštesnės mokymosi kokybės. Bus didinamas dėmesys individualios mokinio bei bendros gimnazijos pažangos, pažangos tempo bei lygio identifikavimo, fiksavimo, analizavimo bei vertinimo kokybei. Bus siekiama užtikrinti deramą akademinių pasiekimų lygį bei stiprinti vertybines nuostatas.
3	Teikti mokiniams veiksmingą pagalbą.
	Bus siekiama užtikrinti mokiniams efektyvią pagalbą planuojant karjerą.

Kodas	Strateginio tikslo pavadinimas
4	Užtikrinti veiksmingą gimnazijos strateginį valdymą.
<p><i>Bus imamas papildomų iniciatyvų, didinančių tėvų ir mokinių dalyvavimą veiklos dokumentų kūrimo procese. Bus skatinamas, inicijuojamas ir realizuojamas tikslingas mokytojų kvalifikacijos tobulinimas, būtinas veiksmingam ugdymo proceso užtikrinimui. Bus turtinami gimnazijos materialiniai ištekliai, sudarantys palankias sąlygas edukacinių aplinkų kūrimui, aprūpinimui.</i></p>	

Asignavimai ir numatomi finansavimo šaltiniai (tūkst. litų)

Finansavimo šaltiniai	Asignavimai 2008 metais	Projektas 2009 metų	Projektas 2009 metų
Mokinio krepšelio lėšos	2 811	3 200	3 600
Savivaldybės biudžeto lėšos (mokymo aplinkos lėšos)	1 010	1 100	1 200
Valstybės investicijų programos (VIP) lėšos	800	2400	1 300
Savivaldybės biudžeto lėšos	175	600	400

Strateginio veiklos plano priedai

Programų aprašymai:

Mokyklos kultūra (žr. A priedą)

Ugdymo, mokymo ir pasiekimų kokybės užtikrinimas (žr. B priedą)

Pagalba ir mokinių poreikių tenkinimas (žr. C priedą)

Veiksmingo gimnazijos strateginio valdymo įgyvendinimas (žr. D priedą)

MOKYKLOS KULTŪRA

(programos pavadinimas)

A priedas

PROGRAMOS APRAŠYMAS

Programos parengimo argumentai

Programa skirta įgyvendinti strateginį gimnazijos tikslą – „Plėtoti gimnazijos kultūrą“. Programos tikslų, uždavinių ir priemonių veiksmingas įgyvendinimas padės išlaikyti pozityviausius gimnazijos kultūros aspektus bei sustiprinti sritis, kurioms dėl objektyvių ir subjektyvių priežasčių išskyla nuolatinės ar vienkartinės grėsmės.

Keičiantis demografinėi situacijai, mokinių socialinei padėčiai, stiprėjant neigiamiems socialinės aplinkos veiksniams, nebeturint galimybių ugdyti ir formuoti mokinių vertybinių nuostatų nuo pradinių klasių, išskyla akivaizdžios grėsmės pozityvių bendruomenės narių tarpusavio santykių užtikrinimui.

Būtina iš esmės tobulinti profesinį bendradarbiavimą su rajono mokyklomis, iš kurių mokiniai ateina į pirmąsias gimnazijos klases, siekiant, kad mokiniai patirtų kuo mažiau įtampos, pakeitę mokyklą. Būtina stiprinti, plėtoti ir inicijuoti ryšius su kitų rajonų ar užsienio ugdymo įstaigomis.

Programa padės užtikrinti informavimo apie gimnazijos veiklą kokybę ir tobulinti ją siekiant veiksmingos informacijos apie gimnazijos veiklą pateikimo.

Gimnazijos prioritetai	Skatinti aktyvesnę tėvų dalyvavimą gimnazijos renginiuose. Skatinti mokytojus veiksmingiau dirbti komandoje ir bendradarbiauti.
Kodas	Programos tikslo pavadinimas
01	Tobulinti gimnazijos bendruomenės narių santykius.
Uždaviniai:	
<ul style="list-style-type: none"> • stiprinti mokytojų ir mokinių pozityvaus bendravimo ir bendradarbiavimo kompetencijas; • užtikrinti mokymuisi palankų mikroklimatą klasėse. 	
Pagrindinės priemonės:	
<ul style="list-style-type: none"> • organizuoti psichologijos žinių seminarus mokytojams pozityvaus bendravimo temomis; • atlikti mikroklimato ir bendruomenės narių tarpusavio santykių kokybinio lygmens tyrimus ir organizuoti šių tyrimų rezultatų vertinimo diskusijas; • tobulinti mokinių pozityvaus elgesio skatinimo ir vertinimo tvarką; • atlikti 1-ų gimnazijos klasių sociometrinius (adaptacijos) tyrimus; • parengti ir realizuoti klasių susirinkimų ciklą apie pozityvų bendravimą; • organizuoti kultūrinius ir šventinius renginius klasėse, pakviečiant dalyvauti mokinių tėvus; • tarp klasių rengti sutelktumą ir sutarimą ugdančius konkursus; • organizuoti „Šauniausios klasės“ konkursus; • organizuoti įvairias sportines varžybas tarp klasių, pakviečiant dalyvauti mokinių tėvus. 	
Rezultato vertinimo kriterijai:	
<ul style="list-style-type: none"> • palankiai mikroklimatą ir bendruomenės santykius vertinančių mokinių, tėvų ir mokytojų dalis (proc.); • psichologės pateiktos rekomendacijos po atlikto tyrimo; • psichologijos žinių seminaruose dalyvavusių mokytojų skaičius; • mokinių pozityvaus elgesio atvejų mastas ir įvairovė. 	
02	Stiprinti tradicinius ir inicijuoti (plėtoti) naujus gimnazijos ryšius.
Uždaviniai:	
<ul style="list-style-type: none"> • plėtoti ryšius su rajono mokyklomis, iš kurių atvyksta mokiniai; • tobulinti informavimo apie gimnazijos veiklą formas; • užtikrinti gimnazijos kokybiškus ir partneriškus santykius su kitomis institucijomis. 	
Pagrindinės priemonės:	
<ul style="list-style-type: none"> • organizuoti įvairių dalykų gimnazijos ir rajono mokyklų metodines dienas gimnazijoje; • organizuoti Atvirų durų dienas rajono mokyklų mokiniams; • organizuoti tėvų susirinkimus 8 klasių mokinių tėvams; • inicijuoti naujas gimnazijos ir P.Matulionio vidurinės mokyklos bendravimo ir bendradarbiavimo formas; • inicijuoti ir organizuoti pirmokų gimnazistų gimnazijos pristatymo renginius rajono mokyklų 8 klasių mokiniams; • tobulinti atskirų klasių veiklos pristatymą gimnazijos interneto tinklapyje; • skelbti gimnazijos laikraštį „Gimnazistas“ gimnazijos interneto tinklapyje; • inicijuoti pastovios rubrikos apie gimnazijos gyvenimą atsiradimą žiniasklaidoje; • inicijuoti gimnazijos dalyvavimą Nord/Plus projektuose; • teikti paraiškas Comenius projektų konkursams; 	

- dalyvauti Panevėžio apskrities gimnazijų organizuojamuose renginiuose;
- inicijuoti sportinius, kultūrinius renginius, pakviečiant kitų Panevėžio apskrities gimnazijų ir rajono mokyklų atstovus;
- organizuoti renginius su socialiniais partneriais.

Rezultato vertinimo kriterijai:

- bendravimo su rajono mokyklomis mastas ir kokybė;
- mokinių (kitų mokyklų) dalyvavimas bendruose renginiuose su gimnazijos pirmų klasių mokiniais dalis (proc.);
- informacijos apie gimnazijos veiklą kokybė.

Numatomas programos įgyvendinimo rezultatas

- beveik visi gimnazijos mokytojai ir mokiniai bendravimą bei mikroklimatą vertins palankiai arba pakankamai palankiai;
- taikomas gimnazijos ir rajono mokyklų bendradarbiavimo formos užtikrins ugdymo strategijų dermę bei lengvą mokinių, atvykusių į gimnaziją, adaptaciją;
- informavimo apie gimnazijos veiklą būdai, formos ir mastai užtikrins pozityvų daugumos gimnazijos bendruomenės narių požiūrį į informavimo kokybę;
- gimnazija kiekvienais metais dalyvaus ne mažiau kaip viename tarptautiniame mainų projekte;
- gimnazija dalyvaus beveik visuose apskrities gimnazijų organizuojamuose renginiuose, į kuriuos bus pakviesta;
- gimnazija organizuos ne mažiau kaip 2 sportinius, kultūrinius renginius, kuriuose dalyvaus kitų apskrities gimnazijų atstovai.

UGDYMO, MOKYMO SI IR PASIEKIMŲ KOKYBĖS UŽTIKRINIMAS

B priedas

(programos pavadinimas)

PROGRAMOS APRAŠYMAS

Programos parengimo argumentai

Programa įgyvendina strateginį tikslą „Užtikrinti ugdymo, mokymosi ir pasiekimų kokybę“. Mokytojams įgijus geras pamokos organizavimo, ugdymo turinio planavimo, pasiekimų ir pažangos pamokoje vertinimo kompetencijas mokymo ir mokymosi kokybės užtikrinimo aspektai (tokie kaip mokymo ir gyvenimo ryšys, mokymosi motyvacija, mokėjimas mokytis) tampa esminiais ir svarbiausiais mokinių pasiekimus, pažangą ir kompetencijas lemiančiais veiksniais. Įgyvendinant programą, išskirtinis dėmesys bus skiriamas ugdymo turinio aktualizavimo, siejimo su mokinių patirtimi, interesais bei praktiniais poreikiais, žinių praktinio pritaikymo aspektams.

Programa padės didinti mokinių norą mokytis, aktyvumo ir pasitikėjimo savo jėgomis lygi, stiprins atsakomybę už savo mokymąsi bei mokėjimo mokytis kompetencijas.

Mokymo ir mokymosi veiksmingumą užtikrinti turėtų padėti ir pakankamas dėmesys mokymosi poreikių nustatymui bei mokymosi veiklos diferencijavimui.

Bus sukurta veiksmingesnė mokinių individualios ir gimnazijos pasiekimų bei pažangos identifikavimo, vertinimo, analizavimo ir fiksavimo sistema.

Siekiant aukštesnių ugdymo(si) rezultatų, daug dėmesio bus skiriama pamokos efektyvumui ir gabių mokinių ugdymui.

Realizavus programą mokytojai ir administracija įgis daugiau gebėjimų identifikuoti, analizuoti, vertinti bei gerinti mokinių pasiekimus ir pažangą. Bus tiksliau susitarta dėl mokyklos pažangos matavimo ir vertinimo būdų, apimties, analizavimo aspektų.

Numatytos programos priemonės padės siekti didesnės dermės tarp mokinių gebėjimų, pastangų ir pasiekimų bei pažangos. Atsirast daugiau galimybių identifikuoti ir įvertinti gimnazijos pridedamąją vertę.

Programa svariai įtakoja mokinių socialinės veiklos pasiekimus.

Valstybės prioritetai		Užtikrinti aukštą švietimo kokybę ir veiksmingumą
Švietimo ir mokslo ministerijos strateginis tikslas 2007–2009 metams		
Gimnazijos prioritetai		Aktualizuoti ugdymo turinį. Stiprinti mokymo ir gyvenimo ryšį. Stiprinti mokymosi motyvaciją.
Kodas	Programos tikslo pavadinimas	
01	Tobulinti mokymo kokybę.	
Uždavinys – aktualizuojant ugdymo turinį stiprinti sąsajas tarp mokymo ir gyvenimo.		
Pagrindinės priemonės:		
<ul style="list-style-type: none"> • veiksmingai taikyti projekto metodą įvairių dalykų pamokose; • pamokose ugdymo turinį sieti su mokinių patirtimi; • vesti pamokas su pamokos turiniu susijusiose aplinkose; • organizuoti edukacines keliones; • į popamokinės veiklos ir papildomojo ugdymo organizavimą įtraukti specialistus profesionalus (ne mokytojus); • organizuoti gimnazistų susitikimus su įvairių sričių (ekonomikos, teisės, istorijos, filosofijos, psichologijos, gamtos mokslų, filologijos) specialistais profesionalais. 		
Rezultato vertinimo kriterijai:		
<ul style="list-style-type: none"> • papildomojo ugdymo programų, skirtų praktinių žinių ir gebėjimų pritaikymui, dalis (proc.); • edukacinių išvykų skaičius; • susitikimų su įvairių sričių profesionalais dalis (proc.); • stebėtų pamokų, kuriose ugdymo turinys susietas su gyvenimo praktika dalis (proc.). 		
02	Tobulinti mokymosi kokybę.	
Uždaviniai:		
<ul style="list-style-type: none"> • stiprinti mokymosi motyvaciją; • sudaryti palankias galimybes įgyti mokiniams gebėjimo mokytis kompetencijas. 		
Pagrindinės priemonės:		
<ul style="list-style-type: none"> • efektyvinant metodų parinkimą ir vertinimo procedūras didinti mokinių įtraukimo per pamoką lygį; • organizuoti tikslinių mokinių grupių (mažiau pasitikinčių savo jėgomis) konsultavimą ir pagalbą jiems; • tobulinti namų darbų skyrimo tikslingumą ir ryšį su mokinio darbu klasėje; • atlikti mokinių pasiekimų bei pastangų ir gebėjimų dermės tyrimus; • organizuoti mokytojų diskusiją „Mokymosi motyvacijos stiprinimo būdai“; • taikyti mokinių pažangos pamokoje identifikavimo ir fiksavimo procedūras (pagal metodinės tarybos rekomendacijas); • organizuoti seminarus mokytojams mokinių motyvacijos skatinimo tema; • patobulinti mokinių skatinimo sistemą; • atlikti mokinių mokymosi motyvacijos lygmens tyrimus; • atlikti mokinių pasitikėjimo savo jėgomis lygio tyrimus; • inicijuoti kurso „Kaip mokytis“ dėstymą; • pamokose taikyti mokinių savęs įvertinimo procedūras; • parengti individualias rekomendacijas mokiniams apie jų mokymosi stilius. 		

Rezultato vertinimo kriterijai:	
<ul style="list-style-type: none"> • mokinių, pasitikinčių savo jėgomis, dalis (proc.); • pakankamą mokymosi motyvaciją turinčių mokinių dalis (proc.); • mokinių, kurių pasiekimai ir pažanga dera su pastangomis ir galimybėmis, dalis (proc.); • mokinių turinčių gerus mokėjimo mokytis gebėjimus, dalis (proc.); • stebėtų pamokų, kuriose mokiniai vertina savo mokymąsi, dalis (proc.). 	
03	Plėtoti mokymo ir mokymosi diferencijavimą.
Uždaviniai:	
<ul style="list-style-type: none"> • užtikrinti efektyvų mokymosi poreikių ir kliūčių nustatymą; • užtikrinti mokymosi veiklos diferencijavimą. 	
Pagrindinės priemonės:	
<ul style="list-style-type: none"> • organizuoti seminarus mokytojams ugdymo diferencijavimo temomis; • sudaryti mobilias grupes pagal motyvaciją; • sukurti „tiltų“ sistemą ir procedūras (perėjimo iš vienos mobilios grupės ar klasės į kitą); • gimnazijos pirmųjų ir trečiųjų klasių mobilias grupes formuoti atsižvelgiant į mokinių gebėjimų lygį ir motyvaciją; • sudaryti 1-2 klasių mokiniams galimybės pasirinkti atskirų mokomųjų dalykų modulius pagal asmeninius gebėjimus ir poreikius; • atlikti mokinių nuomonės tyrimą dėl ugdymo proceso individualizavimo ir diferencijavimo kokybės; • inicijuoti gimnazijos bendruomenėje diskusiją apie 1-2 klasių mokinių vertinimo individualizavimą. 	
Rezultato vertinimo kriterijai:	
<ul style="list-style-type: none"> • pamokų, kuriose ugdymas individualizuojamas, dalis (proc.); • mobilių grupių, sudarytų pagal motyvaciją, dalis (proc.); • veikianči „tiltų“ sistema; • mokinių, palankiai vertinančių ugdymo proceso individualizavimą ir diferencijavimą, dalis (proc.). 	
04	Siekti kiekvieno mokinio individualios ugdymo(si) ir mokyklos pažangos.
Uždaviniai:	
<ul style="list-style-type: none"> • tobulinti mokinių individualios pažangos ir mokyklos pažangos bei pasiekimų identifikavimo procedūras; • ugdyti mokinių vertybines nuostatas. 	
Pagrindinės priemonės:	
<ul style="list-style-type: none"> • inicijuoti ir realizuoti mokyklos indėlio į mokinių pasiekimus identifikavimo tyrimus; • sukurti mokinių daromos individualios pažangos bei pažangos tempo identifikavimo, analizavimo ir vertinimo metodiką (tvarką); • 1-osiose gimnazijos klasėse mokslo metų pradžioje atlikti pasiekimų patikrinimus, siekiant tiksliau identifikuoti mokinių pasiekimų dermę su išsilavinimo standartais ir nustatyti mokinių pasiekimų lygmenis; • inicijuoti mokinių pažangos fiksavimo pasiekimų aplankuose procedūras; • organizuoti mokinių vertybinių nuostatų tyrimus; • atsižvelgiant į tyrimų rezultatus organizuoti susirinkimus kartu su tėvais klasėse; • aktyvinti mokinių skatinimą už humaniškus poelgius; • sistemingai organizuoti pilietines akcijas; • vertybines nuostatas akcentuoti informacijos apie gimnazijos veiklą sklaidoje. 	

Rezultato vertinimo kriterijai:

- mokinių, darančių individualią pažangą, dalis (proc.);
- mokyklos indėlio į mokinių pasiekimus reikšmė;
- mokinių, turinčių tinkamas vertybines nuostatas, dalis (proc.).

05 Siekti aukštesnių mokinių akademinį ir visuomeninę veiklos pasiekimų.

Uždaviniai:

- užtikrinti mokinių galimybes atitinkančius akademinis pasiekimus ir kompetencijas;
- sudaryti palankias sąlygas ugdyti(s) mokinių pilietinį aktyvumą.

Pagrindinės priemonės:

- organizuoti seminarus pamokos daugiapakopio uždavinio formulavimo tema;
- efektyvinti pamoką, formuluojant keliapakopį uždavinį;
- tobulinti gabių mokinių poreikių tenkinimą;
- dalyvauti mokytojams kvalifikacijos tobulinimo seminaruose gabių vaikų ugdymo tema;
- organizuoti mokiniams susitikimus su pilietiškai aktyviais rajono ir šalies žmonėmis;
- skatinti mokinius už dalyvavimą visuomeninėje veikloje;
- siūlyti mokytojams organizuoti pilietinius projektus, aktyviau dalyvauti šalies ir tarptautiniuose projektuose.

Rezultato vertinimo kriterijai:

- mokinių, perėjusių į aukštesnįjį pasiekimų lygmenį, dalis (procentais);
- 2 gimnazijos klasių mokinių, pasiekusių aukštesnį ir pagrindinį pasiekimų lygmenį (matematikos, lietuvių kalbos, gamtos mokslų, socialinių mokslų) dalis (proc.);
- PUP įvertinimų dėmė su metiniais įvertinimais;
- egzaminų rezultatai;
- mokinių, įgijusių pagrindinį išsilavinimą dalis (proc.);
- mokinių, įgijusių vidurinį išsilavinimą dalis (proc.);
- mokinių, dalyvavusių pilietinėse akcijose, projektuose skaičius;
- gimnazijoje organizuotų pilietinių akcijų ir projektų skaičius.

Laukiama programos rezultatas:

- dauguma mokinių turės pakankamą mokymosi motyvaciją;
- beveik visi mokiniai palankiai vertins ugdymo proceso individualizavimą ir diferencijavimą;
- dauguma mokinių turės tinkamas vertybines nuostatas;
- trimis procentais padaugės mokinių, pagerinusių savo pasiekimų lygmenį pagal standartus;
- dauguma mokinių dalyvaus pilietinėse akcijose, projektuose;
- gimnazijoje vyks ne mažiau kaip 10 pilietinių akcijų ir 6 projektai (per trejus metus);
- ne mažiau kaip 65 % 2 gimnazijos klasių baigiančių mokinių lietuvių kalbos, matematikos, socialinių ir gamtos mokslų pasiekimai atitiks pagrindinį ar aukštesnį lygmenį;
- beveik visi mokiniai išlaikys brandos egzaminus;
- beveik visi PUP dalyvaujantys mokiniai gaus įvertinimus, derančius su jų metiniais rezultatais;
- individualią pažangą darys beveik visi mokiniai;

- bus sukurta aiški, skaidri ir veiksminga gimnazijos mokinių pasiekimų ir pažangos identifikavimo, vertinimo, analizavimo sistema, numatytos aiškios šios veiklos procedūros;
- daugelio mokinių mokymosi motyvacija padidės, o jų pasiekimų ir pažangos dermė su pastangomis ir gebėjimais bus geresnė;
- kiekvienas mokinys atliks (dalyvaus) ne mažiau kaip viename dalykiniame projekte per mokslo metus;
- kiekvienais metais bus organizuojama ne mažiau kaip 10 dalykinių ekspedicijų ir 15 edukacinių kelionių;
- kiekvienais metais veiks ne mažiau kaip 3 papildomojo ugdymo būreliai, kuriems vadovaus vadovai – praktikai;
- bus organizuoti 2 susitikimai su įvairių sričių specialistais praktikais;
- daugumos mokinių pasiekimai ir pažanga derės su pastangomis ir gebėjimais;
- dauguma mokinių įgis specifinių mokėjimo mokytis žinių;
- daugumoje stebėtų pamokų bus fiksuotos ugdymo individualizavimas;
- bus sukurta perėjimo iš įvairių lygių mobilių grupių „tiltų“ sistema;
- dauguma mobiliųjų grupių bus sudarytos pagal mokinių gebėjimus ir motyvaciją.

PAGALBA MOKINIUI

(programos pavadinimas)

C priedas

PROGRAMOS APRAŠYMAS

Programos parengimo argumentai

Programa skirta realizuoti strateginį gimnazijos veiklos tikslą „Užtikrinti mokiniui veiksmingą pagalbą“. Programa padės efektyviai tenkinti mokinių profesinio švietimo poreikius, gerins informacijos sklaidos kokybę, užtikrins veiksmingesnę mokinių asmenybės ir socialinę raidą.

Valstybės prioritetai		3 kryptis – paramos tobulinimas
Valstybinės švietimo strategijos 2003–2012 metų nuostatų įgyvendinimo programa		
Gimnazijos prioritetai		Tobulinti profesinį švietimą
Kodas	Programos tikslo pavadinimas	
01	Stiprinti pagalbą planuojant karjerą.	
Uždaviniai:		
<ul style="list-style-type: none"> • užtikrinti mokinių profesinio švietimo poreikių tenkinimą; • tobulinti profesinio švietimo informacijos sklaidą gimnazijos bendruomenėje. 		
Pagrindinės priemonės:		
<ul style="list-style-type: none"> • tirti individualius 1–4 gimnazijos klasių mokinių poreikius; • organizuoti renginius (išvykas, susitikimus ir pan.), skirtus geriau pažinti profesijas; • organizuoti seminarus 3 – 4 gimnazijos klasių mokiniams savęs pristatymo įgūdžiams ugdyti; • organizuoti praktinių užsiėmimų ciklą savęs pristatymo įgūdžiams ugdyti; • organizuoti specialiųjų poreikių mokiniams individualias konsultacijas profesinio orientavimo klausimais; • teikti pažintinę informaciją mokiniams apie darbo rinką, profesijas, mokymo ir studijų sistemą; • teikti mokinių tėvams pažintinę informaciją apie specialybes, mokymo ir studijų sistemas; • skleisti informaciją rajono žiniasklaidoje apie profesinio švietimo veiklą gimnazijoje. 		

Rezultato vertinimo kriterijai:	
<ul style="list-style-type: none"> • mokinių, kurių individualūs poreikiai ištirti, dalis (proc.); • renginių skaičius per metus; • PIT veiklos ir poreikių tyrimo metu gautos informacijos dermė; • mokinių, įgijusių praktinių savęs pristatymo įgūdžių, skaičius; • bendruomenės narių nuomonė apie profesinio švietimo informacijos sklaidos kokybę. 	
02	Stiprinti mokinių asmenybės ir socialinę raidą, bei socialinius įgūdžius.
Uždavinys – stiprinti mokinių saugumo ir pasitikėjimo savimi lygį.	
Pagrindinės priemonės:	
<ul style="list-style-type: none"> • atlikti mokinių tyrimą apie jų saugumo pojūtį ir nesaugias vietas gimnazijoje; • kartu su pagalba teikiančiais specialistais organizuoti klasių susirinkimus saugumo, pasitikėjimo savimi, savigarbos, gebėjimo sugyventi su kitais temomis; • pasiekimų knygelėse pateikti informaciją apie psichologinės – telefoninės pagalbos paslaugas ir šių paslaugų kontaktinę informaciją; • organizuoti gimnazijos mokiniams seminarus konfliktų sprendimo temomis; • dalyvauti socializacijos ir psichotropinių medžiagų vartojimo prevencijos projektų konkursuose; • tirti socialinius mokinių poreikius (visų); • esant būtinybei atlikti psichologinių poreikių tyrimą atskirų klasių mokinių problemoms spręsti. 	
Rezultato vertinimo kriterijus: mokinių saugumo gimnazijoje ir pasitikėjimo savimi lygmuo.	
Laukiamas programos rezultatas:	
<ul style="list-style-type: none"> • beveik visų mokinių profesinio švietimo poreikiai ištirti; • organizuoti ne mažiau kaip 6 profesinio švietimo renginiai per metus; • PIT veiklos programoje pateikti daugumos tyrimo metu išaiškintų problemų (iškilusių poreikių) sprendimo (tenkinimo) būdai; • ne mažiau kaip 2 kiekvienos klasės mokiniai dalyvaus seminare apie savęs pristatymą; • dauguma mokinių dalyvaus sąsąskose, skirtose profesinio švietimo informacijai pateikti; • daugumai mokinių tėvų bus pateikta informacija apie specialybes, mokymo ir studijų sistemą; • prevencinė grupė veiksmingai spęs iškilusias socialines, psichologines problemas; • kiekvienoje klasėje vyks susirinkimai saugumo, pasitikėjimo savimi, savigarbos, gebėjimo sugyventi temomis; • beveik visi mokiniai turės pakankamai informacijos apie telefoninės – psichologinės pagalbos paslaugas; • seminaruose apie konfliktų sprendimą dalyvaus ne mažiau kaip 25% mokinių; • beveik visi mokiniai dalyvaus projektuose, ekspedicijose, išvykose ir kituose užimtumo renginiuose; • visiems specialiujų poreikių mokiniams bus teikiamos profesinio konsultavimo paslaugos; • ne mažiau kaip 2 straipsniai per metus bus išspausdinami rajono spaudoje apie profesinio švietimo veiklą gimnazijoje. 	

VEIKSMINGO GIMNAZIJO STRATEGINIO VALDYMO ĮGYVENDINIMAS

D priedas

(programos pavadinimas)

PROGRAMOS APRAŠYMAS

Programos parengimo argumentai

Programa įgyvendina strateginį tikslą „Užtikrinti veiksmingą gimnazijos valdymą“. Programa siekiama pagerinti valdymo kokybę, mokymo ir mokymosi sąlygas, stiprinti ir puoselėti intelektualinius ir materialinius išteklius.

Vyriausybės prioritetai <i>Valstybinės švietimo strategijos 2003–2012 metų nuostatų įgyvendinimo programa</i>	<i>1 sritis – valdymo tobulinimas</i> <i>2 sritis – infrastruktūros tobulinimas</i> <i>3 sritis – personalo tobulinimas</i>
Gimnazijos prioritetai	<i>Gimnazijos bendruomenės dalyvavimas planuojant gimnazijos veiklą.</i> <i>Personalas kvalifikacijos tobulinimas</i>
Kodas	Programos tikslo pavadinimas
01	Kurti, plėtoti ir turtinti gimnazijos edukacines aplinkas.
Uždaviniai: <ul style="list-style-type: none">• sudaryti palankias sąlygas veiksmingai naudoti IKT ugdymo procese;• aprūpinti dalykinius kabinetus dalykinėmis mokymo priemonėmis ir baldais;• tobulinti bendrujų gimnazijos erdvių estetinį vaizdą.	
Pagrindinės priemonės: <ul style="list-style-type: none">• aptverti gimnazijos teritoriją (esant papildomam finansavimui);• renovuoti sporto aikštyną ir stadioną (esant papildomam finansavimui.);• renovuoti gimnazijos priestatą ir bendrabutį (esant papildomam finansavimui);• atnaujinti ir pagraisinti IKT programinę įrangą, naudojamą ugdymo procese;• naujais kompiuteriais kasmet aprūpinti 3–4 dalykinius kabinetus;• multimedijos projektoriais kasmet aprūpinti ne mažiau kaip 2 dalykinius kabinetus;• mokymo priemonėmis aprūpinti dalykinius kabinetus;• įsigyti mokyklinių baldų (priestato) antro ir trečio aukšto dalykiniams kabinetams (esant papildomam finansavimui);• aprūpinti specialia įranga ir instrumentais technologijų ir muzikos kabinetus;• įsigyti naujai išleistus vadovėlius, programinės literatūros ir spaudinių;• įsigyti baldų kompiuteriams;• įrengti mokiniams suolus koridoriuose;• mokytojų poilsio kambarį aprūpinti baldais ir įranga;• įrengti gimnazijos mokinių pasiekimų - prizų demonstravimo stendus;• įsigyti aukštos kokybės ir šiuolaikiško dizaino priemonių mokinių darbams (keičiamoms ekspozicijoms) eksponuoti;• įrengti Lietuvos ir Kupiškio kraštui nusipelnusių žmonių foto galeriją.	
Rezultato vertinimo kriterijai: <ul style="list-style-type: none">• galimybė veiksmingai naudoti IKT ugdymo procese;• ugdymo turinio temų, kurioms pakanka dalyko mokymo priemonių, dalis (proc.);	

	<ul style="list-style-type: none"> • gimnazijos erdvių estetinis vaizdas; • gimnazijos patalpų, atitinkančių higienos ir saugumo normas ir reikalavimus, dalis (proc.).
02	Tobulinti gimnazijos veiklos planavimo procedūras.
	<p>Uždaviniai:</p> <ul style="list-style-type: none"> • aktyviau ir veiksmingiau telkti mokinių tėvus, kuriant gimnazijos veiklos planavimo dokumentus; • aktyviau telkti gimnazijos mokinius, kuriant gimnazijos planavimo dokumentus.
	<p>Pagrindinės priemonės:</p> <ul style="list-style-type: none"> • organizuoti gimnazijos mokinių tėvų atstovų aktyvų dalyvavimą gimnazijos veiklos planavimo procedūrose; • vykdyti mokinių tėvų nuomonių ir pasiūlymų dėl gimnazijos veiklos tobulinimo identifikavimo veiksmingas procedūras; • vykdyti tėvų supažindinimo su veiklos dokumentų turiniu ir priemonių realizavimu bendras procedūras; • užtikrinti mokinių atstovų aktyvų dalyvavimą gimnazijos veiklos dokumentų kūrimo procese; • organizuoti mokinių ir mokinių tėvų nuomonių dėl gimnazijos veiklos tobulinimo tyrimą; • vykdyti mokinių informavimo apie veiklos dokumentų turinį ir realizavimo aspektus procedūras.
	<p>Rezultato vertinimo kriterijai:</p> <ul style="list-style-type: none"> • mokinių tėvų nuomonė apie jų įtraukimo į gimnazijos valdymo procesus; • galimybės mokiniams siūlyti gimnazijos veiklos tobulinimo priemones; • mokinių nuomonė apie jų galimybes ir pastangas dalyvauti gimnazijos veiklos planavimo procese.
03	Užtikrinti personalo kvalifikacijos tobulinimo ir gimnazijos veiklos tikslų dermę.
	<p>Uždavinys – įgyvendinti mokytojų kvalifikacijos tobulinimo programas.</p>
	<p>Pagrindinės priemonės: organizuoti ar dalyvauti kvalifikacijos tobulinimo seminaruose ugdymo turinio kaitos, psichologinių žinių, žalingų įpročių prevencijos, IKT panaudojimo, mokymo individualizavimo ir diferencijavimo bei mokymo motyvacijos stiprinimo temomis.</p>
	<p>Rezultato vertinimo kriterijai:</p> <ul style="list-style-type: none"> • mokytojų dalykinių ir bendrųjų kompetencijų lygmuo; • kvalifikacijos renginių dermė su gimnazijos veiklos tikslais.
	<p>Laukiamas programos rezultatas:</p> <ul style="list-style-type: none"> • bus sudarytos palankios sąlygos veiksmingai taikyti IKT ugdymo procese; • beveik visoms ugdymo turinio temoms pakaks mokymo priemonių; • visų dalykų mokymui užteks vadovėlių; • beveik visų gimnazijos erdvių estetinis vaizdas bus palankiai vertinamas daugumos gimnazijos bendruomenės narių; • beveik visos gimnazijos patalpos atitiks saugumo ir higienos reikalavimus; • bus sukurtos mokinių poreikius atitinkanti sporto bazė; • mokiniai ir mokytojai palankiai vertins galimybes dalyvauti veiklos dokumentų kūrimo ir realizavimo procesuose; • mokiniai ir tėvai turės palankias galimybes dalyvauti planavimo ir tolesnio programų įgyvendinimo procesuose; • mokytojai įgis papildomų bendrųjų ir dalykinių kompetencijų; • mokytojai veiksmingai taikys inovacijos prevencinėje veikloje; • dauguma organizuotų renginių derės su gimnazijos veiklos tikslais; • bus užtikrinta kvalifikacijos tobulinimo seminarų ir gimnazijos veiklos tikslų ir uždavinių dermė.

**Kupiškio Lauryno Stuokos–Gucevičiaus gimnazijos
2010 m. VEIKLOS PROGRAMA**

Gimnazijos 2010 metų veiklos tikslai, uždaviniai ir priemonės

Eil. Nr.	Tikslai, uždaviniai, priemonės	Atsakingi priemonių vykdytojai	Laikas	Lėšos
MOKYKLOS KULTŪRA. Atsakingas programos vykdytojas – direktoriaus pavaduotoja V. Pavardenienė				
1.	Tobulinti bendruomenės narių santykius.			
1.1.	Stiprinti mokytojų ir mokinių pozityvaus bendravimo ir bendradarbiavimo kompetencijas.			
1.1.1.	Organizuoti seminarus bendruomenės santykių (mokinių tarpusavio, personalo tarpusavio, mokinių ir personalo tarpusavio) tobulinimo, palankaus institucijos mikroklimato palaikymo bei bendruomeniškumo stiprinimo tematika.	Direktorius Vardenis Pavardenis	Spalis – gruodis	3 000 Lt
1.1.2.	Atlikti 1 gimnazijos klasių ir 3 klasių (naujai atvykusių mokinių) sociometrinius (adaptacijos) tyrimus.	Psichologė V. Pavardenė	Spalis	200 Lt
1.1.3.	Realizuoti 1–2 gimnazijos klasių mokinių susirinkimų ciklą apie pozityvų bendravimą.	Socialinė pedagogė V. Pavardenienė	Rugsėjis – gruodis	1 500 Lt
1.1.4.	Organizuoti bendruomenės renginius, gerinančius mikroklimatą: Kalėdinį vakarą, išvykas Mokytojų dienos, šv. Juozapo dienos, mokslo metų pabaigos proga, išvykas į kultūrinius renginius.	Direktoriaus pavaduotoja V. Pavardenienė, mokytojos V. Pavardenytė, V. Pavardytė	Sausis – gruodis	Asmeninės renginiuose dalyvaujančių bendruomenės narių lėšos.
1.1.5.	Organizuoti 1–4 gimnazijos klasių edukacines keliones, varžybas, renginius (vakarus, pokalbius, konkursus), gerinančius bendravimo kultūrą.	Kūno kultūros mokytojos V. Pavardienė, V. Pavardytė, klasių auklėtojai	Sausis – gruodis	2 500 Lt
1.1.6.	Organizuoti klasių veiklos, gerinančios bendravimo kultūrą, pristatymo bendruomenei renginį.	Mokytojos V. Pavardenė1, V. Pavardenė2, V. Pavardenė3, klasių auklėtojai	Gegužė	300 Lt
1.2.	Užtikrinti palankų mikroklimatą klasėse, puoselėti tradicijas.			
1.2.1.	Vykdyti 1–2 gimnazijos klasių „Šauniausios klasės“ konkursą.	Konkurso vykdymo komanda (V. Pavardenytė, V. Pavardžius, V. Pavardenienė, V. Pavardžiukė, direktoriaus pavaduotoja V. Pavardenienė)	Rugsėjis – gruodis	50 Lt
1.2.2.	Organizuoti bendrus klasių mokinių, tėvų ir klasėje dėstančių mokytojų susitikimus mikroklimato stiprinimo temomis.	Klasių auklėtojai	Vasaris – lapkritis	100 Lt
1.2.3.	Rengti tradicinius renginius: Rugsėjo 1-osios šventę, 1 klasių mokinių imatrikuliaciją, Šimtadienį, Paskutinio skambučio šventę, Brandos atestatų įteikimo ceremoniją, mokslo metų baigimo šventę („Mokyklinės atrakcijos“).	Direktoriaus pavaduotoja V. Pavardenienė, mokytojos V. Pavardytė1, V. Pavardytė 2, V. Pavardytė 3, V. Pavardytė 4	Sausis – gruodis	2 000 Lt
1.2.4.	Dalyvauti Kupiškio rajono šv. Kazimiero dienos mugėje.	Direktorius V. Pavardenis, technologijų mokytojai V. Pavardytė, V. Pavardienis, V. Pavardaitis, dailės mokytojos V. Pavardienė, V. Pavardaitė	Kovas	100 Lt

Eil. Nr.	Tikslai, uždaviniai, priemonės	Atsakingi priemonių vykdytojai	Laikas	Lėšos
1.2.5.	Organizuoti tradicinį tarptautinį renginį „Kontraforsai“.	Direktoriaus pavaduotoja V. Pavardenienė, mokytojos V. Pavardenytė, V. Pavardytė	Lapkritis	2 500 Lt
1.2.5.	Organizuoti labai gerai besimokančių mokinių padėkos pažintinę edukacinę išvyką.	Direktorius V. Pavardenis, direktoriaus pavaduotoja V. Pavardenienė	Kovas – balandis	2 000 Lt
1.2.6.	Suburti mokinių etnografinį kolektyvą.	Mokytojos V. Pavardenė1, V. Pavardenė2, V. Pavardenė3	Rugsėjis	3 600 Lt
1.2.7.	Organizuoti apskrities gimnazijų ir vidurinių mokyklų sporto renginį.	Kūno kultūros mokytojai V. Pavardenė1, V. Pavardenė2, V. Pavardenė3, V. Pavardenis1, V. Pavardenis2	Birželis	1 000 Lt
1.2.8.	Dalyvauti šalies mokinių krepšinio turnyruose „Manija“, „Krepšinis NET“.	Kūno kultūros mokytoja V. Pavardenė1	Sausis – birželis	700 Lt
2.	Stiprinti tradicinius, inicijuoti (plėtoti) naujus gimnazijos ryšius.			
2.1.	Plėtoti ryšius su rajono mokyklomis, iš kurių atvyksta mokiniai.			
2.1.1.	Organizuoti Atvirų durų dieną rajono mokyklų, iš kurių mokiniai atvyksta mokytis į gimnaziją, mokiniams ir jų tėvams.	Administracija, V. Pavardenė, V. Pavardenė1, V. Pavardenė2, V. Pavardytė	Birželis	200 Lt
2.1.2.	Pakviesti rajono mokyklų atstovus į gimnazijos renginį „Mokyklinės atrakcijos“.	V. Pavardaitė	Birželis	50 Lt
2.2.	Tobulinti informavimo apie gimnazijos veiklą formas.			
2.2.1.	Išleisti gimnazijos mokslo metų veiklos metraštį.	Direktoriaus pavaduotoja V. Pavardenienė, mokytojos V. Pavardytė, V. Pavardenis, 4 klasių auklėtojos	Gegužė–birželis	1 000 Lt
2.2.2.	Paruošti informacinį lankstinuką apie gimnaziją, proginius gimnazijos sveikinimų atvirukus.	Mokytojos V. Pavardytė, V. Pavardienė, V. Pavardaitė	Vasaris – gruodis	1 500 Lt
2.2.3.	Leisti gimnazijos laikraštį „Gimnazistas“.	V. Pavardytė	Sausis – gruodis	200 Lt
2.2.4.	Rajono žiniasklaidos priemonėse publikuoti informaciją apie gimnazijos veiklą ir pasiekimus.	V. Pavardienė	Sausis – gruodis	-
2.2.5.	Kaupti bendruomenės informavimui reikalingą gimnazijos renginių medžiagą (nuotraukas, CD).	V. Pavardis, V. Pavardienė	Sausis - gruodis	200 Lt
2.3.	Užtikrinti gimnazijos kokybiškus ir partneriškus santykius su kitomis institucijomis.			
2.3.1.	Dalyvauti „Comenius“ projekte.	Mokytojai V. Pavardenė1, V. Pavardenė2, V. Pavardenė3, V. Pavardenė4, V. Pavardenis	Sausis – gruodis	Projekto lėšos
2.3.2.	Tęsti bendradarbiavimą su Latvijos Respublikos Rezaeknės rajono Maltos 1 vid. mokykla.	Direktorius V. Pavardenis, direktoriaus pavaduotoja V. Pavardenienė	Sausis – gruodis	1 600 Lt
UGDYMO, MOKYMOSI IR PASIEKIMŲ KOKYBĖS UŽTIKRINIMAS. Atsakingos programos vykdytojos – direktoriaus pavaduotoja Vardenė Pavardenė1				
1.	Tobulinti mokymo ir mokymosi kokybę.			
1.1.	Aktualizuojant ugdymo turinį stiprinti sąsajas tarp mokymo ir gyvenimo.			

Eil. Nr.	Tiksiai, uždaviniai, priemonės	Atsakingi priemonių vykdytojai	Laikas	Lėšos
1.1.1.	Vykdyti veiklos tobulinimo veiksmų plano 2 uždavinį.	Metodinių grupių pirmininkai: V. Pavardenienė1, V. Pavardenienė2, V. Pavardenienė3, V. Pavardenienė4, V. Pavardenienė5, V. Pavardenienė6	Sausis – birželis	-
1.1.2.	Vesti pamokas su jų turiniu susijusiose aplinkose.	Metodinių grupių pirmininkai: V. Pavardenienė1, V. Pavardenienė2, V. Pavardenienė3, V. Pavardenienė4, V. Pavardenienė5, V. Pavardenienė6	Sausis – gruodis	-
1.1.3.	Organizuoti dalykines edukacines keliones (istorijos, literatūros, technikos tematika) ir tikslines mokinių grupių išvykas į verslo ir pramonės įmones.	Direktorius pavaduotojas V. Pavardenienė, V. Pavardenienė1, mokytojos V. Pavardenienė1, V. Pavardenienė2, V. Pavardenienė3, V. Pavardenienė4	Sausis – gruodis	1 000 Lt
1.1.4.	Organizuoti mokinių susitikimus su gamtos mokslų, socialinių mokslų bei filologijos mokslų profesionalais praktikais.	V. Pavardenienė1, V. Pavardenienė2, V. Pavardenienė3	Sausis – gruodis	1 200 Lt
1.1.5.	Organizuoti 1, 3 klasių mokinių baigiamųjų darbų (projektų) sesiją (integruoti ugdymo turinį, siejant jį su mokinių patirtimi, gyvenimo praktika).	Direktorius pavaduotojas V. Pavardenienė1, V. Pavardenienė2, metodinės tarybos pirmininkė V. Pavardenienė	Birželis	100 Lt
1.1.6.	Parengti ir pateikti pristatymus 2 klasių mokiniams apie dalyko reikalingumą renkantis studijų programą.	Dalykų mokytojai, Metodinių grupių pirmininkai	Vasaris, kovas	-
1.2.	Stiprinti mokinių mokymosi motyvaciją.			
1.2.1.	Organizuoti tikslinių mokinių grupių (mažiau pasitikinčių savo jėgomis) konsultavimą ir pagalbą jiems.	Psichologė V. Pavardenė	Sausis – gruodis	-
1.2.2.	Atlikti 1 klasių mokinių ir atvykusių į 3 klases mokinių mokymosi motyvacijos tyrimus.	Psichologė V. Pavardenė	Spalis – gruodis	200 Lt
1.2.4.	Parengti gimnazijoje taikomų mokinių motyvaciją stiprinančių priemonių ir metodų, formų leidinį.	Metodinė taryba, direktoriaus pavaduotoja V. Pavardenė1, metodinės tarybos pirmininkė V. Pavardenienė, mokytoja V. Pavardenė	Rugsėjis – spalis	2 000 Lt
1.2.5.	Organizuoti mokinių, mokinių tėvų, mokytojų diskusiją mokymosi sutarties laikymosi aspektais.	Direktorius pavaduotojas V. Pavardenienė1, V. Pavardenienė3	Balandis	100 Lt.
1.3.	Sudaryti palankias galimybes mokiniams įgyti gebėjimo mokytis kompetencijas.			
1.3.1.	Tęsti kurso „Kaip mokytis“ dėstymą 1 gimnazijos klasėse.	Psichologė V. Pavardenė	Sausis – gruodis	
1.3.2.	Ištirti naujai atvykusių mokinių mokymosi stilių.	Klasių auklėtojai	Rugsėjis	50 Lt
1.3.3.	Pateikti 1 klasių mokytojams ir klasių auklėtojams rekomendacijas apie mokymosi stilius.	Psichologė V. Pavardenė	Rugsėjis	100 Lt
1.3.4.	Organizuoti seminarą praktikumą mokiniams mokymosi gebėjimų stiprinimo tema.	Direktorius pavaduotoja V. Pavardenienė1, metodinės tarybos pirmininkė V. Pavardenienė	Spalis	1 200 Lt

Eil. Nr.	Tikslai, uždaviniai, priemonės	Atsakingi priemonių vykdytojai	Laikas	Lėšos
2.	Plėtoti mokymo ir mokymosi diferencijavimą.			
2.1.	Stiprinti efektyvų mokymosi poreikį ir mokymosi veiklos diferencijavimą.			
2.1.1.	Pirmų ir trečių gimnazijos klasių mobilias grupes suformuoti pagal mokinių gebėjimo lygį, motyvaciją ir mokymosi stilių.	Direktoriaus pavaduotoja V. Pavardenė1	Rugpjūtis	-
2.1.2.	Suteikti galimybę tos pačios klasės mokiniams pasirinkti modulius pagal gebėjimus ir poreikius.	Direktoriaus pavaduotoja V. Pavardenė1	Sausis – rugpjūtis	-
2.1.3.	Vykdyti veiklos tobulinimo veiksmų plano 1 uždavinį.	Metodinių grupių pirmininkai: V. Pavardenienė1, V. Pavardenienė2, V. Pavardenienė3, V. Pavardenienė4, V. Pavardenienė5, V. Pavardenienė6	Sausis – birželis	-
2.1.4.	Įvertinti 1 klasių mokinių lietuvių ir anglų kalbų bei matematikos diferencijuoto ugdymo kokybę (pamatuoti mokinių pažangą lyginant patikros įvertinimus su metiniais pažymiais).	Direktoriaus pavaduotojos V. Pavardenė1, V. Pavardenė2, metodinės tarybos pirmininkė V. Pavardenienė, V. Pavardenienė1, V. Pavardenienė2, V. Pavardenienė3	Birželis	-
3.	Siekti kiekvieno mokinio individualios ugdymo(si) ir gimnazijos pažangos.			
3.1.	Tobulinti mokinių individualios pažangos ir gimnazijos pažangos bei pasiekimų identifikavimo procedūras.			
3.1.1.	Analizuoti 1–4 klasių mokinių individualią pažangą.	Direktoriaus pavaduotoja V. Pavardenė1, klasių auklėtojai.	Vasaris	100 Lt
3.1.2.	Atlikti pirmų gimnazijos klasių mokinių pasiekimų patikrinimus mokslo metų pradžioje, siekiant tiksliau identifikuoti mokinių pasiekimų lygmenis.	Direktoriaus pavaduotojos V. Pavardenė1, metodinių grupių pirmininkai: V. Pavardenienė1, V. Pavardenienė2, V. Pavardenienė3, V. Pavardenienė4, V. Pavardenienė5, V. Pavardenienė6	Rugsėjis	200 Lt
3.1.3.	Atlikti mokinių pažangos fiksavimo pasiekimų aplankuose procedūras.	Direktoriaus pavaduotojos V. Pavardenė3, V. Pavardenė1	Vasaris	50 Lt
3.1.5.	Nuolat organizuoti pamokose mokinių savęs vertinimo procedūras, padedančias identifikuoti asmeninę kiekvieno mokinio pažangą.	Direktoriaus pavaduotojos V. Pavardenė1, V. Pavardenė2, V. Pavardenienė1, V. Pavardenienė2, V. Pavardenienė3, V. Pavardenienė4, V. Pavardenienė5, V. Pavardenienė6	Sausis – gruodis	-
3.1.6.	Parengti 1–4 klasių mokinių pasiekimų ir pažangos reitingus ir pateikti auklėtojams, tėvams ir mokiniams.	Direktoriaus pavaduotoja V. Pavardenė2	Sausis – birželis	-
3.1.7.	Pasitelkiant UPC bei Šiaulių universiteto specialistus, atlikti gimnazijos pridėtinės vertės matavimo galimybių studiją.	Direktoriaus pavaduotojos V. Pavardenė3, metodinės tarybos pirmininkė V. Pavardenienė,	Spalis	500 Lt
3.2.	Ugdyti mokinių vertybines nuostatas.			
3.2.1.	Parengti vertybinių nuostatų stiprinimo strategiją.	Tikslinė darbo grupė	Rugpjūtis	

Eil. Nr.	Tikslai, uždaviniai, priemonės	Atsakingi priemonių vykdytojai	Laikas	Lėšos
3.2.2.	Organizuoti gimnazijos vertybių įprasminimą kasdieninėje praktinėje veikloje, pasitelkiant bendruomenę konsoliduojantį metų ženklą (simbolį) ir šūkį.	Direktorius pavaduotojos V. Pavardenienė, V. Pavardenė1, V. Pavardenė2, V. Pavardenė3	Sausis – gruodis	500 Lt
3.2.4.	Akcentuoti vertybines nuostatas gimnazijos laikraštyje ir interneto svetainėje.	Direktorius pavaduotojos V. Pavardenė2, mokytoja V. Pavardytė	Sausis – gruodis	100 Lt
4.	Siekti mokinių aukštesnių akademinį ir visuomeninės veiklos pasiekimų.			
4.1.	Užtikrinti mokinių galimybes atitinkančius akademinis pasiekimus ir kompetencijas.			
4.1.1.	Vykdyti veiklos tobulinimo veiksmų plano 3 uždavinį.	Dalykų mokytojai	Sausis – birželis	-
4.1.2.	Sudaryti sąlygas gabiems mokiniams gauti atskirų dalykų profesionalias papildomas konsultacijas.	Direktorius V. Pavardenis, direktoriaus pavaduotoja V. Pavardenė1	Rugsėjis	-
4.2.	Sudaryti palankias sąlygas ugdyti mokinių pilietinį aktyvumą.			
4.2.1.	Organizuoti mokiniams susitikimus su pilietiškai aktyviais žmonėmis bei Kupiškio rajoną atstovaujančiais politikais.	Direktorius pavaduotojos V. Pavardenienė, V. Pavardenė1, V. Pavardenė2, V. Pavardenė3	Vasaris, kovas	100 Lt
4.2.2.	Organizuoti valstybinių švenčių minėjimo akcijas, ugdančias pilietiškumą, patriotizmą.	Direktorius pavaduotojos V. Pavardenienė, V. Pavardenė1, V. Pavardenė2, V. Pavardenė3	Sausis – gruodis	100 Lt
4.2.3.	Prisidėti prie akcijų, vykstančių rajone.	Direktorius pavaduotojai V. Pavardenienė, V. Pavardenys	Sausis – gruodis	200 Lt
PAGALBA MOKINIUI. Atsakingas programos vykdytojas – direktoriaus pavaduotoja Vardenė Pavardenė3				
1.	Stiprinti pagalbą planuojant karjerą.			
1.1.	Užtikrinti mokinių profesinio švietimo poreikių tenkinimą.			
1.1.1.	Tirti individualius 1–4 gimnazijos klasių mokinių poreikius („Kryžkelė“).	Psichologė V. Pavardenė	Spalis	50 Lt
1.1.2.	Organizuoti 1–2 klasių mokiniams išvykas ir susitikimus su įvairių profesijų atstovais, siekiant geriau pažinti profesijas.	Mokytojos V. Pavardenienė1, V. Pavardenienė2	Vasaris – gegužė	1 000 Lt
1.1.3.	Rengti susitikimus su gimnazijos „Garbės galerijos“ nariais.	Direktorius pavaduotoja V. Pavardenienė	Vasaris – gruodis	300 Lt
1.1.4.	Organizuoti 4 klasių mokinių išvyką į LITEXPO parodą „Mokymasis. Studijos. Karjera. 2010 m“.	Direktorius pavaduotoja V. Pavardenė3	Vasaris	2 800 Lt
1.1.5.	Organizuoti praktinių užsiėmimų ciklą 3 klasių mokiniams savęs pristatymo ir pasitikėjimo savimi įgūdžiams formuoti.	Direktorius pavaduotoja V. Pavardenė3	Rugsėjis – gruodis	2 000 Lt
1.1.6.	Organizuoti susitikimus specialiųjų poreikių mokiniams profesinio orientavimo klausimais.	Direktorius pavaduotoja V. Pavardenė1	Kovas	-
1.1.7.	Organizuoti seminarą su Švietimo mainų programos fondu „Karjeros valdymas“ 2 gimnazijos klasių mokiniams.	Direktorius pavaduotoja V. Pavardenė3	Sausis – vasaris	-
1.1.8.	Organizuoti 3–4 gimnazijos klasių mokiniams susitikimus su buvusiais mokiniais – esamais studentais.	Metodinių grupių pirmininkai, direktoriaus pavaduotoja V. Pavardenė3	Sausis – kovas	100 Lt

Eil. Nr.	Tikslai, uždaviniai, priemonės	Atsakingi priemonių vykdytojai	Laikas	Lėšos
1.2.	Užtikrinti profesinio švietimo informacijos sklaidą gimnazijos bendruomenėje.			
1.2.1.	1–4 gimnazijos klasių mokiniams pateikti informaciją apie mokymo ir studijų sistemą Lietuvoje.	Klasių auklėtojai	Sausis-gegužė	-
1.2.2.	Užtikrinti 3 klasių mokinių individualių ugdymo planų dermę su galimų studijų sričių konkursinių mokomųjų dalykų sąrašu.	2 klasių auklėtojai	Balandis	100 Lt
1.2.3.	Užtikrinti savalaikę informacijos sklaidą mokytojų bendruomenei profesinio švietimo klausimais.	Direktoriaus pavaduotoja V. Pavardenė3	Sausis-gruodis	50 Lt
1.2.4.	Užtikrinti savalaikę informacijos atnaujinimą karjeros planavimui skirtuose stenduose.	Bibliotekininkė V. Pavardenė	Sausis-gruodis	200 Lt
1.2.5.	Organizuoti 3–4 gimnazijos klasių mokiniams ir jų tėvams susitikimą su Lietuvos aukštųjų mokyklų asociacijos bendrajam priėmimui valdybos sekretoriumi R. Kliuku.	Direktoriaus pavaduotoja V. Pavardenė3	Sausis	50 Lt
2.	Stiprinti mokinių asmenybės ir socialinę raidą bei socialinius įgūdžius			
2.1.	Stiprinti mokinių saugumo ir pasitikėjimo savimi lygį.			
2.1.1.	Ištirti socialinius, saugumo mokinių poreikius ir socialinės adaptacijos problemas.	Socialinė pedagogė V. Pavardenienė	Sausis	50 Lt
2.1.2.	Organizuoti užsiėmimų ciklą socialinės adaptacijos problemų turintiems mokiniams.	Soc.pedagogė V. Pavardenienė, psichologė V. Pavardenė	Sausis – gruodis	-
2.1.3.	Teikti paraiškas socializacijos projektams.	Direktoriaus pavaduotoja V. Pavardenienė, soc. pedagogė V. Pavardenienė	Vasaris – kovas	-
2.1.4.	Vykdyti respublikinio projekto „Sniego gniūžtė“ veiklą.	Direktoriaus pavaduotoja V. Pavardenienė, mokytojas V. Pavardytiš	Sausis – gruodis	-
2.1.5.	Vesti ne mažiau kaip po 1 klasės valandėlę per pusmetį kiekvienoje 1–4 klasėje patyčių prevencijos tema.	Direktoriaus pavaduotoja V. Pavardenienė, klasių auklėtojai	Sausis – gruodis	-
VEIKSMINGO GIMNAZIJOS STRATEGINIO VALDYMO ĮGYVENDINIMAS. Atsakingas programos vykdytojas – direktorius Vardenis Pavardenis				
1.	Užtikrinti personalo kvalifikacijos tobulinimo ir gimnazijos veiklos tikslų dermę.			
1.1.	Įgyvendinti mokytojų kvalifikacijos tobulinimo programą.			
1.1.1.	Dalyvauti ESF projekte „Veiklos įsivertinimo instrumentų kūrimas ir diegimas“.	Direktoriaus pavaduotojos V. Pavardenienė, V. Pavardenė3, mokytoja V. Pavardžiukė	Sausis – gruodis	-
1.1.2.	Dalyvauti ESF projekte „Mokyklos veiklos dokumentų rengimo rekomendacijų kūrimas“	Direktorius V. Pavardenis	Sausis – gruodis	-
1.1.3.	Organizuoti kvalifikacijos tobulinimo seminarą mokymo mokytiis atskirų dalykų pamokose tematika.	Metodinės tarybos pirmininkė V. Pavardenienė	Balandis	1 300 Lt
1.1.4.	Organizuoti kvalifikacijos tobulinimo seminarą tema „Mokymosi motyvacijos stiprinimas pamokose“.	Metodinės tarybos pirmininkė V. Pavardenienė	Kovas	1 300 Lt
1.1.5.	Inicijuoti mokytojų praktinės veiklos patirties sklaidos metodinius renginius kartu su šalies mokytojais.	Metodinės tarybos pirmininkė V. Pavardenienė	Sausis – gruodis	1 000 Lt

Eil. Nr.	Tikslai, uždaviniai, priemonės	Atsakingi priemonių vykdytojai	Laikas	Lėšos
1.1.6.	Organizuoti kvalifikacijos tobulinimo seminarą darbo su elgesio problemų turinčiais mokiniais tobulinimo tema.	Socialinė pedagogė V. Pavardenienė	Rugsėjis – gruodis	1 300 Lt
1.1.7.	Inicijuoti ir organizuoti mokinių matematikos akademinius gebėjimus bei mokytojų dalykinės kompetencijas stiprinantį renginį Panevėžio apskrities gimnazijoms bei vidurinėms mokykloms.	V. Pavardenė3, Matematikos mokytojų metodinė grupė	Spalis – gruodis	2 000 Lt
1.1.8.	Teikti paraišką dalyvauti ESF projekte „Besimokančių mokyklų tinklai“.	Direktorius V. Pavardenis	Vasaris	-
2.	Užtikrinti viešas ir veiksmingas gimnazijos veiklos planavimo procedūras.			
2.1.	Telkti mokinių tėvus bei mokinius kuriant gimnazijos veiklos planavimo dokumentus.			
2.1.1.	Identifikuoti mokinių ir mokinių tėvų pageidavimus dėl veiklos dokumentų turinio.	Direktoriaus pavaduotoja V. Pavardenienė, klasių auklėtojai	Gruodis	100 Lt
2.1.2.	Organizuoti mokinių ir mokinių tėvų atstovų darbo grupių veiklą, kuriant veiklos dokumentus.	Direktorius V. Pavardenis	Gruodis	
2.1.4.	Supažindinti mokinius ir mokinių tėvus su naujų veiklos dokumentų turiniu bei realizuotos veiklos veiksmingumu.	Direktorius V. Pavardenis, direktoriaus pavaduotoja V. Pavardenienė	Vasaris	
3.	Kurti, plėtoti ir turtinti gimnazijos edukacines aplinkas.			
3.1.	Sudaryti palankias sąlygas veiksmingai naudoti IKT ugdymo procese.			
3.1.1.	Pabaigti aprūpinti kompiuteriais (12 vnt.) priestato kabinetus (MTP plius projekto „Bendrojo lavinimo mokyklų modernizavimas“ antrojo pirkimo lėšomis).	Direktoriaus pavaduotojas V. Pavardenys	Iki gruodžio 31 d.	14 000 Lt.
3.1.2.	Įsigyti 10 multimedijos projektorių (MTP plius projekto „Bendrojo lavinimo mokyklų modernizavimas“ antrojo pirkimo lėšomis).	Direktoriaus pavaduotojas V. Pavardenys	Iki rugpjūčio 31 d.	15 000 Lt
3.1.3.	Įsigyti naujų mokomųjų kompiuterinių programų.	Direktoriaus pavaduotoja V. Pavardenė2, bibliotekos vedėja V. Pavardenė	Iki rugpjūčio 31 d.	5 000 Lt
3.1.4.	Įsigyti 10 stalų kompiuteriams.	Direktoriaus pavaduotojas V. Pavardenys	Iki rugpjūčio 31 d.	3 300 Lt
3.1.5.	Įsigyti 20 stacionarių ekranų kabinetams.	Direktoriaus pavaduotojas V. Pavardenys	Iki rugpjūčio 31 d.	8 000 Lt
3.1.6.	Įrengti stacionarią interaktyvią lentą chemijos ir istorijos kabinetuose.	Direktoriaus pavaduotojas V. Pavardenys	Kovas	200 Lt
3.1.7.	Įsigyti serverį.	Direktoriaus pavaduotojai V. Pavardenė2, V. Pavardenys, mokytojas V. Pavardenis	Iki rugpjūčio 31 d.	12 000 Lt
3.2.	Aprūpinti dalykinius kabinetus dalykinėmis priemonėmis.			
3.2.1.	Įsigyti naujus reikiamus vadovėlius.	Bibliotekos vedėja V. Pavardenė	Iki rugpjūčio 31 d.	30 000 Lt
3.2.2.	Dalyvaujant MTP plius projektuose: „Bendrojo lavinimo mokyklų modernizavimas“ ir „Technologijų, menų ir gamtos mokslų infrastruktūra“ įrengti specializuotas ir IKT mokymo priemones.	Direktorius V. Pavardenis, mokytojos V. Pavardenė5, V. Pavardenė7, direktoriaus pavaduotojas V. Pavardenys	Sausis – gruodis	480 000 Lt
3.2.3.	Inicijuoti išteklių panaudojimo veiksmingumo analizę.	Metodinių grupių pirmininkai.	Gruodis	-

<i>Eil. Nr.</i>	<i>Tikslai, uždaviniai, priemonės</i>	<i>Atsakingi priemonių vykdytojai</i>	<i>Laikas</i>	<i>Lėšos</i>
3.3.	Tobulinti gimnazijos ir bendrujų erdvių būseną.			
3.3.1.	<i>Tęsti stadiono rekonstrukcijos darbus.</i>	<i>Direktoriaus pavaduotojas V. Pavardenys</i>	<i>Iki gruodžio 31 d.</i>	<i>-</i>
3.3.2.	<i>Įvykus priestato renovacijos darbams, įrengti standą prizams demonstruoti.</i>	<i>Direktoriaus pavaduotojas V. Pavardenys</i>	<i>Gruodis</i>	<i>1 000 Lt</i>
3.3.3.	<i>Esant papildomam finansavimui, aptverti gimnazijos teritoriją.</i>	<i>Direktoriaus pavaduotojas V. Pavardenys</i>	<i>Rugpjūtis</i>	<i>81 000 Lt</i>
3.3.4.	<i>Renovuoti sporto aikštyną, esantį gimnazijos teritorijoje (esant papildomam finansavimui).</i>	<i>Direktoriaus pavaduotojas V. Pavardenys</i>	<i>Gruodis</i>	<i>120 000 Lt</i>
3.3.5.	<i>Renovuoti dalį gimnazijos priestato.</i>	<i>Direktoriaus pavaduotojas V. Pavardenys</i>	<i>Sausis – rugpjūtis</i>	<i>850 000 Lt</i>
3.3.6.	<i>Pakeisti bendrabučio langus (esant papildomam finansavimui).</i>	<i>Direktoriaus pavaduotojas V. Pavardenys</i>	<i>Sausis – rugpjūtis</i>	<i>270 000 Lt</i>
3.3.7.	<i>Įsigyti baldus valgyklai (esant papildomam finansavimui).</i>	<i>Direktoriaus pavaduotojas V. Pavardenys</i>	<i>Rugpjūtis</i>	<i>20 000 Lt</i>
3.3.8.	<i>Įvykus priestato renovacijos darbams įsigyti 20 vnt. suolų koridoriams.</i>	<i>Direktoriaus pavaduotojas V. Pavardenys</i>		<i>4 500 Lt</i>
3.3.9.	<i>Įsigyti mokyklinius baldus priestatui (esant papildomam finansavimui).</i>	<i>Direktoriaus pavaduotojas V. Pavardenys</i>	<i>Iki rugpjūčio 31 d.</i>	<i>70 000 Lt</i>

**Kupiškio Lauryno Stuokos–Gucevičiaus gimnazijos
3–4 gimnazijos klasių lietuvių kalbos (išplėstinio kurso)
ILGALAIKIS PLANAS**

Dalykas: lietuvių kalba (išplėstinis kursas).

Klasė: 3–4 gimnazijos (11–12).

Pamokų skaičius: 5 pamokos per savaitę (3 klasėje iš viso 185 pamokos, 4 klasėje – 170 pamokos).

Laikotarpis: 2 mokslo metai (2008–2009; 2009–2010).

Parengė lietuvių kalbos mokytoja metodininkė **Nida Mikšienė**.

Tikslai:

- sudaryti moksleiviams galimybę įgyti platesnį kalbinį, literatūrinį bei kultūrinį išprusimą, išsiugdyti pagrindinius kalbos vartojimo gebėjimus, būtinus asmenybės brandai, sėkmingai profesinei, visuomeninei, kultūrinei veiklai, tolesniam mokymuisi;
- sudaryti mokiniams palankias galimybes įgyti gebėjimo mokytis kompetencijas;
- ugdyti mokinių vertybines nuostatas.

Uždaviniai:

- parengia ir tinkamai pasako monologinę kalbą, argumentuotai diskutuoja;
- kuria įvairių žanrų tekstus, ugdomi stiliaus nuovoką bei individualųjį stilių;
- kalbėdami ir rašydami laikosi kalbos normų reikalavimų ir remiasi kalbos sistemos žiniomis;
- skaito iškiliausius lietuvių ir visuotinės literatūros tekstus, savarankiškai reflektuoja jų problematiką ir poetiką, interpretuoja;
- įgyja savarankiško kalbos ir literatūros tyrinėjimo patirties atlikdami projektinius darbus bei kitas ilgalaikes užduotis;
- domisi kultūrine bei analitine žiniasklaida, naujausia literatūra, tikslingai ja remiasi kurdami samprotaujamuosius rašinius ir monologines kalbas.

Vertinimas

Taikoma bendra mokykloje parengta vertinimo sistema. Pažymiais įvertinami rašiniai, teksto interpretacijos, teksto suvokimo testai, projektiniai darbai (jie lentelėje paryškinti). Nuolat taikomas formuojamasis vertinimas atsižvelgiant į pamokos uždavinius.

Pagrindinės mokymo priemonės:

1. Vilija Salienė, Antanas Smetona. *Lietuvių kalba. Vadovėlis XI–XII klasems*, Vilnius: Tyto alba, 2004.
2. Gitana Notrimaitė, Meilutė Ramonienė, Saulius Žukas. *Žmogus ir kalba. Lietuvių kalbos vadovėlis 11–12 kl.*, Vilnius: Baltos lankos, 2007.
3. *Literatūros vadovėlis. Mokinio knyga 11 kl. išplėstiniam kursui. I d.*, Vilnius: Baltos lankos, 2004.
4. *Literatūros vadovėlis. Mokinio knyga 11 kl. išplėstiniam kursui. II d.*, Vilnius: Baltos lankos, 2004.
5. *Literatūros vadovėlis. Mokinio knyga 12 kl. išplėstiniam kursui. I d.*, Vilnius: Baltos lankos, 2004.
6. *Literatūros vadovėlis. Mokinio knyga 12 kl. išplėstiniam kursui. II d.*, Vilnius: Baltos lankos, 2004.
7. *Literatūros vadovėliai 11–12 klasei. Mažoji serija*. Vilnius: Baltos lankos.
8. Zita Nauckūnaitė. *Tekstų komponavimas: rašymo procesas ir tekstų tipai. V.*, 2002.
9. Zita Nauckūnaitė. *Iškalbos mokymas. K.*, 1998.
10. *Negrožinio teksto suvokimas. Metodiniai patarimai ir pratybos 11–12 kl.*, V., 2005.

3 gimnazijos klasės lietuvių kalbos temų planas 2008–2009 m. m.

Eil. nr.	Tema (etapas)	Pamokų sk.	Pasiekimai	Vertinimas	Pastabos
1	2	3	4	5	6
1.	Įvadinės pamokos: kurso programa, tikslai, uždaviniai, pasiekimų vertinimo sistema, metodai	2			
2.	Rašybos ir skyrybos kartojimas	6	Rašydami laikosi kalbos normų, žino savo būdingiausias rašybos ir skyrybos klaidas, suklydę ar nurodžius klaidą pasitaiso.		
3.	Literatūros ištakos, senoji lietuvių raštija	10	Atpažįsta literatūroje lietuvių tautosakos ir visuotinės kultūros (Antikos, Šventojo Rašto) ženklus ir paaiškina jų reikšmę. Parengia pranešimą: surenka medžiagą iš kelių šaltinių, ją sistemina, apibendrina, aiškiai ir nuosekliai pateikia informaciją adresatui.	Teksto suvokimo testas su pasitraipos kūrimo užduotimi	Kiekvienas mokinys grupelėje per mokslo metus parengia ir pristato po 1 pranešimą (projektą) ir gauna už jį įvertinimą
4.	Kalba ir visuomenė	8	Išvardija ir paaiškina kalbos funkcijas. Paaiškina, kaip kalboje atsispindi tautos pasaulėjautos, materialinės ir dvasinės kultūros savitumas, pateikia konkrečių pavyzdžių, šiuo aspektu savarankiškai interpretuoja pateiktus pavyzdžius. Supranta, kaip ir kodėl kalba keičiasi: aptaria svarbesnius pokyčius ir jų priežastis.	Samprotauja masis rašinys apie kalbą	
5.	Renesansas. V. Šekspyras	6	Žino visuotinės literatūros raidą (sulig Renesanso epocha), geba pagrįstai priskirti kūrinių epochai. Skaito ir aptaria tekstą vadovaudamiesi pateiktais klausimais ir paaiškinimais. Dalyvauja pašnekesyje, diskusijoje, efektyviai klausosi, klausia atsako, argumentuoja, vertina.	Dalyvavimas diskusijoje vertinamas kaupiamuoju balu	
6.	Teksto suvokimo pratybos	6	Pagal duotus klausimus pagrįstai interpretuoja negrožinį diskusinio pobūdžio tekstą, aptaria jame pateiktus įvairius požiūrius bei jų poveikį adresatui, savais žodžiais suformuluoja savo supratimą.	Teksto suvokimo testas	
7.	Barokas ir Šviečiamasis amžius. J. V. Gėtė. K. Donelaitis	14	Geba pagrįstai priskirti kūrinių epochai, srovei. Susieja tekstą su literatūriniu, kultūriniu, istoriniu kontekstu. Atpažįsta kūrinys savosios ir visuotinės kultūros ženklus ir paaiškina jų prasmę. Skaito ir interpretuoja epinio kūrinio ištrauką, interpretaciją grindžia kūrinio struktūros analize ir kultūrinio konteksto argumentais.	Interpretacija	J. V. Gėtės „Fauistas“ perskaitomas savarankiškai
8.	Stilistika	10	Skiria funkcinis stilius (buitinį, mokslinį, administracinį, publicistinį, meninį), apibūdina jų vartojimo sritis, žanrus, kalbinę raišką. Aptaria konkretaus teksto stilių. Žino, atpažįsta tekste svarbiausias kalbinės raiškos priemones, paaiškina jų paskirtį.	Teksto stilistinės analizės testas	Iš kaupiamųjų balų išvedamas vienas pažymys per pusmetį

1	2	3	4	5	6
9.	Romantizmas. A. Mickevičius	6	Žino visuotinės literatūros raidą (sulig Romantizmu). Geba pagrįstai priskirti kūrinį literatūros krypčiai. Susieja tekstą su literatūriniu, istoriniu, kultūriniu kontekstu. Aptaria skaitomus A. Mickevičiaus kūrinius, nusako jų reikšmę lietuvių literatūros raidai.	Grožinio teksto suvokimo testas (kaupiamasis balas)	
10.	Teksto kūrimas. Samprotavimo struktūra, komponavimas	10	Tikslingai pasirengia kurti tekstą, apsvarsto tikslus, situaciją bei išanalizuoja adresato poreikius ir patirtį. Naudoja įvairius idėjų, argumentų radimo būdus. Kaupia duomenis, tvarko juos ir efektyviai jais naudojasi. Planuoja, numato teiginių išdėstymo tvarką, apmąsto išangą ir pabaigą. Kurdami tekstą laikosi trinarės struktūros, teksto nuoseklumo, pastraipos vientisumo bei bendrųjų stiliaus reikalavimų. Rašydami laikosi kalbos normų.	Rašinys	
11.	Maironis. „Pavasario balsai“, „Jaunoji Lietuva“	12	Geba pagrįstai priskirti kūrinį epochai, srovei. Susieja tekstą su literatūriniu, kultūriniu, istoriniu kontekstu. Atpažįsta kūrinyje savosios ir visuotinės kultūros ženklus ir paaiškina jų prasmę. Skaito ir interpretuoja lyrinio kūrinio ištrauką, interpretaciją grindžia kūrinio struktūros analize ir kultūrinio konteksto argumentais.	Interpretacija	
12.	Realizmas. F. Dostojevskis. J. Biliūnas	14	Žino lietuvių bei visuotinės literatūros raidą, komentuoja jos sąsajas su kultūriniu kontekstu. Atpažįsta kūrinyje savosios ir visuotinės kultūros ženklus ir paaiškina jų prasmę. Skaito ir interpretuoja epinio kūrinio ištrauką, interpretaciją grindžia kūrinio struktūros analize ir kultūrinio konteksto argumentais. Aptaria žymesnius realistinius kūrinius, nusako jų vietą literatūros raidos procese.	Interpretacija arba rašinys	
13.	Negrožinio teksto suvokimas	6	Atidžiai skaito bei supranta teksto paskirtį, sąmoningai suvokia autoriaus tikslus, paaiškina, kaip tų tikslų siekiama kalbos priemonėmis. Savais žodžiais persako sąvokas ar idėjas. Pagrįstai interpretuoja negrožinius tekstus. Aptaria tekstą kaip kalbos vienetą, paaiškina jo struktūros ir semantikos ypatybes.	Teksto suvokimo testas	
14.	Lietuvių literatūros modernėjimas. Šatrijos Ragana. Vaižgantas	10	Geba pagrįstai priskirti kūrinį epochai, srovei. Susieja tekstą su literatūriniu, kultūriniu, istoriniu kontekstu. Skaito ir interpretuoja epinį tekstą vadovaudamiesi pateiktais klausimais ir paaiškinimais.	Interpretacijos dalis (kaupiamasis balas)	
15.	V. Krėvė. „Skirgaila“	10	Žino lietuvių bei visuotinės literatūros raidą, komentuoja jos sąsajas su kultūriniu kontekstu. Atpažįsta kūrinyje savosios ir visuotinės kultūros ženklus ir paaiškina jų prasmę. Skaito ir interpretuoja dramos kūrinio ištrauką, interpretaciją grindžia kūrinio struktūros analize ir kultūrinio konteksto argumentais.	Interpretacija arba rašinys	
16.	Teksto kūrimas. Poleminis rašymas	8	Tikslingai pasirengia kurti tekstą, apsvarsto tikslus, situaciją bei išanalizuoja adresato poreikius ir patirtį. Naudoja įvairius idėjų, argumentų radimo būdus. Kaupia duomenis, tvarko juos ir efektyviai	Rašinys	

1	2	3	4	5	6
			jais naudojasi. Planuoja, numato teiginių, argumentų ir kontrargumentų išdėstymo tvarką, tikslingai naudoja teksto siejimo priemones. Kurdami tekstą laikosi trinarės struktūros, teksto nuoseklumo, pastraipos vientisumo bei bendrųjų stiliaus reikalavimų. Rašydami laikosi kalbos normų.		
17.	Simbolizmas. V. Mykolaitis –Putinas. „Tarp dviejų aušrų“ Romanas „Altorių šešėly“	14	Žino lietuvių bei visuotinės literatūros raidą, komentuoja jos sąsajas su kultūriniu kontekstu. Atpažįsta kūrinyje savosios ir visuotinės kultūros ženklus ir paaiškina jų prasmę. Skaito ir interpretuoja simbolistinę eilėraščių bei epinio kūrinio ištrauką, interpretaciją grindžia kūrinio struktūros analize ir kultūrinio konteksto argumentais. Supranta pagrindines literatūrologijos sąvokas ir tikslingai bei tinkamai jas vartoja.	Interpretacijos dalis (kaupiamasis balas)	
18.	Avangardizmas. J. Savickis	8	Geba pagrįstai priskirti kūrinį literatūros srovei. Susieja tekstą su literatūriniu, kultūriniu, istoriniu kontekstu. Atpažįsta kūrinyje savosios ir visuotinės kultūros ženklus ir paaiškina jų prasmę. Skaito ir interpretuoja modernistinės prozos ištrauką, interpretaciją grindžia kūrinio struktūros analize ir kultūrinio konteksto argumentais.	Grožinio teksto suvokimo testas (kaupiamasis balas)	
19.	XXa. 4-ojo dešimtmečio lietuvių poetų karta. Salomėja Nėris	9	Geba pagrįstai priskirti kūrinį literatūros srovei. Susieja tekstą su literatūriniu, kultūriniu, istoriniu kontekstu. Atpažįsta kūrinyje savosios ir visuotinės kultūros ženklus ir paaiškina jų prasmę. Skaito ir interpretuoja eilėraščių, interpretaciją grindžia kūrinio struktūros analize ir kultūrinio konteksto argumentais.	Interpretacija	
	Rezervinis laikas	16			

4 gimnazijos klasės lietuvių kalbos temų planas 2009–2010 m. m.

Eil. nr.	Tema (etapas)	Pamokų sk.	Pasiekimai	Vertinimas	Pastabos
1	2	3	4	5	6
1.	Įvadinė pamoka: kurso programa, tikslai, uždaviniai, pasiekimų vertinimo sistema, metodai	1			
2.	Kartojimas: žmogaus samprata įvairių epochų, srovių literatūros kūriniuose. Rašymo įgūdžių prisiminimas	10	Žino lietuvių bei visuotinės literatūros raidą, komentuoja jos sąsajas su kultūriniu kontekstu. Geba pagrįstai priskirti kūrinį epochai, srovei. Susieja tekstą su literatūriniu, kultūriniu, istoriniu kontekstu. Parašo esė literatūros tema, argumentuodami remiasi keliais šaltiniais.	Nedidelės apimties rašinys kaupiamajam balui	

1	2	3	4	5	6
3.	<i>A. Vaičiulaitis. Novelių rinkinys „Pelkių takas“</i>	8	<i>Skaito ir interpretuoja novelę, interpretaciją grindžia kūrinio struktūros analize ir kultūrinio konteksto argumentais. Atpažįsta kūrinyje savosios ir visuotinės kultūros ženklus ir paaiškina jų prasmę.</i>	Interpretacija	<i>Galima pasirinktinai duoti ir kitų pakartotų autorių tekstų – iš praėjusių mokslo metų</i>
4.	<i>Teksto kūrimas. Argumentavimo įgūdžių tobulinimas</i>	12	<i>Tikslingai pasirenka ir naudoja tinkamus idėjų, argumentų radimo būdus. Kaupia duomenis, tvarko juos ir efektyviai jais naudojasi. Planuoja, numato teiginių, argumentų, kontrargumentų išdėstymo tvarką, tikslingai naudoja teksto siejimo priemones. Likosi pagrindinių tekstų kūrimo principų: trinarės struktūros, teksto nuoseklumo, pastraipos vienišumo, bendrųjų stiliaus reikalavimų. Redaguoja tekstą įvairiais aspektais.</i>	Rašinys	
5.	<i>Vakarų Europos literatūra. XX a. pirmoji pusė. „Prarastoji karta“, F. Kafka. H. Radauskas</i>	20	<i>Žino lietuvių bei visuotinės literatūros raidą, komentuoja jos sąsajas su kultūriniu kontekstu. Geba pagrįstai priskirti kūrinių epochai, srovei. Susieja tekstą su literatūriniu, kultūriniu, istoriniu kontekstu. Skaito ir interpretuoja modernistinę eilėraščių, interpretaciją grindžia kūrinio struktūros analize ir kultūrinio konteksto argumentais.</i>	Interpretacija	<i>Ir šiais mokslo metais kiekvienas mokinys parengia ir pristato klasei bent po 1 pranešimą (projektą) iš kontekstinių temų</i>
6.	<i>Sakytinė kalba</i>	12	<i>Parengia ir pasako viešąją kalbą, aiškiai formuluodami teiginius ir argumentus. Efektyviai klausosi, klausia, atsako, kelia problemas, argumentuoja, prieštarauja, plėtoja mintis, vertina.</i>	<i>Pasakyta viešoji kalba</i>	<i>Vertinama įskaita</i>
7.	<i>Egzistencializmas. A. Kamiu. Negrožinio teksto suvokimas</i>	10	<i>Žino visuotinės literatūros raidą, komentuoja jos sąsajas su kultūriniu kontekstu. Atidžiai skaito bei supranta teksto paskirtį, sąmoningai suvokia autoriaus tikslus, paaiškina, kaip tų tikslų siekiama kalbos priemonėmis. Savais žodžiais persako sąvokas ar idėjas. Pagrįstai interpretuoja negrožinius tekstus.</i>	<i>Teksto suvokimo testas (kaupiamasis balas)</i>	
8.	<i>Antrojo pasaulinio karo lietuvių literatūra. V. Mačernis. B. Sruoga</i>	8	<i>Žino lietuvių literatūros raidą, komentuoja jos sąsajas su kultūriniu kontekstu. Susieja tekstą su literatūriniu, kultūriniu, istoriniu kontekstu. Skaito ir interpretuoja tekstą, interpretaciją grindžia kūrinio struktūros analize ir kultūrinio konteksto argumentais.</i>	<i>Interpretacijos dalis (kaupiamasis balas)</i>	

1	2	3	4	5	6
9.	Egzodo literatūra. A. Škėma	10	Susieja tekstą su literatūriniu, kultūriniu, istoriniu kontekstu. Atpažįsta kūrinyje savosios ir visuotinės kultūros ženklus ir paaiškina jų prasmę. Skaito ir interpretuoja sudėtingos struktūros tekstą, interpretaciją grindžia kūrinio struktūros analize ir kultūrinio konteksto argumentais.	Interpretacija arba rašinys	
10.	Rašybos ir skyrybos kartojimas	10	Rašydami laikosi kalbos normų, žino savo rašybos ir skyrybos įgūdžių spragas, geba ištaisyti nurodytas klaidas.		Pamokos išdėstomos per visus mokslo metus pagal poreikius
11.	Justinas Marcinkevičius. „Mažvydas“	8	Atpažįsta kūrinyje savosios ir visuotinės kultūros ženklus ir paaiškina jų prasmę. Skaito ir interpretuoja poetinės dramos ištrauką, interpretaciją grindžia kūrinio struktūros analize ir kultūrinio konteksto argumentais. Supranta pagrindines literatūrologijos sąvokas ir tikslingai bei tinkamai jas vartoja.	Interpretacijos dalis (kaupiamasis balas)	
12.	Stilistikos kartojimas. Stilistinė tekstų analizė	8	Skiria funkcinius stilius (buitinį, mokslinį, administracinį, publicistinį, meninį), apibūdina jų vartojimo sritis, žanrus, kalbinę raišką. Aptaria konkrečius teksto stilius. Žino, atpažįsta tekste svarbiausias kalbinės raiškos priemones, paaiškina jų paskirtį.	Teksto suvokimo testas	
13.	XX a. antrosios pusės lietuvių proza	15	Žino lietuvių literatūros raidą, komentuoja jos sąsajas su kultūriniu kontekstu. Susieja tekstą su literatūriniu, kultūriniu, istoriniu kontekstu. Skaito ir interpretuoja tekstą, interpretaciją grindžia kūrinio struktūros analize ir kultūrinio konteksto argumentais. Supranta pagrindines literatūrologijos sąvokas ir tikslingai bei tinkamai jas vartoja.	Interpretacija arba rašinys	
14.	Dabartinė lietuvių eseistika. Teksto suvokimo įgūdžių tobulinimas	10	Atidžiai skaito bei supranta teksto paskirtį, sąmoningai suvokia autoriaus tikslus, paaiškina, kaip tų tikslų siekiama kalbos priemonėmis. Savais žodžiais persako sąvokas ar idėjas. Pagrįstai interpretuoja negrožinius tekstus.	Teksto suvokimo testas (kaupiamasis balas)	
15.	XX a. antrosios pusės lietuvių poezija	10		Interpretacijos dalis (kaupiamasis balas)	

<i>1</i>	<i>2</i>	<i>3</i>	<i>4</i>	<i>5</i>	<i>6</i>
<i>15.</i>	<i>XX a. antrosios pusės lietuvių poezija</i>	<i>10</i>	<i>Žino lietuvių literatūros raidą, komentuoja jos sąsajas su kultūriniu kontekstu. Susieja tekstą su literatūriniu, kultūriniu, istoriniu kontekstu. Skaito ir interpretuoja moderniosios lyrikos tekstą, interpretaciją grindžia kūrinio struktūros analize ir kultūrinio konteksto argumentais. Supranta pagrindines literatūrologijos sąvokas ir tikslingai bei tinkamai jas vartoja.</i>	<i>Interpretacijos dalis (kaupiamasis balas)</i>	
<i>16.</i>	<i>Literatūros raidos kartojimas</i>	<i>8</i>	<i>Žino lietuvių literatūros raidą, komentuoja jos sąsajas su kultūriniu, istoriniu, literatūriniu kontekstu. Geba pagrįstai priskirti kūrinį epochai, srovei.</i>	<i>Interpretacijos įžanga (kaupiamasis balas)</i>	
	<i>Rezervinis laikas</i>	<i>10</i>			

**Kupiškio Lauryno Stuokos–Gucevičiaus gimnazijos
2010 m. vasario mėnesio VEIKLOS PLANAS**

Pirmadienis	Antradienis	Trečiadienis	Ketvirtadienis	Penktadienis	Šeštadienis	Sekmadienis
1 <i>15.00 val. – gimnazijos administracijos posėdis</i>	2 <i>11.35 val. – mokytojų susirinkimas 12.50 val. – 3 klasių mokinių sąšauka aktų salėje</i>	3 <i>11.35 val. – 4 klasių auklėtojų susirinkimas 104 kab. 12.50 val. – 1 klasių mokinių sąšauka aktų salėje 14.45 val. – mokinių parlamento susirinkimas 110 kab.</i>	4 <i>8.00 val. – 4 kl. mokinių anglų kalbos bandomasis egzaminas 12.50 val. – 2 klasių mokinių sąšauka aktų salėje</i>	5 <i>7.00 val. – 4 kl. mokinių išvyka į parodą MOKYMAS. STUDIJOS. KARJERA. 2010 m. 12.00 val. – 21-oji informatikos olimpiados II turas</i>		7
8 <i>8.00 val. – 4 kl. mokinių lietuvių kalbos bandomasis egzaminas 15.00 val. – gimnazijos administracijos posėdis</i>	9 <i>11.35 val. – mokytojų susirinkimas 14.50 val. – socialinės pedagoginės komisijos posėdis 107 kab.</i>	10 <i>11.35 val. – klasių auklėtojų koordinatorių susirinkimas 104 kab. 17.30 val. – 1 kl. mokinių tėvų susirinkimai klasėse</i>	11 <i>9.00 val. – rusų kalbos olimpiados II turas 11.35 val. – 3 klasių seniūnų ir auklėtojų susirinkimas 109 kab. 17.30 val. – 2 klasių mokinių tėvų susirinkimai klasėse</i>	12 <i>8.50 val. – LIETUVOS VALSTYBĖS ATKŪRIMO DIENOS PAMINĖJIMAS aktų salėje</i>	13	14
15 <i>NEDARBO DIENA</i>	16 <i>LIETUVOS VALSTYBĖS ATKŪRIMO DIENA</i>	17 <i>11.35 val. – mokinių parlamento susirinkimas 110 kab.</i>	18 <i>9.00 val. – mokinių meninio skaitymo, dainuojamosios poezijos konkursas Kupiškio muzikos mokykloje</i>	19 <i>11.35 val. – 2 klasių mokinių tikslinės grupės sąšauka 110 kab.</i>	20 <i>Darbo diena už 15 d. 13.00 val. – ŠIMTADIENIS</i>	21
22 <i>9.00 val. – dailės olimpiados II turas 15.00 val. – gimnazijos administracijos posėdis</i>	23 <i>8.00 val. – Matematikos bandomasis egzaminas 11.35 val. – mokytojų susirinkimas 17.30 val. – Gimnazijos tarybos posėdis</i>	24 <i>11.35 val. – 1 klasių mokinių tikslinės grupės sąšauka 110 kab.</i>	25 <i>8.00 val. Istorijos bandomasis egzaminas 12.00 val. – istorijos olimpiados II turas</i>	26 <i>9.00 val. – 3 klasių anglų kalbos mokyklinė olimpiada 12.50 val. – SUK posėdis 103 kab.</i>	27	28

**Prienu „Žiburio“ gimnazijos
2010–2012 m. STRATEGINIS PLANAS**

I. MOKYKLOS VIZITINĖ KORTELĖ

1. Vizija: „Žiburio“ gimnazija – naujų galimybių organizacija:

- mus renkasi tėvai, nes teikiame kokybiškas paslaugas;
- mus renkasi mokiniai, nes atsižvelgiame į kiekvieno poreikius;
- mus renkasi darbuotojai, nes mokomės bendradarbiaudami;
- mus renkasi partneriai, nes esame patikimi ir atviri pokyčiams.

2. Misija: teikti pagrindinį ir vidurinį išsilavinimą Prienu krašto ir aplinkinių rajonų 14–19 metų mokiniams pagal jų poreikius ir galimybes, ugdyti gimnazistus taip, kad jie taptų visaverčiai visuomenės nariai: būtų sveiki ir savarankiški, kūrybiški ir atsakingi.

3. Vertybės

<p>3.1. Profesionalumas:</p> <ul style="list-style-type: none"> • atsakingai žiūrime į savo darbą; • vertiname išskirtinę kvalifikaciją; • greitai įsisaviname naujoves. 	<p>3.3. Meilė ir pagarba:</p> <ul style="list-style-type: none"> • tikime, jog daryti gera yra normalu; • išlaikome tautos tradicijas; • mylime kiekvieną tokį, koks jis yra. 	<p>3.5. Lankstumas:</p> <ul style="list-style-type: none"> • priimame šiuolaikišką mokymą neatmesdami tradicinio; • pripažįstame klaidas – nedaro klaidų tik tas, kas nedirba; • pasikeitusi politinė situacija gali atverti tik naujas galimybes.
<p>3.2. Tobulumas:</p> <ul style="list-style-type: none"> • kiekvieno asmeninė pažanga; • nuolatinis organizacijos veiklos vertinimas; • racionaliai skirstomi ištekliai. 	<p>3.4. Bendrystė:</p> <ul style="list-style-type: none"> • pasaulis yra vienas visiems, nėra „čia“ ir „ten“; • esame ne konkurentai, o bendradarbiai; • tik kartu mes galime viską. 	

4. Filosofija: šviesk save, šviesk kitus, šviesk taip, kaip turi šviesti „Žiburys“!

5. Strateginiai tikslai:

- kokybiškas ugdymas,
- šiuolaikiška organizacija,
- aukšta kvalifikacija,
- finansinis savarankiškumas.

6. Mokyklos veiklos kokybės išorės vertinimo ataskaita (2006 m. lapkričio 13–17d.)

Stipriosios veiklos sritys	Tobulintinos veiklos sritys
<ul style="list-style-type: none"> • Mokiniai didžiuojasi gimnazija. • Mokytojai turi reikiamą kvalifikaciją. • Mokiniai pasitiki savo jėgomis, siekia pažangos. • Gimnazijos vadovai yra kompetentingi. • Sudarytos sąlygos mokinių poreikiams tenkinti. • Geri egzaminų, olimpiadų ir konkursų rezultatai. 	<ul style="list-style-type: none"> • Strateginis planas ir metinė veiklos programa. • Ugdomosios veiklos diferencijavimas ir individualizavimas. • Vertinimas ir įsivertinimas. • Bendravimo su tėvais formos. • Mokymo priemonės.

7. Mokyklos SSGG analizė

Vidiniai veiksniai	Stiprybės	Silpnybės
Ugdymo turinys	<ul style="list-style-type: none"> + Individualizuotas: pakankama pasirenkamų dalykų ir modulių pasiūla; sisteminami ugdymo planai. + Diferencijuotas: sudaromos mobilios grupės; pritaikomas specialių poreikių mokiniams. + Suderintas: svarstomas metodinėse grupėse; atitinka atnaujintų bendrųjų programų bei išsilavinimo standartų reikalavimus. + Realizuojamas per projektinę veiklą. 	<ul style="list-style-type: none"> – Nepakankamas dėmesys gabių mokinių ugdymui. – Ne visiems mokiniams pavyksta padaryti keitimus ugdymo plane. – Sudėtingi ir nepalankūs tvarkaraščiai.
Mokymasis ir mokymas	<ul style="list-style-type: none"> + Grindžiamas geranoriškumo ir bendradarbiavimo principais. + Atsižvelgiama į mokymosi sunkumų turinčius mokinius. + Mokytojai kartu su mokiniais derina kontrolinių darbų laiką. + Vyrauja teigiamas mikroklimatas + Geras pa(-si)ruošimas brandos egzaminams. 	<ul style="list-style-type: none"> – Dauguma mokinių mokosi dėl pažymio. – Nederinamas namų darbų krūvis. – Kurdami mokymo programas (teminius planus) mokytojai dalykininkai per mažai bendrauja tarpusavyje. – Stokojama iniciatyvos organizuojant atviras pamokas. – Nepakankamai naudojamos IT.
Vertinimas ir rezultatai	<ul style="list-style-type: none"> + Mokinių žinios ir gebėjimai vertinami pagal vieną vertinimo sistemą. + Vertinimo sistema orientuota į procesą: atsižvelgiama į mokinio galimybes; neskubama vertinti nepatenkinamai. 	<ul style="list-style-type: none"> – Mokiniai piktnaudžiauja suteikta galimybe atsiskaityti už žinių spragas. – Ne visada aiškiai susitariama dėl vertinimo kriterijų. – Tėvų (globėjų) informavimo apie mokymo(-si) pasiekimus sistema. – Tėvai (globėjai) mažai domisi vaikų mokymo(-si) rezultatais. – Neišsamiai ir nesistemiškai vykdoma mokinio pažangumo ir pasiekimų analizė.
Popamokinė veikla	<ul style="list-style-type: none"> + Pasiūla didesnė negu paklausa + Yra galimybė suderinti su pomėgiais + Užsiėmimus veda patys mokiniai + Daugiausiai siejama su menais ir sportu. 	<ul style="list-style-type: none"> – Silpna materialinė bazė. – Ne visuomet mokinius tenkina popamokinės veiklos kokybė. – Didelis mokinių užimtumas, pasyvumas ir iniciatyvų stoka. – Vyrauja tradicinės neformalaus ugdymo kryptys.
Disciplina ir išvaizda	<ul style="list-style-type: none"> + Mokyklos stilius (uniforma) – neatsiejama gimnazijos įvaizdžio dalis. + Dauguma mokinių tinkamai elgiasi, yra kultūringi ir sąžiningi + Aptariama rugsėjo mėnesio pokalbiuose su gimnazijos administracija. 	<ul style="list-style-type: none"> – Elgesio ir drausmės taisyklių neapibrėžtumas: galimos įvairios interpretacijos, nėra vertinimo. – Bendrų susitarimų nesilaikymas. – Nėra bausmių ir paskatinimo sistemos. – Daug kas paliekama spręsti pačiam mokytojui. – Tolerancijos stoka.

Vidiniai veiksniai	Stiprybės	Silpnybės
Finansiniai ištekliai	<ul style="list-style-type: none"> + Gerai valdomi. + Pritraukiamos respublikinių ir tarptautinių projektų lėšos. + Modernėja materialinė bazė. + Užtikrinamas geros kokybės pagrindinis ir vidurinis išsilavinimas. 	<ul style="list-style-type: none"> – Nepakankamas finansinis savarankiškumas. – Informacijos apie finansinius išteklius ir jų panaudojimą stoka. – Turimi finansiniai ištekliai neleidžia užtikrinti spartesnio mokymo (-si) kokybės augimo.
Patalpos	<ul style="list-style-type: none"> + Renovuota mokykla: jauku dirbti ir mokytis, puošia miestą. + Sporto žaidimų aikštelė lauke. + Aerobikos salė. + Mokinių bendrabutis. 	<ul style="list-style-type: none"> – Netausojamas turtas. – Maža valgykla. – Trūksta patalpų dalykų kabinetams. – Tinkamai neįrengti specializuoti kabinetai. – Nėra treniruoklių salės. – Kompiuterių klasės moraliai pasenusios.
Personalo formavimas, igūdžiai ir gebėjimai	<ul style="list-style-type: none"> + Personalas komplektuojamas turint aiškią viziją ir tikslią strategiją. + Surinkti vieni kvalifikuočiausių rajono specialistų. + Mažai besikeičiantis kolektyvas. + Personalo pareigos tiksliai apibrėžtos ir visiems suprantamos. + Pereinama prie komandinės veiklos. + Tikslingi kvalifikacijos tobulinimo kursai. + Darbas grupėse. 	<ul style="list-style-type: none"> – Jaučiama mokytojų tarpusavio konkurencija. – Nėra aiškios darbo su jaunais specialistais sistemos. – Trūksta IT naudojimo, kalbų igūdžių. – Nepakankamas mokytojų ir gimnazijos savivaldos aktyvumas.
Valdytojai	<ul style="list-style-type: none"> + Mokyklos vadovų profesinė kompetencija, lyderių savybės. + Mokytojų įtraukimas į mokyklos politikos formavimą. + Realios strategijos ir metinė veiklos programa, renginių kalendorius. 	<ul style="list-style-type: none"> – Švietimo skyriaus darbuotojų veikla gimnazijoje gana epizodinė. – Iniciatyvos stoka dalyvaujant įsivertinime ir planavime. – Ne visi mokytojai pastebimi ir skatinami.
Etosas/kultūra	<ul style="list-style-type: none"> + Kyla mokinių kultūros lygis. + Mokinių savivalda. + Aplinkos svetingumas. + Mokyklos saugumas. + Gimnazijos laikraštis „Salve“. + Gimnazijos tradicijų puoselėjimas. + Lygių galimybių suteikimas. + Savitarpio pagalba ir supratimas. 	<ul style="list-style-type: none"> – Nepakankama kai kurių mokinių kultūra. – Mokiniai stokoja pasididžiavimo mokykla. – Valgyklos estetiškas vaizdas. – Muziejaus neveiklumas. – Neužbaigta internetinė svetainė – Tėvų įtraukimas į mokyklos veiklą.
Išoriniai veiksniai	Galimybės	Grėsmės
Politiniai, teisiniai ir ekonominiai veiksniai	<ul style="list-style-type: none"> + Konstitucija garantuoja nemokamą vidurinį mokslą ir mokymo veiklos tęstinumą. + Vyriausybės vykdoma švietimo politika teikia gimnazijai vilčių turėti finansinį savarankiškumą de facto. + Didėjančios privačios bei verslo investicijos – sugrįžtantys visuomenės pasitikėjimas. 	<ul style="list-style-type: none"> – Beatodairiškas valstybės išlaidų karpymas gali skaudžiai paliesti visas mokymo įstaigas. – Mažėjantys atlyginimai didins mokytojų darbo krūvį. – Mažėjantis mokytojo profesijos prestižas gali daryti įtaką kadru kaitai.

Išoriniai veiksniai	Galimybės	Grėsmės
Centriniai/vietiniai švietimo pokyčiai	<ul style="list-style-type: none"> + Tapusi keturmete mokykla, gimnazija jaučia kokybiškesnio ugdymo poreikį, labiau motyvuotų mokinių stygių žemesnėje ugdymo pakopoje. + Yra tikimybė, kad steigėjas, atsižvelgdamas į mažą mokinių skaičių pradinėse klasėse bei klasių „persidengimus“ 9–10 klasėse priims sprendimus, koreguojančius Prienų mieste esančių mokyklų tinklą – viena iš mokyklų taps progimnazija. 	<ul style="list-style-type: none"> – „Iškreipta“ rajono mokyklų tinklo optimizavimo programa įveda „nesveikos“ konkurencijos elementų. – Dalis pokyčių vykdoma siekiant finansinių tikslų, (taupymo ir kt.) į antrą planą nustumiant mokymo kokybę.
Centriniai/vietos švietimo pokyčiai	<ul style="list-style-type: none"> + „Žiburio“ gimnazija ketina inicijuoti diskusiją su „dalininkais“ dėl progimnazijos kaip būsimo gimnazijos padalinio. + Geri ir dalykiški darbiniai santykiai su steigėju. + Bendravimas ir bendradarbiavimas su socialiniais partneriais. + Dalyvavimas programose ir projektuose. 	<ul style="list-style-type: none"> – Prienų bendruomenė bei miesto mokyklų bendruomenės nėra pasirengusios radikalioms permainoms ir siūlomoms pertvarkymams gali nepritarti. – Neigiamas politikų požiūris į švietimo sistemos finansavimą.
Demografinės ir sociokultūrinės tendencijos	<ul style="list-style-type: none"> + Auganti visuomenės kultūra (sociokultūra) gali įtakoti didesnę mokslo reikšmę bei didesnę mokyklos prestižą ateities visuomenėje. + Mokykla yra rajono ir miesto centre. + Geras susisiekimas, turi bendrabutį. 	<ul style="list-style-type: none"> – Mažėjantis gimstamumas ateityje įtakos mažėjanti mokinių skaičių. – Sudėtinga rajono ekonominė situacija. – Nestabili mokinių šeimų socialinė padėtis. – Nepilnų šeimų vaikų nesaugumo jausmas.
Užimtumo tendencijos	<ul style="list-style-type: none"> + Vystantis poindustrinei žinių visuomenei, užimtumas turės vis didesnę reikšmę aukštųjų technologijų srityje. + Mažėjanti mokytojų paklausa didina pasiūlą švietimo darbo rinkoje. + Vis didesnę prasmę įgauna PIT veikla mokykloje, mokymosi mokykloje ir būsimos profesijos sąsaja. 	<ul style="list-style-type: none"> – Rizika tapti gana atsilikusių ES regionu, kuris specializuojasi žemės ūkio produkcijos gamyboje. – Taip gali būti, kad mokslas išvis nebus visuomenės prioritetas. – Darbo birža nėra lanksti organizacija, greitai reaguojanti į darbo rinkos iššūkius. – Nekvalifikuoti pedagogai praras darbo vietas. – Nėra darbo bei pradinių profesinių įgūdžių formavimo sistemos.
Technologijos	<ul style="list-style-type: none"> + Situacijų modeliavimas kompiuteriu (pradedant elektros grandine ir baigiant biudžeto formavimu) leidžia išvengti ateityje galimų klaidų. + Valdymo ir finansų apskaitos informacijos sistemos yra viena svarbiausių procesų optimizavimo ir efektyvumo sąlygų. + Naujausių technologijų naudojimas daro mokymą įdomesnį, patrauklesnį, šiuolaikišką, prieinamesnį. 	<ul style="list-style-type: none"> – Gali būti sunku žengti koja kojon su naujausiomis technologijomis dėl specialistų trūkumo. – Puikiai naujausias technologijas įvaldę specialistai dažnai turi darbą įmonėse, kurios gali garantuoti didesnę atlyginimą negu mokykla. – Vienam ar keliems mokytojams bus tiesiog fiziškai neįmanoma visko žinoti ir jie negalės suteikti kokybiško mokymo. – Taip pat yra rizika, kad susižavėjimas technologijomis bei jų naudojimas kada reikia ir kada nereikia pats savaime gali pabloginti mokymo kokybę.

<i>Išoriniai veiksniai</i>	<i>Galimybės</i>	<i>Grėsmės</i>
Klientai	+ Prienų krašto bei aplinkinių rajonų pagrindinių mokyklų mokiniai, sėkmingai įveikę pirmąją arba antrąją pagrindinio ugdymo pakopą.	– Bendruomenės mentalitetas. – Gimnazijos steigėjas nesuinteresuotas skatinti mokinių rinktis „Žiburio“ gimnaziją. – Klientai (tėvai ir mokiniai) ne visada renkasi kokybę, dažnai pasirinkimą lemia vienos ar kitos pusės užgaidų tenkinimas. – Kitas mokymo įstaigas klientai renkasi ir tada, jei netenkina teikiamų paslaugų kokybė.
Kiti tiekėjai	+ Birštono gimnazija. + Prienų „Revuonos“ vidurinė mokykla. + Prienų rajono Jiezno gimnazija. + Prienų rajono Veiverių T. Žilinsko gimnazija. + Prienų rajono Stakliškių vidurinė mokykla. + Kauno rajono Garliavos J. Lukšos gimnazija. + Kauno rajono Jonučiu vidurinė mokykla.	– Paprastesnės priėmimo sąlygos. – Žemesnė reikalavimų kartelė. – Patogesnis susisiekimasis. – Aukštesnis mokymo (-si) lygis. – Geresnė materialinė bazė. – Orientacija į mokinių skaičių, o ne į ugdymo procesą, galutinį rezultatą.

II. STRATEGINIAI PRIORITETAI

<i>Bendroji strategija – efektyvumo ir mokymosi strategija.</i>				
<i>Sąnaudos atitinka rezultata, nes mes – besimokanti organizacija:</i>				
<i>esame lankstūs ir atviri</i>	<i>aplinka skatina tobulėti</i>	<i>vadyba yra kokybiškesnė</i>	<i>į veiklą įtraukiame dalininkus</i>	<i>analizuojame ir vertiname darbus</i>

<i>KLIENTO PERSPEKTYVA</i>				<i>ORGANIZACINĖ PERSPEKTYVA</i>			
Išliekantys prioritetai	K1	Ugdymo programų įvairovė	2009 m. ←	Išliekantys prioritetai	O1	Mokymo diferencijavimas	2008 m. ←
	K2	Visuomenės švietimas	2009 m. ←		O2	Efektyvi komunikacija	2008 m. ←
Nauji prioritetai	K3	Karjeros planavimas	2010 m. ←	Nauji prioritetai	O3	Struktūros tobulinimas	2010 m. ←
							2012 m. ←
<i>PARAMOS PERSPEKTYVA</i>				<i>MOKYMOŠI PERSPEKTYVA</i>			
Išliekantys prioritetai	P1	Darbo vietų gerinimas	2008 m. ←	Išliekantys prioritetai	M1	Pamokos kokybė	2008 m. ←
			2012 m. ←		M2	Kompetencijų ugdymas	2009 m. ←
Nauji prioritetai	P3	Rezervų naudojimas	2008 m. ←	Išliekantys prioritetai	M3	Mokyklos bendruomenės savimonės ugdymas	2009 m. ←

III. LAUKIAMI REZULTATAI

PAŽANGOS RODIKLIAI (aprašymą žr. A priede)			PASIEKIMŲ LYGIS				
			pradinis 2009 m.	planuojamas 2013 m.	tarpinis		
					2010 m.	2011 m.	2012 m.
K1	RK1.1	Dalykų modulių ir pasirenkamųjų dalykų programos	10:23	15:15			
	RK1.2	Neformaliojo ugdymo programos	20:30:20	40:40:20			
	RK1.3	Pagilinto ugdymo programos	0	4			
	RK1.4	Integruotos mokymo programos	4:3:2	4:3:4			
	RK1.5	Projektinė veikla	7	10			
K2	RK2.1	Renginiai Prienų krašto bendruomenei	10	5			
	RK2.2	Mokymai tėvams	24:500	24:1500			
	RK2.3	Konsultavimas	2:100:3	2:100:3			
	RK2.4	Laikraštis „Salve“	5:12	8/12			
K3	RK3.1	Individualus profesinės karjeros planas	116	99			
	RK3.2	Profesinis informavimas	70 %	90 %			
	RK3.3	Individualūs ugdymo planai	100 %:30 %:99 %	90 %:10 %:99 %			

PAŽANGOS RODIKLIAI (aprašymą žr. B priede)			PASIEKIMŲ LYGIS				
			pradinis 2009 m.	planuojamas 2013 m.	tarpinis		
					2010 m.	2011 m.	2012 m.
O1	RO1.1	IUPIK įvedimas III – IV klasėje	10,4 %	10 %			
	RO1.2	Mobiliosios grupės I-II klasėje	27 %	10 %			
O2	RO2.1	Efektyvi savivalda	0	3			
	RO2.2	Vieningų susitarimų laikymasis	75 %	100 %			
	RO2.3	Elektroninis dienynas	0	4			
	RO2.4	Gimnazijos intranetas	1	4			
	RO2.5	Gimnazijos interneto svetainė	3	4			
	RO2.6	Mokyklų bibliotekų informacijos sistema	0	3			
O3	RO3.1	Struktūros teorinis modelis	0 %	95 %			
	RO3.2	Apmokėjimo už papildomus darbus modelis	5 %	95 %			

PAŽANGOS RODIKLIAI (aprašymą žr. C priede)			PASIEKIMŲ LYGIS				
			pradinis	planuojamas	tarpinis		
			2009 m.	2013 m.	2010 m.	2011 m.	2012 m.
M1	RM1.1	Mokymo individualizavimas	0	+1			
	RM1.2	Aktyvieji mokymo metodai	3	4			
	RM1.3	Mokyklos pažanga	Nėra duomenų				
	RM1.4	Mokymosi pasiekimai	99,3 %	99,3 %			
M2	RM2.1	Patirties sklaida	1:1:0	10:3:1			
	RM2.2	Skaitmeninis raštingumas	0	15			
	RM2.3	Bendravimas užsienio kalba	12:60	15:80			
	RM2.4	Darbuotojų kvalifikacijos augimas	3	4			
M3	RM3.1	Lyderystė ir bendruomeniškumas	10:1:5	20:10:15			
	RM3.2	Mokyklos kultūra ir stilius	3	4			

PAŽANGOS RODIKLIAI (aprašymą žr. D priede)			PASIEKIMŲ LYGIS				
			pradinis	planuojamas	tarpinis		
			2009 m.	2013 m.	2010 m.	2011 m.	2012 m.
P1	RP1.1	Atnaujintas mokytojų kambarys	1:51 (tūkst.)	12:780 (tūkst.)			
	RP1.2	Atnaujinti valgyklos baldai	0:51 (tūkst.)	12:780 (tūkst.)			
	RP1.3	Modernizuoti gamtos mokslų, menų ir technologijų kabinetai	40:51 (tūkst.)	520:780 (tūkst.)			
	RP1.4	Treniruoklių salė	5:51 (tūkst.)	110:780 (tūkst.)			
	RP1.5	Įrengta signalizacija	0:51 (tūkst.)	-			
	RP1.6	Aptverta teritorija	0:51 (tūkst.)	3:780 (tūkst.)			
P2	RP2.1	Apskaitos programos	3:51 (tūkst.)	9:780 (tūkst.)			
	RP2.2	Atnaujintas kompiuterių ūkis	6:50	1			
	RP2.3	WiFi tinklas	1:6	1			
P3	RP3.1	Biudžeto įvykdymo mastas	92,5 %	95 %			
	RP3.2	Fondų veiksmingumas	2,8 %	1 %			
	RP3.3	Papildomų pajamų mastas	0,82 %	1 %			

PAŽANGOS RODIKLIAI (aprašymą žr. E priede)			PASIEKIMŲ LYGIS				
			pradinis	planuojamas	tarpinis		
			2009 m.	2013 m.	2010 m.	2011 m.	2012 m.
P3	RP3.4	Finansinio audito rezultatai	0	0			
	RP3.5	PIT vadovo (ir/arba specialiojo pedagogo) etatas	0	1			
	RP3.6	Darbuotojų skatinimas	75 Lt per metus	100 Lt per metus			
	RP3.7	Bendrabočio renovacija	2:51 (tūkst.)	120:780 (tūkst.)			

IV. IŠTEKLIŲ PASKIRSTYMAS

PRIORITETAI	LĖŠOS			ŽMOGIŠKIEJI		MATERIALIEJI	NEMATERIALIEJI
	Kreipšelio	Aplinkos	Kitos	Turimi	Igytini	(Paslaugų teikimo pajėgumas, aprūpinimo ir valdymo sistemos pajėgumas, IT)	(Intelektinė nuosavybė, reputacija, išvirtinimo pranašumas, prekės ar paslaugos ženklas)
1	2	3	4	5	6	7	8
K1	+	+	Vykdomų projektų asignavimai	Dalykų mokytojai	Bendradarbiaujančių mokyklų vadovai bei mokytojai	Vadovėliai, metodinė literatūra bei mokymo priemonės: kompiuterių klasės, projektoriai, nešiojami kompiuteriai, skaičiuotuvai, CD grotuvai, muzikos instrumentai, sporto inventorių, staklynas	4 ekspertai, 25 metodininkai, 10 vyr. mokytojų, 2008 metų mokytojo titulas, „Dėkingumo“ simbolis už nuopelnus mokslui ir švietimui, 2009 metų mokytojo titulas, laimėjimai vykdant tarptautinius projektus
K2	+		Partnerių numatyta parama	Specialiojo ugdymo komisija, psichologas, socialinis pedagogas, mokytojai	Sveikatos biuro, PPT tarnybos specialistai, policijos pareigūnai, kultūros ir laisvalaikio centro darbuotojai		
K3	+			Technologijų mokytojai, klasių vadovai, grupių kuratoriai, PIT vadovas	Profesijų atstovai, universitetai, kolegijos, profesinės mokyklos, darbo birža	Biblioteka, skaitykloje įsikūręs PIT	Nominacija „2008 m. kokybiškiausiai veikęs profesinio informavimo taškas“
O1	+			Metodinės darbo grupės, metodinė taryba		28 kabinetai, mokomosios dirbtuvės, sporto kompleksas	Originalūs III klasių ugdymo planai

1	2	3	4	5	6	7	8
O2	+	+	Partnerių numatyta parama	Gimnazijos taryba, mokinių seimas, IT plėtros darbo grupė	Seminaras „Efektyvios dalykinės komunikacijos vadyba: Nuo būti iki atrodyti“ (vadovė L. Laurinčiukienė), mokymai „Bendradarbiavimo kokybė siekiant bendrų tikslų: praktika ir teorija“ („Kitokie projektai“) seminaras „Pedagogo lyderystė bei vadybinių kompetencijų ugdymas“ (vadovas D. Žvirdauskas)	Kompiuterių tinklas, finansų apskaitos programa, ugdymo apskaitos programa „Mano dienynas“, programa MOBIS	Unikali vidinio kompiuterių tinklo „Ei-tinklas“ versija, unikali mokytojų darbo laiko apskaitos žiniaraščio elektroninė versija
O3	+			Strateginio planavimo darbo grupės			Rengiami originalūs darbuotojų pareigų aprašai
M1	+			Mokyklos vadovai, mokytojai	Ugdymo plėtotės centro, švietimo centrų kvalifikacijos kėlimo seminarai, bendradarbiavimas su kitomis mokyklomis	Mokyklų tobulinimo, kitų aprūpinimo mokymo priemonėmis programų parama	Beveik visi turi pedagogo kvalifikaciją ir aukštąjį išsilavinimą, dauguma turi didesnę kaip 15 metų darbo stažą, originalūs ugdymo planai
M2	+	+	Vykdomų projektų asignavimai	Metodinės darbo grupės, projektų, mokymų vadovai	Kolegų patirtis	Pakankama IT bazė	Mokytojų parengta metodinė medžiaga
M3	+		Partnerių numatyta parama	Iniciatyvūs vadovai, metodinių darbo grupių vadovai, klasių auklėtojai bei grupių kuratoriai, savivaldos struktūros: gimnazijos taryba, mokinių seimas	Valdytojų (steigėjo) dėmesys gimnazijai		Gimnazijos atributika, lankstinukas, uniformos, „Šviesk“ idėja
P1		+	Vykdomų projektų asignavimai, partnerių numatyta parama, 2 proc.	Vyr.buhalteris, direktoriaus pavaduotojas ūkio reikalams, projektų vadovai, tėvai ir mokytojai		Renovuotas mokyklos pastatas, dirbtuvės	Kylanti gimnazijos „akcijų“ vertė

1	2	3	4	5	6	7	8
P2	+	+	Vykdomų projektų asignavimai, partnerių numatyta parama	KIS inžinierius, informaticos mokytojai, mokytojai, dalyvaujantys IT projektuose	UAB „Auksa“ konsultantai, UAB „Idamas“ specialistai, buvę gimnazistai	Daug kur yra įvesti interneto prieigos taškai, sutvarkytas tinklas, išsinuomotas serveris	
P3	+	+		Gimnazijos direktorius, vyr.buhalteris, strateginio planavimo darbo grupė KOMP		Mokyklai patikėjimo teise priklausanti bendrabučio pastato dalis	Nominacija „2008 m. kokybiškiausiai veikęs profesinio informavimo taškas“

Rodiklių charakteristika

A priedas

APRAŠYMAS		MATAVIMAI		ATSAKINGAS
		tipas	formulė	asmuo
RK1.1	Pasiūlos ir paklausos atitiktis. S – siūlyta, P – pasirinkta	santykis	$\frac{P}{S}$	A. Kačiušienė
RK1.2	Neformaliojo ugdymo užsiėmimus lankančių mokinių procentai. Sv – sveikatinimo, Me – meninio ugdymo, Pa – pažintinius	santykis	Sv : Me : Pa	I. Šneiderienė
RK1.3	Gabių ir talentingų vaikų ugdymas. X – besimokančiųjų skaičius, ΣX – turinčių galimybę mokytis skaičius	procentai	$\frac{X}{\Sigma X} \cdot 100$	A. Kačiušienė
RK1.4	Susijusių programų laiko, turinio, apimties derinimas. I ₁ – integr. pamokos, I ₂ – integr. projektai, I ₃ – integr. programos	santykis	I ₁ : I ₂ : I ₃	I. Šneiderienė
RK1.5	Mokyklos atvirumas, saviraiškos ugdymas, kompetencijų lavinimas. Vykdomi projektai. VPS – projektų skaičius	kiekis	VPS	I. Šneiderienė
RK2.1	Mokyklos unikalumas, bendruomenės santykiai, vertybių, kultūros formavimas. Organizuojami renginiai. ORS – renginių skaičius	kiekis	ORS	I. Šneiderienė
RK2.2	Tėvų pedagoginis švietimas. RTS – renginių tėvams skaičius, DTS – dalyvavusių tėvų skaičius	kiekis	RTS : DTS	A. Kačiušienė
RK2.3	Pagalba mokantis, psichologinė ir socialinė pagalba. P ₁ – tyrimai, P ₂ – kreipėsi, P ₃ – iniciatyvos	santykis	P ₁ : P ₂ : P ₃	A. Kačiušienė
RK2.4	Mokyklos įvaizdis, viešieji ryšiai, mokymo ir gyvenimo ryšys, tapatumo jausmas. D – dažnis per mokslo metus	kiekis	D	I. Šneiderienė
RK3.1	Profesinių ketinimų, ugdymo plano ir tolesnių studijų atitiktis. MR – vieta mokyklų skalėje (skelbiama „Veido“ žurnale)	reitingas	MR	A. Kačiušienė

RK3.2	Klasės vadovų, PIT organizuotos konsultacijos ir renginiai apie profesijas. PIT – patenkintų paslauga procentai	procentai	PIT	A. Kačiušienė
RK3.3	Bendrojo ir mokyklos ugdymo plano santykis. Pasitenkinimas U_1 – pasiūla, U_2 – pasirinkimu, U_3 - tvarkaraščiu procentais	santykis	$U_1 : U_2 : U_3$	A. Kačiušienė

Rodiklių charakteristika

B priedas

APRAŠYMAS		MATAVIMAI		ATSAKINGAS
		tipas	formulė	asmuo
RO1.1	Poreikių (interesų ir gebėjimų) patenkinimo lygis. Y – nepatenkintų skaičius, ΣY – besimokančiųjų pagal IUPIK skaičius	procentai	$\frac{Y}{\Sigma Y} \cdot 100$	A. Kačiušienė
RO1.2	Pasitenkinimo lygis veikla, turinio parinkimu ir mokymosi tempu. Z – nepatenkintų skaičius, ΣZ – besimokančiųjų MG skaičius	procentai	$\frac{Z}{\Sigma Z} \cdot 100$	A. Kačiušienė
RO2.1	Mokyklos bendruomenės dalyvavimas planuojant mokyklos veiklą, iniciatyvos, siūlomi projektai. PPS – pasiūlytų projektų skaičius	kiekis	PPS	A. Aldakauskas
RO2.2	Vertinimo pastovumas, aiškumas, naudingumas ir vienodumas. V – besilaikančiųjų mokytojų skaičius, ΣQ – mokytojų skaičius	procentai	$\frac{V}{\Sigma Q} \cdot 100$	I. Šneiderienė
RO2.3	Tėvų (globėjų) informavimo apie vaikų sėkmę kokybė, ugdymo apskaita. KIS (kompiuterizuotų informacijos sistemų) įvertinimas	reitingas	KIS	A. Aldakauskas
RO2.4	Informacijos šaltinių įvairovė, jų prieinamumas. KIS (kompiuterizuotų informacijos sistemų) įvertinimas	reitingas	KIS	A. Aldakauskas
RO2.5	Mokyklos įvaizdžio kūrimas: informavimo apie mokyklos veiklą kultūra. KIS (kompiuterizuotų informacijos sistemų) įvertinimas.	reitingas	KIS	A. Aldakauskas
RO2.6	Bibliotekų fondo kompiuterizavimas, aptarnavimo kokybė. KIS (kompiuterizuotų informacijos sistemų) įvertinimas	reitingas	KIS	A. Aldakauskas
RO3.1	Autentiškai egzotiškos organizacijos idėjos sėkmė. Q – pritariančių mokytojų skaičius, ΣQ – mokytojų skaičius	procentai	$\frac{Q}{\Sigma Q} \cdot 100$	A. Aldakauskas
RO3.2	Skatinimo sistemos įvedimas, apmokėjimo tvarkos tobulinimas. W – pritariančių mokytojų skaičius, ΣQ – mokytojų skaičius	kiekis	$\frac{W}{\Sigma Q} \cdot 100$	A. Aldakauskas

Rodiklių charakteristika

C priedas

APRAŠYMAS		MATAVIMAI		ATSAKINGAS
		tipas	formulė	asmuo
RMI.1	Mokinių mokymosi pažangos kryptis – skirtumas tarp dviejų matavimų. PV_i – pažangumo vidurkis per i -tąjį matavimą	koeficientas	$x = PV_2 - PV_1$ \bar{x}, σ	A. Kačiušienė

RM1.2	Aktyvių mokymo metodų naudojimo dažnumas. AMM – vidutinė tendencija pagal įvertinimus 5 balų skalėje	koeficientas	AMM	I. Šneiderienė
RM1.3	Pasilyginimas su kitomis panašiomis gimnazijomis. EV_i – valstybinių egzaminų įvertinimų vidurkis i-tojoje mokykloje	koeficientas	$y = EV_2 - EV_1$ \bar{y}, σ	A. Kačiušienė
RM1.4	Mokyklos pažangumo rodiklis. W – besimokančiųjų be išskolinimų skaičius, ΣW – visų mokinių skaičius	procentai	$\frac{W}{\Sigma W} \cdot 100$	A. Kačiušienė
RM2.1	Patirties panaudojimas, pradedančiųjų dirbti mokymas. M_1 – atvirų pamokų skaičius, M_2 – vestų mokymų skaičius, M_3 – mainų skaičius	santykis	$M_1 : M_2 : M_3$	I. Šneiderienė
RM2.2	Mokomoji medžiaga, pateikta naudojant IT. MDS – metodinių darbų skrynia (skaičius)	kiekis	MDS	I. Šneiderienė
RM2.3	Dalyvavimas tarptautinio lygmens projektuose, mokymuose, konferencijose. MOM – mokytojų ir mokinių skaičius	santykis	$M^o : O_m$	I. Šneiderienė
RM2.4	Kvalifikacinių mokymų mokytojams vertinimas. KMM – vidutinė tendencija pagal įvertinimus 5 balų skalėje	koeficientas	KMM	I. Šneiderienė
RM3.1	Supratimo AŠ – MES lygis, galimybė pasiskirstyti iniciatyvas bei atsakomybę. G – gimnazistų, T – tėvų, D – darbuotojų skaičius	santykis	G : T : D	A. Aldakauskas
RM3.2	Atitiktis deklaruojamoms vertybėms, elgesio normoms, principams. SMM – vidutinė tendencija pagal įvertinimus 5 balų skalėje	koeficientas	SMM	A. Aldakauskas

Rodiklių charakteristika

D priedas

APRAŠYMAS		MATAVIMAI		ATSAKINGAS
		tipas	formulė	asmuo
RP1.1	Aplinkos tinkamumas bendrauti ar ilsėtis. In – lėšos, skirtos investicijoms, P – lėšos, investuotos į patalpas personalui	santykis	$In(P) = \frac{P}{In}$	K. Maščinskas
RP1.2	Aplinkos tinkamumas maitintis. In – lėšos, skirtos investicijoms, V – lėšos, investuotos į valgyklą	santykis	$In(V) = \frac{V}{In}$	K. Maščinskas
RP1.3	Aplinkos tinkamumas mokytis. In – lėšos, skirtos investicijoms, K – lėšos, investuotos į kabinetus	santykis	$In(K) = \frac{K}{In}$	K. Maščinskas
RP1.4	Aplinkos tinkamumas sportuoti, sveikatingis. In – lėšos, skirtos investicijoms, S – lėšos, investuotos į sporto sektorių	santykis	$In(S) = \frac{S}{In}$	K. Maščinskas
RP1.5	Mokyklos materialaus turto saugumas. In – lėšos, skirtos investicijoms, A – lėšos, investuotos į turto apsaugą	santykis	$In(A) = \frac{A}{In}$	K. Maščinskas
RP1.6	Mokymosi aplinkos (teritorijos) saugumas. In – lėšos, skirtos investicijoms, T – lėšos, investuotos į teritorijos saugumą	santykis	$In(T) = \frac{T}{In}$	K. Maščinskas

RP2.1	Valdymo, buhalterinės, ugdymo apskaitos modernizavimas. I n – lėšos, skirtos investicijoms, PI – lėšos programinei įrangai pirkti	santykis	$In(PI) = \frac{PI}{In}$	K. Maščinskas
RP2.2	[(si)gyti kompiuteriai (esantys balanse) palyginti su poreikiu. COM _i – įgytų, COM _p – reikalingų (poreikis) kompiuterių skaičius	santykis	$C = \frac{COM_i}{COM_p}$	K. Maščinskas
RP2.3	Bevielio tinklo taškai (interneto prieigų) palyginti su poreikiu. W _i – įrengtu, W _p – reikalingų (poreikis) taškų skaičius	santykis	$W = \frac{W_i}{W_p}$	K. Maščinskas
RP3.1	Planuoto mokinio krepšelio ir faktiško mokinio krepšelio palyginimas. MK _p – planuotas, MK _i – faktiškas mokinio krepšelis	procentai	$\frac{MK_i}{MK_p} \cdot 100$	Ž. Kirilauskaitė

Rodiklių charakteristika

E priedas

APRAŠYMAS		MATAVIMAI		ATSAKINGAS
		tipas	formulė	asmuo
RP3.2	Kreditorinių įsiskolinimų dydis palyginti su planuotu biudžetu. B _p – planuotas biudžetas, B _i – įsiskolinimai iki rodiklio skaičiavimo	procentai	$\frac{B_i}{B_p} \cdot 100$	Ž. Kirilauskaitė
RP3.3	Nebiudžetinių įplaukų dydis palyginti su metiniu biudžetu. B _p – planuotas biudžetas, N _i – įplaukos iki rodiklio skaičiavimo	procentai	$\frac{N_i}{B_p} \cdot 100$	Ž. Kirilauskaitė
RP3.4	Aptiktų finansinių pažeidimų dydis palyginti su metiniu biudžetu. B _p – planuotas biudžetas, A _i – audito nustatyta išieškotina suma	procentai	$\frac{A_i}{B_p} \cdot 100$	Ž. Kirilauskaitė
RP3.5	Galimybė finansuoti naujas pedagoginio darbo vietas	kiekis	1	Ž. Kirilauskaitė
RP3.6	Darbo užmokesčio fondo ekonomija vienam dirbančiajam (N). U _p – galimas, U _f – faktiškai naudojamas iki rodiklio skaičiavimo	santykis	$U_e = \frac{U_p - U_f}{N}$	Ž. Kirilauskaitė
RP3.7	Racionalus mokyklos išorinių erdvių pritaikymas. In – lėšos, skirtos investicijoms, B – lėšos, investuotos į bendrabučio patalpas	santykis	$In(B) = \frac{B}{In}$	K. Maščinskas

**Prienu „Ažuolo“ pagrindinės mokyklos
2010–2012 m. STRATEGINIS PLANAS**

I. MOKYKLOS VIZITINĖ KORTELĖ

1. Vizija – patraukli, šiuolaikiška, efektyviai dirbanti, besimokanti, turinti modernią ugdymo bazę Prienu centro pagrindinė mokykla, kurioje saugu ir įdomu mokytis, gera dirbti ir kurti.

2. Misija – teikti pradinį ir pagrindinį išsilavinimą, sudaryti sąlygas įvairiapusei saviraiškai, atsižvelgiant į kiekvieno ugdytinio individualius gebėjimus ir poreikius, parengti mokinius sėkmingam tolimesniam mokymuisi.

3. Vertybės

Mokinių	Tėvų	Mokytojų
Šeima	Šeima	Šeima
Išsilavinimas	Sveikata	Sveikata
Laisvė	Darbas	Darbas
Pasitikėjimas savimi	Išsilavinimas	Išsilavinimas
Meilė ir pagarba	Teisingumas ir sąžiningumas	Meilė ir pagarba

4. Filosofija – tik pats augdamas gali auginti.

5. Strateginiai tikslai:

5.1. Sukurti mokinio asmeninės pažangos stebėjimo, fiksavimo, gautos informacijos analizavimo ir panaudojimo sistemą.

5.2. Pagerinti pedagoginės ir psichologinės pagalbos bei mokykloje vykdomo prevencinio darbo veiksmingumą.

5.3. Patobulinti mokyklos veiklos planavimo kokybę plėtojant komandinį darbą.

5.4. Pagerinti mokymo(si) aplinką.

6. Mokyklos veiklos kokybės išorės vertinimo ataskaita

2005 m. gruodžio 13–19 d. mokykloje vyko išorės auditas, kuris nustatė mokyklos **stipriąsias sritis:**

6.1. Ugdymo programų įvairovė suteikia mokiniams pasirinkimo galimybes (1.2.1.).

6.2. Daugumoje pamokų mokytojų aiškinimas tikslus, nuoseklus, remiamasi turima mokinių patirtimi (3.1.2.).

6.3. Ugdymoji veikla dažniausiai siejama su gyvenimo praktika (3.3.3.).

6.4. Mokytojai gerai pažįsta mokinius ir pamokoje skatina įsivertinimą (3.4.2.).

6.5. Mokiniams sudaromos sąlygos dalyvauti papildomojo ugdymo ir projektinėje veikloje (4.2.2.).

6.6. Specialistai teikia kryptingą ir efektyvią pedagoginę bei psichologinę pagalbą mokiniams (4.5.3., 4.6.2.).

6.7. Palaikomi geri ryšiai su vietos bendruomene (5.3.2.).

6.8. Mokinių darbai puošia mokyklą (6.3.2.).

6.9. Aukšta daugumos mokytojų kvalifikacija sudaro prielaidų mokyklai tobulėti (6.4.).

6.10. Į mokyklos veiklos vertinimą įtraukiami beveik visi mokytojai (7.1.1.).

2005 m. gruodžio 13–19 d. mokykloje vyko išorės auditas, kuris nustatė mokyklos **tobulintinas sritis:**

6.11. Diferencijuoto ir individualizuoto ugdymo kokybė pamokoje (3.3.2.).

6.12. Mokykloje esančių materialinių išteklių panaudojimo veiksmingumas ir tikslingumas ugdymo procese (6.3.1.).

- 6.13. Mokinių elgesys pertraukų metu užtikrinant jų saugumą (5.1.4).
 6.14. Profesinis švietimas (4.3).
 6.15. Mokytojų veiklos planavimas, orientuotas į mokinio daromą pažangą (1.3.1., 2.2., 3.2.2., 7.5.).

7. Mokyklos veiklos ir valdymo išteklių būklės analizė

2009 m. gegužės–birželio mėn. mokykloje atliktas platusis įsivertinimas. Įsivertinimas atliktas remiantis švietimo ir mokslo ministro patvirtintomis Bendrojo lavinimo mokyklos veiklos kokybės įsivertinimo rekomendacijomis.

Didžiausi privalumai	Didžiausi trūkumai 1.1.	Tobulinti pasirinkti mokyklos veiklos aspektai
2.1.2. Ugdymo planai ir tvarkaraščiai Mokyklos ugdymo planas išsamus, integruoja visas mokyklai teikiamas ugdymo plano galimybes. Vyko gerosios patirties sklaida rajone.	1.1. Etosas Subrendo situacija pasitikrinti ir išsiaiškinti mokyklos bendruomenės narių vertybes. Dalies klasių mikroklimatas nėra geras.	1.1. Etosas
3.2.2. Kiti mokinių pasiekimai Mokiniai aktyviai dalyvavo visuomeninėje veikloje: įvairiose akcijose, socialinėje veikloje. Aukšti mokinių sportiniai, kūrybiniai pasiekimai, užimta daug prizinių vietų olimpiadose, konkursuose, dalyvauta tarptautiniame projekte.	2.2.3. Klasės valdymas Išlieka problema, pradėta detaliau analizuoti praėjusiais mokslo metais.	
3.2.2. Tolesnio mokymosi sėkmė Mokyklos mokiniai sėkmingai tęsia mokymąsi „Žiburio“ gimnazijoje ir kt. mokyklose.	2.5.2. Mokymosi veiklos diferencijavimas Išlieka aktualu ypač pradedant įgyvendinti bendrųjų programų atnaujintą turinį mokykloje.	2.5.2. Mokymosi veiklos diferencijavimas
5.2. Mokyklos įsivertinimas Į mokyklos veiklos įvertinimą įtraukiami bendruomenės nariai (pedagoginiai darbuotojai, mokiniai, tėvai), vyksta diskusijos, detaliam analizuojama veikla.		5.2. Mokyklos įsivertinimas

8. Mokyklos SSGG analizė

SSGG analizė atlikta remiantis kolektyvo diskusijos, kurioje analizuoti vykdyto plačiojo audito visų sričių veiklos rodikliai, išvadomis.

Stiprybės
<p>1.1.2. Išlaikyta nusistovėjusių mokyklos tradicijų tąsa.</p> <p>1.1.3. Ugdymo plano parengimo ir įgyvendinimo procesas visiems laiduoja lygias galimybes.</p> <p>1.1.4. Didžioji dalis mokyklos bendruomenės narių grindžia savo tarpusavio santykius geranoriškumo, pagarbos, pasitikėjimo principais, mokykloje nepasitaiko dideles santykių problemas įrodančių skundų.</p> <p>1.1.5. Mokykla atvira dialogui, nuomonės išsakymui.</p> <p>1.2.2. Daugumos mokyklos mokinių mokymosi pasiekimai, gebėjimai atitinka išsilavinimo standartus. Sistemingai vykdoma IV, VI, VIII klasių mokinių žinių ir gebėjimų patikra, analizuojami rezultatai. Dauguma mokyklos aštuntų klasių mokinių sėkmingai tęsia mokymąsi gimnazijoje.</p> <p>1.2.3. Mokykloje reikiamas dėmesys kreipiamas veiklos įsivertinimui.</p> <p>1.3.1. Mokykla turi atnaujintas darbo tvarkos taisykles, orientuotas į ugdymo procesą.</p> <p>1.3.2. Mokykloje sukurta ir veikia skatinimo sistema, kurioje įvardinti mokinių, mokytojų skatinimo būdai. Sistema kuria palankų emocinį klimatą.</p>

1.3.3. Mokyklos administracija rūpinasi aplinkos jaukumu ir tinkamumu mokiniui mokytis ir ilsėtis. Tam planuojamos ir panaudojamos lėšos iš skirtų paramos 2 % lėšų.

1.4.1. Mokykla bendradarbiauja su vietos bendruomene, kitomis mokyklomis. Aktyvėja mokyklos veiklos publikavimas vietos žiniasklaidoje.

2.1.1. Mokytojai laikosi susitarimų dėl teminių planų rengimo.

2.1.2. Mokyklos ugdymo planas išsamus, integruoja visas mokyklos teikiamas ugdymo galimybes.

2.1.4. Rengiamos integruotos pamokos, projektai, popamokiniai renginiai.

2.3. Dauguma mokytojų skiria pakankamai dėmesio mokinių mokymosi poreikiams, juos tiria, taiko įvairius mokymo metodus.

2.4. Dauguma mokinių yra aktyvūs per pamokas, pasitiki savo jėgomis ir įsitraukia į darbą pamokoje. Mokiniai aktyviai dalyvauja įvairiuose projektuose, konkursuose, olimpiadose.

2.5. Daugumos mokinių poreikiai tenkinami.

3.1.1. Sukurta trimestro ataskaitos forma, leidžianti stebėti ir analizuoti mokinių pažangą.

3.1.2. Reguliariai atliekami mokinių pasiekimų tyrimai.

4.1.1. Mokykloje yra veikianti pagalbos mokiniui susitarimų sistema.

4.2.1. Sudaromos sąlygos mokiniams mokytis namuose, suteikiama galimybių rinktis dalykų modulius.

4.2.3. Gerai vertinamas socialinės pedagogės veiklos operatyvumas.

4.3.2. Geri konkursų, olimpiadų rezultatai.

4.4. Pakankama ir sisteminga pagalba mokiniams renkantis mokymosi kryptį.

4.5. Organizuojami seminarai tėvams.

5.1.2. Planavimo procese dalyvauja dauguma mokyklos bendruomenės narių.

5.1.3. Mokytojų metodinių grupių, individualūs planai dera su metine veiklos programa ir atitinka mokyklos strateginius tikslus.

5.2.1. Mokykloje suteikta galimybė analizuoti, išsakyti savo nuomonę.

5.3.1. Mokykloje yra lyderių.

Silpnybės

1.1.1. Subrendo situacija pasitikrinti dėl vertybių mokytojų kolektyve, mokinių ir tėvų bendruomenėse.

1.1.2. Mažėja iniciatyvių žmonių. Tarp mokytojų atsiranda įprotis žiūrėti „pro juodus akinius“, dar yra gyvenančių praeitimi, nostalgiskai galvojančių apie vidurinę mokyklą.

1.1.3. Pasitaiko darbovietės nebranginimo atveju, dirbantys keliose darbovietėse kartais sunkiai suderina savo asmeninius tikslus su organizacijos tikslais.

1.1.4. Per mažai aktyvumo ir iniciatyvų rodo mokyklos psichologė; daliai mokytojų trūksta geranoriškumo, tarpusavio tolerancijos, savikritiškumo, nepakankamo mokinių tarpusavio patyčioms.

1.1.5. Tėvai nėra aktyvūs mokyklos ugdymo proceso dalyviai, tėvų ir klasės auklėtojų bendravimas epizodinio pobūdžio, mokyklos tarybai trūksta aktyvumo.

1.1.6. Dalies klasių mikroklimatas labai prastas. Klasių auklėtojai neskiria pakankamo dėmesio klasių mikroklimato problemoms spręsti, sprendžiant problemas per mažai dalyvauja psichologė.

1.2.1. Ne visi mokytojai pripažįsta mokinio asmenybės savitumą.

1.2.2. Per mažai dėmesio klasių auklėtojai skiria mokinių pažangai ir mokymosi pasiekimams su mokiniais ir jų tėvais aptarti.

1.2.3. Mokykloje nesusiformavę mokinių individualių ugdymosi planų pasirengimo tradicijos. Nepakankamas mokymo diferencijavimo ir individualizavimo pamokoje lygis. Neaktyvi mokykloje popamokinė veikla. Dalis mokytojų nepakankamai naudoja IKT, nesiekia tobulinti savo kvalifikacijos šioje srityje.

1.3.1. Mokykloje iš dalies laikomasi darbo tvarkos taisyklių: yra mokinių dažnai nusižengiančių tvarkos reikalavimams, dalis mokytojų nesilaiko susitarimų.

2.1.4. Trūksta kabinetų su IT įranga.

- 2.2. Dalis mokytojų dėl įvairių priežasčių patiria sunkumų įgyvendinant pamokoje keltus uždavinius.
- 2.3. Dėl skirtingos mokinių mokymosi motyvacijos iškyla sunkumų diferencijuoti darbą pamokoje.
- 2.4. Daliai mokinių trūksta atsakomybės mokymuisi, lankomumui, savarankiškam darbui.
- 2.5. Daliai mokinių trūksta igūdžių dirbti grupėje.
- 2.6. Dalis mokytojų nesilaiko numatytos vertinimo tvarkos arba neturi aiškių vertinimo kriterijų.
- 3.1.2. Sutartys su mokinių tėvais pasirašomos formaliai.
- 4.1.2. Nepakankama popamokinė veikla.
- 4.2.1. Nepakankamai turime specialiųjų mokytojų dirbti su elgesio ir mokymosi sunkumų turinčiais mokiniais.
- 4.2.3. Pernelyg didelis krūvis tenka socialiniam pedagogui.
- 4.5. Sunku į mokyklą pasikviesti nemotyvuotų vaikų tėvus.
- 5.1.1. Per mažai propaguojama mokyklos vizija, per menkai koreguojama palyginus su kaita.
- 5.1.4. Nepakankamai analizuojama ir įvertinama veikla, per mažai pasitelkiamos neformalios darbo grupės, kurios kurtų problemų sprendimo sistemą, teiktų pasiūlymų.
- 5.2.1. Auditas per menkai siejamas su iškeltų problemų sprendimu arba mokytojai neįžiūri sąsajų.
- 5.3.1. Daliai mokytojų stinga sutelktumo, dideli darbo krūviai trukdo reikštis iniciatyvoms.

Galimybės

- 1.1.1. Strateginio plano atnaujinimo būtinybė sukuria prielaidų vertybėms pasitikrinti.
- 1.1.2. Kūrybiška ir iniciatyvi muzikos mokytoja, aktyvūs kiti į kolektyvą naujai atėję mokytojai.
- 1.1.3. Vykdomas Comenius projektas sudaro prielaidų tapatumo jausmui stiprinti.
- 1.1.4. Nepilnai išnaudojama bendravimo ir bendradarbiavimo galimybė su Prienų policijos komisariatu, vaiko teisių apsaugos tarnyba. Mokytojai nepasinaudoja teise patraukti mokinio tėvus administracinėn atsakomybėn.
- 1.1.5. Dažnesni bendri mokyklos renginiai, kurie turi neišnaudotų rezervų ir gali didinti mokyklos patrauklumą, atvirumą ir svetingumą.
- 1.1.6. Išnaudoti klasių valandėles kaip veiksnį klasių mikroklimatui gerinti. Inicijuoti daugiau mokyklos renginių. Aktyvinti klasių auklėtojų darbą. Pasitelkti tėvus kuriant klasių tėvų komitetus.
- 1.2.1. Įsikėlus PPT tarnybai į mokyklos pastatą atsiras daugiau galimybių bendradarbiavimui, nukreiptam į išylančių problemų sprendimą.
- 1.2.2. Priimta elektroninė ataskaitos forma – galimybė asmeninei kiekvieno mokinio pažangai stebėti, fiksuoti ir analizuoti.
- 1.3.1. Pasinaudoti mokymosi sutartimi kaip galimybe užtikrinti susitarimų, darbo tvarkos reikalavimų laikymąsi.
- 1.3.3. Planuojama mokyklos renovacija – puiki galimybė mokyklos mokymo(si) aplinkai pagerinti.
- 1.4.1. Pasikeitė kaimyninės gimnazijos administracija – ji lankstesnė, naujoviško požiūrio.
- 1.4.2. Plačiau panaudoti sukurto mokyklos interneto tinklapio, rajono spaudos galimybes visuomenei apie mokyklos veiklą, vertybes, pasiekimus informuoti.
Mokyklos įvaizdžiui formuoti per menkai naudojama simbolika: mokykla neturi savo vėliavos, himno.
- 2.6. Daugiau pasinaudoti vertinimo informacija ugdymo organizavimui planuoti, koreguoti.
- 3.1.1. Vieningai laikydamiesi reikalavimų mokytojams gali pasiekti didesnės mokinių pažangos.
- 3.1.2. Mokslo metų pradžioje aptarti visiems klasėje dirbantiems mokytojams tos klasės mokinių mokymosi gerinimo priemonės.
- 3.2.2. Skatinti pilietinį aktyvumą destruktivaus elgesio ir motyvacijos stokojantiems mokiniams.
- 3.2.3. Pasinaudoti informacija apie tolesnį buvusių mokinių mokymąsi „Žiburio“ gimnazijoje.

Grėsmės

- 1.1.1. Blogėjanti ekonominė situacija daro įtaką vertybių kaitai.
 1.1.2. Vis mažiau galimybių motyvuoti žmones būti aktyviems. Mokytojų apmokėjimo tvarka turi daug trūkumų ir neatitinka šiandienos aktualijų.
 1.1.4. Bendruomenės santykius pablogina mažėjantys mokytojų krūviai (mažėjant klasių komplektu), mokyklos struktūros pertvarkymai, savivaldybės inicijuojami „taupymo projektai“.
 1.1.5. Daugėja vaikų iš asocialių šeimų, nemažos dalies vaikų šeimos nepilnos arba tėvai dirba užsienyje.
 1.1.6. Nėra galimybių klasių auklėtojų darbo apmokėjimui didinti.
 1.2.1. Daugėja išeinančių tęsti mokymąsi gimnazijoje mokinių. Liekančiųjų mokykloje mokymosi motyvai menkesni; turintys elgesio problemų aukštesniųjų klasių mokiniai – prastas pavyzdys jaunesniesiems.
 1.2.2. Didėjanti bedarbystė, blogėjanti ekonominė situacija sudaro prielaidų šeimose formuotis abejingam požiūriui į vaikų mokymąsi. Didėja tėvų abejingumas, per mažai domimasi vaikų mokymusi.
 1.2.3. Dėl mažėjančių krūvių auga mokytojų konkurencija, sukelti tarpusavio santykių problemų.
 1.3.2. Daugėja sunkaus elgesio, tėvų neprižiūrimų vaikų.
 1.3.3. Ekonominė krizė gali sužlugdyti mokyklos renovacijos planus.
 2.1.1. Formuojant didesnes mobilias grupes ribojamos mokinių pasirinkimo galimybės.
 2.2. Mažėja mokinių skaičius, dalis mokinių renkasi kitas mokyklas.
 2.3. Dėl nemotyvuotų mokinių elgesio nukenčia visos klasės mokymo kokybė.
 4.1.1. Mokytojai mato destruktivaus elgesio mokinių išūlėjimo grėsmę.
 4.1.2. Nepakanka saugumo mokyklos aplinkai.
 4.2.2. Kai kurių klasių mikroklimatas nesukelia teigiamų mokymosi nuostatų.

II. STRATEGINIAI PRIORITETAI

A. Kliento perspektyva			B. Organizacijos perspektyva		
Išliekantys prioritetai	Pažanga (pg. 3.1.)	Įvedimo ir numatomos pabaigos metai 2010–2011 m.	Išliekantys prioritetai	Mokymo ir mokymosi diferencijavimas (pg. 2.5.)	Įvedimo ir numatomos pabaigos metai 2010–2012 m.
Nauji prioritetai	Vertybės, elgesio normos, principai (pg. 1.1.4) Bendruomenės santykiai (pg. 1.1.4.) Klasių mikroklimatas (pg. 1.1.6.)	Įvedimo ir numatomos pabaigos metai 2010–2011 m. 2010–2012 m. 2010–2012 m.	Nauji prioritetai	Mokyklos įsivertinimas (pg. 5.2.)	Įvedimo ir numatomos pabaigos metai 2010–2012 m.
Atkrinantys prioritetai		Įvedimo ir pabaigos metai	Atkrinantys prioritetai	Profesinis švietimas (pg. 4.3.)	Įvedimo ir pabaigos metai

C. Paramos perspektyva			D. Mokymosi perspektyva		
Išliekantys prioritetai	<i>Turto vadyba (pg. 5.5.2.)</i>	<i>Įvedimo ir numatomos pabaigos metai 2010–2011 m.</i>	Išliekantys prioritetai	<i>Personalo IT naudojimo įgūdžių tobulinimas (pg. 5.4.2.)</i>	<i>Įvedimo ir numatomos pabaigos metai 2010–2011 m.</i>
Nauji prioritetai	<i>Patalpų naudojimas (pg. 5.5.3.)</i>	<i>Įvedimo ir numatomos pabaigos metai 2010–2012 m.</i>	Nauji prioritetai	<i>Personalo darbo organizavimas (pg.5.4.3.)</i>	<i>Įvedimo ir numatomos pabaigos metai 2010–2012 m.</i>
Atkrinantys prioritetai	<i>Lėšų vadyba (pg. 5.5.1.)</i>	<i>Įvedimo ir pabaigos metai</i>	Atkrinantys prioritetai	<i>Personalo komplektavimas (pg. 5.4.1.)</i>	<i>Įvedimo ir pabaigos metai</i>

III. LAUKIAMI REZULTATAI

Prioritetai (iš II dalies)	Pažangos rodikliai	(Pažangos rodiklio) pasiekimų lygis				
		Pradinis 2009 m.	Planuojamas	Pasiektas per paskutinį matavimą		
				Per tarpinį matavimą 2010 m.	Per tarpinį matavimą 2011 m.	Per galutinį matavimą 2012 m.
1	2	3	4	5	6	7
A. Pažanga (pg. 3.1.)	<i>Mokinio asmeninės pažangos stebėjimo ir fiksavimo, rezultatų analizavimo ir panaudojimo sistema. Mokinių gebėjimai įsivertinti ir vertinti savo pasiekimus. Gerėjanti mokymosi kokybė.</i>	<i>Asmeninės pažangos stebėjimas nėra visuotinis. Tik dalis mokinių turi tokius gebėjimus. Mažiau nei pusės besimokančiųjų.</i>	<i>Efektyviai veikianti sistema. Daugiau kaip pusė mokinių turi tokius gebėjimus. Daugiau kaip pusės besimokančiųjų.</i>			
Vertybės, elgesio normos, principai (pg. 1.1.4) Bendruomenės santykiai (pg.1.1.4) Klasių mikroklimate (pg. 1.1.6.)	<i>Turimos bendruomenės narių žinios apie mokyklos filosofiją ir vertybes, kuriomis grindžiama mokyklos veikla, bendrus susitarimus. Susitarimų laikymasis. Mokyklos pedagoginės ir psichologinės pagalbos sistemos veiksmingumas, prevencinio darbo aktyvumas. Bendruomenės narių bendravimas ir bendradarbiavimas.</i>	<i>Kai kurie bendruomenės nariai Veiksmingumo ir aktyvumo lygis 50 % Aktyviai bendrauja ir bendradarbiauja dalis bendruomenės narių.</i>	<i>75 % bendruomenės narių Veiksmingumo ir aktyvumo lygis 75 % Aktyviai bendrauja ir bendradarbiauja 75 % bendruomenės narių.</i>			

1	2	3	4	5	6	7
	<p><i>Klasių mikroklimato palankumas mokymuisi, pasitikėjimo, pagarbos vienas kitam ir pagalbos atmosfera.</i></p> <p><i>Mokinių santykių ir savijautos analizės, savęs į(si)vertinimo veiksmingumas</i></p> <p><i>Dauguma mokinių yra aktyvūs ugdymo(si) procese, geba prisiminti atsakomybę už rezultatus.</i></p>	<p><i>Iš dalies palankus mikroklimatas.</i></p> <p><i>Epizodinė analizė.</i></p> <p><i>Dalis mokinių.</i></p>	<p><i>Vyraujantis palankus mikroklimatas.</i></p> <p><i>Nuolatinė sisteminga analizė.</i></p> <p><i>60 % mokinių.</i></p>			
<p>B. Mokymo ir mokymosi diferencijavimas (pg. 2.5.)</p> <p>Mokyklos įsivertinimas (pg. 5.2.)</p>	<p><i>Pamokos uždavinių kokybė.</i></p> <p><i>Diferencijavimo ir individualizavimo veiksmingumas (ugdymo turinio apimtis, metodai, reikalavimai mokymosi pasiekimams, pritaikymo atskirų mokinių poreikiams, gebėjimams ir polinkiams lygis).</i></p> <p><i>Įsivertinimo išvadų naudojimas planuojant mokyklos veiklą.</i></p> <p><i>Mokyklos veiklos vertinimo sistemos įvairiuose lygmenyse veiksmingumas.</i></p> <p><i>Mokyklos bendruomenės dalyvavimas veiklos vertinimo procese, tarpusavio santykių, nuostatų ir požiūrių pokyčiai.</i></p>	<p><i>Dalies pamokų keliami uždaviniai siejami su mokinio pažinimu ir vertinimu.</i></p> <p><i>Ne visose pamokose vidinis diferencijavimas ir individualizavimas yra pakankamas ir veiksmingas.</i></p> <p><i>Ne visuose mokyklos veiklos lygmenyse.</i></p> <p><i>Vertinimas, įsivertinimas epizodinis.</i></p> <p><i>Vertinimo/įsivertinimo procese dalyvauja dalis bendruomenės.</i></p>	<p><i>Teisingai ir tikslin- gai keliami pamokos uždaviniai, jie veiksmingai įgyvendinami.</i></p> <p><i>Daugumoje pamokų pasiektas veiksmingas ugdymo diferencijavimas ir individualizavimas.</i></p> <p><i>Visuose mokyklos veiklos lygmenyse.</i></p> <p><i>Vertinimo procesas nuoseklus, nuolatinis, apimantis visus mokyklos lygmenis.</i></p> <p><i>Dalyvavimas visuotinis ir aktyvus, fiksuojami teigiami pokyčiai tarpusavio santykiuose, nuostatose ir požiūriuose.</i></p>			
<p>C. Turto vadyba (pg. 5.5.2.)</p>	<p><i>Mokyklos aprūpinimo, materialinių išteklių prieinamumo ir naudojimo veiksmingumas.</i></p>	<p><i>Nepakankamas naudojimo veiksmingumas.</i></p>	<p><i>Materialiniai ištekliai atnaujinami pagal mokyklos poreikius, veiksmingai naudojami.</i></p> <p><i>Veiksmingas informacijos šaltinių naudojimas ugdymo procese.</i></p>			

1	2	3	4	5	6	7
Patalpų naudoji- mas (pg. 5.5.3.)	<i>Mokyklos patalpų atitikimas higienos reikalavimams, jų pritaikomumas ir naudojimas ugdymo procese.</i>	<i>Atitikimas higienos reika- lavimams nepakankamas, neišnaudojamos visos galimybės veiksmingam naudojimui.</i>	<i>Racionalus mokyklos ploto, erdvių ir patalpų naudojimas ugdymo procesui, tenkinami higienos reikalavimai.</i>			
D. Personalo IT naudojimo įgūdžių tobulinimas (pg. 5.4.2.) Personalo darbo organizavimas (pg. 5.4.3.)	<i>Mokytojų gebėjimas naudoti IT pamo- kiniame darbe, siekimas atnaujinti bei tobulinti savo gebėjimus.</i> <i>Darbo komandomis organizavimo planingumas ir tikslingumas.</i>	<i>Mažiau nei pusė mokytojų veiksmingai naudoja IT pamokiniame darbe.</i> <i>Dauguma mokytojų įtraukiama į darbo koman- das, tačiau yra pasyvių bendruomenės narių įtraukimo į komandinį darbą problema.</i>	<i>95 % mokytojų veiks- mingai naudoja IT, nuolat tobulina savo gebėjimus.</i> <i>Aktyvi veikla ir visų bendruomenės narių įtraukimas į darbo komandas, sukurta ir veikia darbuotojų ska- tinimo sistema.</i>			

IV. IŠTEKLIŲ PASKIRSTYMAS

Prioritetai	Ištekliai 2010 m.			Ištekliai 2011 m.			Ištekliai 2012 m.		
	Finansinių lėšų šaltiniai	Galimi papildomi šaltiniai	Intelektuali- niai ištekliai (tu- rimi ir įgytini)	Finansinių lėšų šaltiniai	Galimi papildomi šaltiniai	Intelektuali- niai ištekliai (tu- rimi ir įgytini)	Finansinių lėšų šaltiniai	Galimi papildomi šaltiniai	Intelektuali- niai ištekliai
1	2	3	4	5	6	7	8	9	10
<i>A. Pažanga (pg. 3.1.)</i>	<i>Mokinio krepšelio, kvali- fikacijos tobu- linimo lėšos</i>	<i>Projektų lėšos</i>	<i>Klasių auklėtojų, mokytojų veikla, dalinimasis patirtimi su kitomis mokyklomis</i>	<i>Mokinio krepšelio, kvali- fikacijos tobu- linimo lėšos</i>	<i>Projektų lėšos</i>	<i>Dalijimasis gerąja darbo patirtimi su kitomis mokyklomis</i>	<i>Moki- nio krepšelio, kvalifikacijos tobulinimo lėšos</i>	<i>Projektų lėšos, rėmėjų lėšos</i>	<i>Mokytojų, klasių auklėtojų veikla, dalijimasis gerąja darbo patirtimi</i>
<i>Vertybės, el- gesio normos, principai (pg. 1.1.4.)</i>	<i>Mokinio krepšelio, kvali- fikacijos tobu- linimo lėšos</i>	<i>Rėmėjų, 2 % lėšos prevencinių programų lėšos</i>	<i>Mokytojų, klasių auklėtojų gebėjima</i>	<i>Mokinio krepšelio, kvali- fikacijos tobu- linimo lėšos</i>	<i>Projektų, rėmėjų 2 % lėšos prevencinių, socializa- cijos ir kt. programų lėšos</i>	<i>Mokytojų, klasių auklėtojų veikla</i>	<i>Mokinio krep- šelio, kvali- fikacijos tobu- linimo lėšos</i>	<i>Projektų, programų lėšos rėmėjų lėšos</i>	<i>Bendruo- menės narių veikla</i>

1	2	3	4	5	6	7	8	9	10
Bendruomenės santykiai (pg. 1.1.4.) Klasių mikroklimatas (pg. 1.1.6.)	Mokinio krepšelio, kitų paslaugų lėšos			Mokinio krepšelio, kitų paslaugų lėšos			Mokinio krepšelio, kitų paslaugų lėšos		
B. Mokymo ir mokymosi diferencijavimas (pg. 2.5.) Mokyklos įsivertinimas (pg. 5.2.)	Mokinio krepšelio, kvalifikacijos tobulinimo lėšos Mokinio krepšelio, kvalifikacijos tobulinimo lėšos	Programų ir projektų lėšos	Mokytojų administracijos veikla Mokyklos bendruomenės narių dalyvavimas	Mokinio krepšelis, kvalifikacijos tobulinimo lėšos Mokinio krepšelis, kvalifikacijos tobulinimo lėšos	Programų, projektų lėšos, rėmėjų lėšos	Mokytojų veikla, dalinimasis patirtimi su kitomis mokyklomis	Mokinio krepšelis Mokinio krepšelis, kvalifikacijos tobulinimo lėšos	Projektų, programų lėšos, 2 % lėšos	Mokytojų veikla, dalinimasis patirtimi su kitomis mokyklomis
C. Turto vadyba (pg. 5.5.2.) Patalpų naudojimas (pg. 5.5.3.)	Mokinio krepšelio, aplinkos lėšos Aplinkos lėšos	Projektų, rėmėjų 2 % lėšos, nuomos lėšos	Administracijos, pagalbinių personalo veikla	Mokinio krepšelio, aplinkos lėšos	Projektų, rėmėjų 2 % lėšos, nuomos lėšos	Administracijos, pagalbinių personalo veikla	Mokinio krepšelio, aplinkos lėšos	Projektų, rėmėjų 2 % lėšos, nuomos lėšos	Administracijos, pagalbinių personalo veikla
D. Personalo IT naudojimo įgūdžių tobulinimas (pg. 5.4.2.) Personalo darbo organizavimas (pg. 5.4.3.)	Mokinio krepšelio, kvalifikacijos tobulinimo lėšos	Programų, projektų lėšos	Mokytojų veikla, dalijimasis gerąja darbo patirtimi vieni su kitais	Mokinio krepšelio, kvalifikacijos tobulinimo lėšos	Programų, projektų lėšos	Mokytojų veikla, dalijimasis gerąja darbo patirtimi	Mokinio krepšelio, kvalifikacijos tobulinimo lėšos	Programų, projektų lėšos	Mokytojų veikla, dalijimasis gerąja darbo patirtimi

**Prienu „Nemuno“ pradinės mokyklos
2010–2012 m. STRATEGINIS PLANAS**

I. MOKYKLOS VIZITINĖ KORTELĖ

1. Vizija: Prienu Nemuno pradinė mokykla – atvira nuolatinei kaitai, saugi, bendradarbiaujanti, kritiškai ir kūrybiškai taikanti bei skleidžianti naują patirtį, puoselėjanti sveiką gyvenimo būdą, ugdomi dorovingą, menišką, kritiškai mąstančią, gebančią priimti atsakomybę už savo veiksmus asmenybę, sudaranti sąlygas tenkinti individualius poreikius bei ugdyti įvairių gebėjimų vaikų kompetencijas.

2. Misija: mokykla, vadovaudamasi demokratiniais santykiais bendruomenėje, teikia kokybišką priešmokyklinį ugdymą ir pradinį išsilavinimą, ugdo doroviškai stiprią ir fiziškai sveiką asmenybę, pamokinėje ir popamokinėje veikloje padeda atsiskleisti individualiems vaiko gabumams, taiko naujas mokymo technologijas, teikia pagalbą specialiųjų poreikių mokiniams, siekia efektyvaus bendradarbiavimo su tėvais.

3. Vertybės:

- 3.1. Bendri tikslai.
- 3.2. Tarpusavio pagalba.
- 3.3. Kolegiškumas.
- 3.4. Nuolatinis tobulėjimas.
- 3.5. Mokyklos tradicijų puoselėjimas.
- 3.6. Tolerancija.
- 3.7. Atvirumas.
- 3.8. Atsakomybė už sėkmę.

4. Strateginiai tikslai:

- 4.1. Gerinti ugdymo kokybę dirbant su hiperaktyviais mokiniais, turinčiais elgesio emocijų sutrikimų.
- 4.2. Gerinti mokinių mokymosi pasiekimus, modernizuojant ugdymo procesą.
- 4.3. Siekti efektyvesnio bendradarbiavimo su šeima.
- 4.4. Atnaujinti mokyklos pastato išorę.

5. Mokyklos veiklos ir valdymo išteklių būklės analizė

Didžiausi privalumai	Didžiausi trūkumai	Tobulinti pasirinkti mokyklos veiklos aspektai
<p>1.4. Mokyklos ryšiai</p> <p>Mokiniai aktyviai dalyvauja meniniuose rajono renginiuose, gieda bažnyčioje. Susirinko daug mokinių į pirmas klases. Jaučiame socialinių partnerių paramą ir palaikymą.</p>	<p>2.4.1. Mokymosi motyvacija.</p> <p>Dalis mokinių neturi mokymosi motyvacijos, trūksta atsakingumo.</p>	<p>2.4.1. Mokymosi motyvacija.</p>

Didžiausi privalumai	Didžiausi trūkumai	Tobulinti pasirinkti mokyklos veiklos aspektai
<p>5.3. Vadovavimo stilius</p> <p>Strateginis planas ir metinė veiklos programa dera su rajono ir šalies strateginiais prioritetais ir ankstesnių planų įgyvendinimo rezultatais.</p> <p>Planavimo procedūrose dalyvauja visa mokytojų bendruomenė.</p> <p>Mokyklos vizija, misija ir tikslus kuria visa mokytojų bendruomenė, pripažįsta visa mokyklos bendruomenė.</p>	<p>2.5. Mokymo ir mokymosi diferencijavimas</p> <p>Reikia dar giliau analizuoti ir tiksliau parinkti ugdymosi turinį atskiriems mokiniams bei jų grupėms pagal poreikius ir gebėjimus.</p>	<p>2.5. Mokymo ir mokymosi diferencijavimas.</p>
<p>2.1. Bendrasis ugdymo organizavimas</p> <p>Dirbame pagal atnaujintas pradinio ugdymo programas.</p> <p>Vyksta integruotos pamokos, projektai, renginiai.</p> <p>Plati ir atitinkanti mokinių ir tėvų poreikius neformalaus ugdymo būrelių veikla.</p>	<p>4.5. Tėvų pedagoginis švietimas</p> <p>Dalis tėvų neteikia pakankamos pagalbos vaikams mokantis.</p> <p>Reikalingas tėvų švietimas.</p>	<p>4.5. Tėvų pedagoginis švietimas.</p>

6. Mokyklos veiklos kokybės išorės vertinimo ataskaita

Mokyklos stipriosios sritys:

- 6.1. Kryptingas meninis ugdymas, ankstyvasis užsienio kalbos mokymas ir papildomasis ugdymas teikia mokiniams nemažų pasirinkimo galimybių (1.1.1., 1.1.2., 1.1.3., 1.2.1., 1.2.2.).
- 6.2. Daugelio mokinių pasiekimai atitinka išsilavinimo standartus (2.1.1., 2.2.1., 2.3.1.).
- 6.3. Tenkinant mokinių poreikius per pamoką naudojamos įvairios užduotys, ugdymo metodai, veiklos formos ir priemonės (3.3.1., 3.3.2.).
- 6.4. Sukurta mokinių vertinimo sistema, mokinio knygelės (4.1.).
- 6.5. Daugelis mokinių ugdomi vertybines nuostatas, socialinius gebėjimus (4.2.1.).
- 6.6. Mokiniai mokykloje saugūs, vyrauja pagarba ir pasitikėjimas (4.1.1., 5.1.4., 5.1.5.).
- 6.7. Kuriami ir stiprinami mokinių savivalda (4.2.1., 5.1.1.).
- 6.8. Gera mokymo(si) bazė, sąlygos, pakankamai turima materialinių ir intelektualinių išteklių (6.1., 6.2., 6.4.).
- 6.9. Mokyklos bendruomenė didžiuojasi savo mokykla (5.2.2.).
- 6.10. Metodinės tarybos veikla daro reikiamą įtaką mokytojų profesinei kompetencijai (7.5.).

Mokyklos tobulintinos sritys:

- 6.11. Mokytojo kasdieninės veiklos planavimas ir suvokimas formuojant ugdymo tikslus ir uždavinius (1.3.1., 3.1.1.).
- 6.12. Užduočių diferencijavimas, turintis įtakos mokinių mokymosi pažangai (4.5.1., 3.3.2., 3.3.4.).
- 6.13. Sukurtos vertinimo sistemos taikymo veiksmingumas, stiprinant mokinių mokymosi pažangą (4.5.2., 3.4.2., 3.4.3.).
- 6.14. Mokinių baigusiu pradinio ugdymo programą, tolimesnio mokymosi sėkmės analizavimas (2.1.1., 5.3.1.).
- 6.15. Vidaus audito atlikimas, inicijuojant pokyčius mokykloje (7.1.1.).

7. Prienų Nemuno pradinės mokyklos 2006–2008 metų strateginio plano tikslų įgyvendinimo analizė

Tikslas – gerinti mokinių mokymo(si) pasiekimus, modernizuojant ugdymo procesą.			
Stiprybės	Silpnybės	Galimybės	Grėsmės
<i>Dauguma mokinių (80%) tobulėja kaip asmenybės, siekia geresnių rezultatų ugdymosi procese ir popamokinėje veikloje.</i>	<i>Yra mokinių, kuriems reikia įvairių specialistų pagalbos tobulėti kaip asmenybei ir siekti geresnių rezultatų. Mokykloje nėra psichologo etato.</i>	<i>Mokykloje turime specialistų, galinčių teikti pagalbą mokiniams. Nemotyvuotus ugdymuisi mokinius nukreipti į neformaliojo ugdymo būrelius.</i>	<i>Nesant psichologo etato, nebus teikiama profesionali psichologinė pagalba mokiniams ir jų šeimoms.</i>
<i>Visi pedagogai ir kiti darbuotojai nuolat lanko seminarus, dalyvauja įvairiuose projektuose.</i>	<i>Pasitaiko, kad Švietimo centro seminarai organizuojami pamokų metu.</i>	<i>Pradinio ugdymo seminarai, renginiai dažnai vyksta mūsų mokykloje.</i>	<i>Jei nesieksime tobulėjimo ir pažangos, silpnės ugdymo kokybė.</i>
<i>Mokykloje ir klasėse sukurtos edukacinės aplinkos.</i>	<i>Dėl lėšų trūkumo nepakankamos edukacinės aplinkos Ašmintos pradinio ugdymo skyriuje.</i>	<i>Palankios sąlygos darbuotojams dirbti, mokiniams ugdytis.</i>	<i>Neatnaujinamos edukacinės aplinkos mokyklos skyriuje neskatins mokinių mokymosi motyvacijos, kūrybiškumo.</i>
<i>Atlikti nacionaliniai tyrimai parodė aukštus ketvirtų klasių mokinių gimtosios kalbos ir matematikos pasiekimų rezultatus (geriausius rajone).</i>		<i>Mokykloje daug gabių mokinių, mokytojos – aukštos kompetencijos: 10 mokytojų metodininkų, 14 – vyresniųjų mokytojų.</i>	
<i>Mokykla atvira bendravimui ir bendradarbiavimui su švietimo ir kitomis institucijomis.</i>	<i>Per mažai susitikimų su Darbo birža, reti susitikimai su Vaikų teisių atstovais.</i>	<i>Galime įvairinti ugdymo procesą įjungiant partnerius.</i>	<i>Silpnės ryšiai su socialiniais partneriais, mažės parama.</i>
<i>Mokyklos veikla pagrįsta teisingumo ir lygių galimybių principu. Sudarytos sąlygos bendruomenės nariams teikti pasiūlymus.</i>	<i>10 % mokinių nesilaiko elgesio normų ir nesusiformavę vertybių. Bendraujant mokiniams su bendraamžiais ir mokytojais trūksta pagarbos (5 %).</i>	<i>Yra galimybė sukurti teigiamo elgesio ir vertybių ugdymosi sistemą. Peržiūrėti mokyklos sutartis su tėvais. Vykdyti įvairias gerumo akcijas, stiprinti ryšius dalyvaujant bendruose renginiuose.</i>	<i>Atsiras daugiau mokinių, kurie nesi- laikys elgesio normų, principų, vertybių.</i>
<i>Mokyklos aplinka yra svetinga kiekvienam atvykusiam, informacija prieinama.</i>	<i>Mokytojos rašo mažai straipsnių į rajono spaudą, šalies periodinę spaudą.</i>	<i>Yra sukurtas mokyklos interneto tinklapis, kuris nuolat papildomas ir atnaujinamas. Sistemingai atnaujinami mokyklos standai.</i>	<i>Jei nebus išsamios informacijos apie mokyklą, sumažės mokinių skaičius, silpnės mokyklos įvaizdis.</i>
<i>Pradėjome dirbti pagal atnaujintas bendrąsias programas.</i>	<i>Kai kurioms mokytojoms trūksta patirties.</i>	<i>Planuojant savaitėmis yra daugiau galimybių individualizuoti ir diferencijuoti veiklą pamokoje.</i>	

Stiprybės	Silpnybės	Galimybės	Grėsmės
<p>Sudarant pamokų tvarkaraščius, atsižvelgiama į higienos reikalavimus.</p> <p>Mokykloje veikia daug įvairių neformaliojo ugdymo būrelių.</p> <p>Gerai mokymosi rezultatai: 75,1 %.</p> <p>Pradėjome dirbti pagal atnaujintas bendrąsias programas.</p> <p>Sudaromos galimybės panaudoti informacines technologijas pamokose</p> <p>Dalyvavimas olimpiadose, konkursuose, projektuose ir aukšti rezultatai rodo gerą ugdymo kokybę ir darbą su gabiais mokiniais.</p> <p>Mokykloje veikianti mokinių taryba skatina mokinių pilietinį aktyvumą, rengia akcijas, į kurias įtraukia mokyklos bendruomenę, dalyvauja miesto bendruomenės projektuose.</p> <p>Bendradarbiaujame su kitomis miesto mokyklomis, aptariame mokinių adaptaciją, buvusių mokinių pasiekimus penktoje klasėje.</p> <p>Gauta 13 kompiuterių ir 5 kompiuteriniai projektoriai ugdymo procesui modernizuoti.</p> <p>Mokyklos veiklą vertina, analizuoja išvadas ir naudoja planuojant mokyklos veiklą visas mokytojų kolektyvas. Planus pristato mokyklos tarybai. Gebame pasiskirstyti atsakomybe, dirbame grupėmis.</p>	<p>Klasėse daugėja skirtingų gebėjimų mokinių.</p> <p>15 % tėvų nenoriai dalyvauja renginiuose, skirtuose tėvų švietimui, atvirose pamokose.</p> <p>Kai kuriems mokytojams trūksta platesnio, vadybiškesnio požiūrio.</p>	<p>Gerai parengti tvarkaraščiai suteikia galimybių planingai, sistemingai siekti užsibrėžto tikslo.</p> <p>Mokiniai gali pasirinkti neformalųjį ugdymą pagal savo pomėgi.</p> <p>Tęsti darbą su gabiais mokiniais.</p> <p>Mokykloje yra kompiuterių kabinetas, 5 kompiuteriniai projektoriai pritaikyti naudotis pamokose.</p> <p>Kiekviena klasė turi kompiuterį.</p> <p>Turėdami aukštos kvalifikacijos darbuotojus, galime tobulinti ugdymo procesą, patraukti miesto bendruomenės dėmesį, sulaukti daug mokinių į pirmas klases.</p> <p>Atrandamos vis naujos darbo formos ir būdai mokyklos strategijai kurti.</p>	<p>Nediferencijuojant ir neindividualizuojant mokinių veiklos, ji tampa neefektyvi.</p> <p>Nesudarant sąlygų mokinių saviraiškai, mokiniai rinksis būrelius už mokyklos ribų.</p> <p>Dalis tėvų tolsta nuo savo vaikų ir mokyklos: daug dirba, išvyksta į užsienį.</p> <p>Mieste mažėja mokinių, didėja konkurencija tarp miesto mokyklų.</p>

Tikslas – užtikrinti saugumą mokykloje, ugdyti sveiką gyvenimo būdą.			
<i>Vykdomos įvairios prevencinės programos ir akcijos, kurias inicijuoja klasių mokytojos ir socialinė pedagogė.</i>	<i>Trūksta tėvų domėjimosi vaikų daroma pažanga.</i>	<i>Sukurti vieningą nuoseklią sistemą, padedančią greičiau ir efektyviau spręsti išskylančias problemas.</i>	<i>Mokiniam trūksta tolerancijos, todėl blogėja mokinių tarpusavio santykiai. Plačioje visuomenėje daug negatyvių reiškinių, plačiai išsiskleidę žalingi įpročiai, o tai taip pat daro įtaką vaikų elgesiui.</i>
<i>Operatyviai sprendžiamos socialinės problemos (nemokamo maitinimo, priemonių įsigijimo).</i>	<i>Mokytojoms reikia padėjėjų ugdymo procesui efektyviai diferencijuoti ir individualizuoti.</i>	<i>Mokytojos nuolat tobulina savo kompetencijas, dalijasi patirtimi.</i>	<i>Klasėse vis daugėja mokinių, turinčių elgesio problemų. Pasitaiko atvejų, kai ir tėveliams reikia pagalbos, nes vieni nepajėgia išspręsti savo vaiko problemų.</i>
<i>Mokiniam, turintiems mokymosi sunkumų ar elgesio sutrikimų, teikiama savalaikė mokytojo, logopedo, socialinio pedagogo pagalba, jų problemos sistemingai analizuojamos specialiosios komisijos posėdžiuose. Sukurta vieninga ir nuosekli tėvų informavimo sistema (informacija teikiama mokinio knygelėse, aplankuose, individualių pokalbių metu, klasės susirinkimuose, atviros pamokos, į kurias kviečiami tėveliai ar globėjai).</i>	<i>Kai kuriuos tėvelius sunku įtikinti, kad jų vaikas turi mokymosi ar elgesio problemų. Reikia mokytojų padėjėjų, psichologo etatų.</i>	<i>Bendradarbiaujame su PPT, todėl organizuojant ugdymo procesą mokytojos remiasi pateiktomis rekomendacijomis. Įsitrauksime į programą gabių mokinių intelekto koeficientui nustatyti. Į papildomo ugdymo būrelius įtraukiami visi norintys dalyvauti mokiniai. Į pamokas galime pasikviesti įvairių profesijų tėvelius, bendradarbiauti su socialiniais partneriais. Aktyviai bendradarbiauti su kitų miesto mokyklų mokytojais, sprendžiant būsimų penktokų adaptacijos problemas bei ugdymosi galimybes.</i>	<i>Daugiau dėmesio skiriant problemų turintiems mokiniams, nukenčia galiausiai.</i>
<i>Mokytojos pamokose naudoja įvairius mokymo metodus, atsižvelgdamos į mokinių mokymosi stilių. Įsigyta naujų metodinių priemonių.</i>	<i>Dalis tėvų (20 %) nepakankamai domisi savo vaikų pasiekimais</i>	<i>Mokiniam suteikiamos galimybės kompetencijas ugdytis pagal asmeninius gebėjimus. Mokiniai turi galimybę dalyvauti olimpiadose, konkursuose, parodose, koncertuose.</i>	<i>Nemotyvuoti mokiniai trukdo pilnaverčiam darbui pamokose.</i>
<i>Tėvai reguliariai informuojami apie jų vaikų pasiekimus.</i>			<i>Silpnas ryšys tarp vaiko – tėvų neužtikrina pakankamos mokymosi motyvacijos.</i>

Tikslas – užtikrinti saugumą mokykloje, ugdyti sveiką gyvenimo būdą.			
<p>Mokiniai skatinami įsivertinti patys.</p> <p>Mokykloje yra specialiojo ugdymo komisija, kuri teikia pagalbą turintiems mokymosi ir elgesio sunkumų mokiniams.</p> <p>Mokiniam, turintiems mokymosi sunkumų, taikomos individualios programos.</p>		<p>Sistemiškai dirbti su emocijų ir elgesio problemų turinčiais vaikais.</p> <p>Sudaryti daugiau galimybių panaudoti informacines technologijas pamokose.</p>	
Tikslas – tęsti meninį (muzikinį) ugdymą integruojant etninę kultūrą.			
<p>Sudaromos sąlygos gabių mokinių ugdymui, plati popamokinė veikla, parengta ir vykdoma kryptingo meninio ugdymo programa.</p> <p>Geras mokyklos statusas miesto bendruomenėje yra svarbus.</p> <p>Mokykla turi savo tradicijas meniniame (muzikiniame) ugdyme integruojant etninę kultūrą.</p> <p>Dauguma mokyklos bendruomenės narių didžiuojasi mokykla. Mokiniai jaučiasi pilnateisiais klasės ir mokyklos bendruomenės nariais, klasių budintieji turi galimybes atlikti savo pareigas.</p>	<p>Mokyklai reikia anglų kalbos specialisto, padedančio rengti tarptautinius projektus.</p>	<p>Kartu su Kauno švietimo centru įsitrauksime į programą gabių mokinių intelekto koeficientui nustatyti.</p> <p>Į papildomojo ugdymo būrelius įtraukiami visi norintys dalyvauti mokiniai.</p> <p>Turime patirties bendravime su kitų šalių švietimo atstovais, pasiūlymų bendradarbiauti.</p> <p>Yra galimybių dalyvauti rajono ir respublikos renginiuose, olimpiadose, konkursuose.</p> <p>Yra galimybių dalyvauti mokyklos, rajono, šalies renginiuose, konkursuose, šventėse parodant savo meninius muzikinius gebėjimus.</p> <p>Į veiklą įtraukti mokinių tėvus, socialinius partnerius.</p> <p>Yra daug galimybių mokiniams ir mokytojoms pasirinkti sau tinkamą veiklą.</p>	<p>Nedalyvaudami ES projektų veikloje negalėsime dalytis patirtimi su kitų šalių mokyklomis.</p>

Tikslas – atnaujinti mokyklos patalpas.			
<i>Gera mokyklos materialinė bazė. Suremontuoti ir tvarkingi kabinetai, koridoriai. Atnaujinti mokykliniai suolai, pakeista grindų danga, įsigyta muzikinė aparatūra. Pakeisti mokyklos langai.</i>	<i>Išoriniam mokyklos fasadui reikia kapitalinio remonto.</i>	<i>Mokiniai turi galimybių ugdytis šiuolaikiškoje, higieninius reikalavimus atitinkančioje aplinkoje.</i>	<i>Neremontuojamas mokyklos fasadas netrukus pradės praleisti šaltį ir drėgmę į mokyklos patalpas.</i>
<i>Racionaliai panaudojamas mokyklos plotas, vidaus ir išorinės erdvės, patalpos pritaikomos ugdymo procesui. Apgalvotai panaudojamos gaunamos pajamos. Tinkamai panaudojami žmogiškieji ir materialieji ištekliai.</i>	<i>Įgijome patirties rengti savivaldybės ir šalies finansuojamus projektus, tačiau 2008–2009 m. jie nebuvo finansuojami.</i>	<i>Yra galimybių pasinaudoti rėmėjų teikiama pagalba. Bendradarbiaujame su rajono ir šalies mokyklomis, dalyvaujame įvairiuose projektuose, tobuliname mokyklos edukacines aplinkas.</i>	<i>Negaudami finansavimo negalime plėsti materialinės bazės darbui su gabiais mokiniais.</i>

II. STRATEGINIAI PRIORITETAI

A. Kliento perspektyva			B. Organizacijos perspektyva		
Išliekantys prioritetai	3. Pasiekimai	Įvedimo ir numatomos pabaigos metai – 2006–2012 m.	Išliekantys prioritetai	2.4. Mokymosi kokybė	Įvedimo ir numatomos pabaigos metai – 2006–2012 m.
Nauji prioritetai	4.5. Tėvų pedagoginis švietimas 2.5. Mokymo ir mokymosi diferencijavimas	Įvedimo ir numatomos pabaigos metai – 2010–2012 m.	Nauji prioritetai	2.4.1. Mokymosi motyvacija	Įvedimo ir numatomos pabaigos metai – 2010–2012 m.
Atkrinantys prioritetai		Įvedimo ir numatomos pabaigos metai	Atkrinantys prioritetai	2.6.2. Mokinių pažangos ir pasiekimų fiksavimo bei vertinimo grįžtamoji kontrolė 2.1.2. Ugdymo planai ir tvarkaraščiai	Įvedimo ir numatomos pabaigos metai
C. Paramos perspektyva			D. Mokymosi perspektyva		
Išliekantys prioritetai	5.5.2. Mokymo bazė ir sąlygos Ašmintos pradinio ugdymo skyriuje	Įvedimo ir numatomos pabaigos metai – 2006–2012 m.	Išliekantys prioritetai	1.4.2. Projektų rengimas ir įgyvendinimas	Įvedimo ir numatomos pabaigos metai – 2006–2012 m.

C. Paramos perspektyva			D. Mokymosi perspektyva		
Nauji prioritetai	5.5.3. Patalpų naudojimas	Įvedimo ir numatomos pabaigos metai – 2010–2012 m.	Nauji prioritetai	2.2. Pamokos organizavimas	Įvedimo ir numatomos pabaigos metai – 2010–2012 m.
Atkrįtantys prioritetai	1.3.3. Mokymo bazė ir sąlygos mokykloje.	Įvedimo ir numatomos pabaigos metai	Atkrįtantys prioritetai	5.4.2. Mokytojų darbo vertinimo ryšys su mokyklos veiklos plėtra	Įvedimo ir numatomos pabaigos metai

III. LAUKIAMŲ REZULTATAI

Prioritetai	Pažangos rodikliai	Pasiiekimų lygis				
		Pradinis (lygiai nurodomi pagal mokyklų veiklos kokybės įsivertinimo metodiką)	Planuojamas (lygiai nurodomi pagal mokyklų veiklos kokybės įsivertinimo metodiką).	Pasiiekimas per paskutinį matavimą		
1	2	3	4	Per tarpinį matavimą 2010 m.	Per tarpinį matavimą 2011 m.	Per tarpinį matavimą 2012 m.
A. 4.5. Tėvų pedagoginis švietimas	Tėvų pagalba mokantis Tėvų švietimo politika	2 lygis 3 lygis (50 %)	3 lygis 3 lygis (90 %)			
A. 2.5. Mokymo ir mokymosi diferencijavimas	Mokymosi poreikių nustatymas Mokymosi veiklos diferencijavimas	3 lygis 3 lygis	4 lygis 4 lygis			
A. 3. Pasiiekimai	Atskirų mokinių pažanga	2 lygis	3 lygis			
B. 2.4. Mokymosi kokybė	Mokėjimas mokytis Mokymasis bendradarbiaujant	2 lygis 3 lygis (40 %)	3 lygis 3 lygis (75 %)			
B. 2.4.1. Mokymosi motyvacija	Mokinio pažinimas	2 lygis	3 lygis			
C. Mokymosi bazė ir sąlygos Ašmintos pradinio ugdymo skyriuje	Edukacinių aplinkų kūrimas Ašmintos pradinio ugdymo skyriuje Patalpų sutvarkymas pagal higienos reikalavimus Ašmintos pradinio ugdymo skyriuje	1 lygis 1 lygis	2 lygis 2 lygis			
5.5.3. Patalpų naudojimas	Mokyklos pastato fasado remontas	2 lygis	3 lygis			

1	2	3	4	5	6	7
D. 1.4.2. Projektų rengimas ir įgyvendinimas	Seminarų, konferencijų organizavimas ir dalyvavimas jose.	3 lygis	4 lygis			
	Tarptautinių projektų rengimas ir įgyvendinimas	2 lygis	3 lygis			
2.2. Pamokos organizavimas	Mokytojo veiklos planavimas	3 lygis	4 lygis			
	Pamokos struktūros kokybė	3 lygis	4 lygis			
	Klasės valdymas	3 lygis	4 lygis			

IV. IŠTEKLIŲ PASKIRSTYMAS

Prioritetai	Ištekliai 2010 m.			Ištekliai 2011 m.			Ištekliai 2012 m.		
	Finansi- nių lėšų šaltiniai	Galimi papildomi šaltiniai	Intelektuali- niai ištekliai	Finansi- nių lėšų šaltiniai	Galimi papildomi šaltiniai	Intelektuali- niai ištekliai	Finansi- nių lėšų šaltiniai	Galimi papildomi šaltiniai	Intelektuali- niai ištekliai
1	2	3	4	5	6	7	8	9	
A. 4.5. Tėvų pedagoginis švietimas		Projektų lėšos	Mokytojų darbo laikas		Projektų lėšos	Mokytojų darbo laikas		Projektų lėšos	Mokytojų darbo laikas
A. 2.5. Mokymo ir mokymosi diferencijavimas	Mokinio krepšelio lėšos	Projektų lėšos	Žinios, gebėjimai iš seminarų, projektų; dalijimasis gerąja patirtimi	Mokinio krepšelio lėšos	Projektų lėšos	Žinios, gebėjimai iš seminarų, projektų; dalijimasis gerąja patirtimi	Mokinio krepšelio lėšos	Projektų lėšos	Žinios, gebėjimai iš seminarų, projektų; dalijimasis gerąja patirtimi
B. 2.4. Mokymosi kokybė	Mokinio krepšelio lėšos	Rėmėjų lėšos	Mokytojų kvalifikacines kategorijas iliustruojanti patirtis; dalijimasis gerąja patirtimi	Mokinio krepšelio lėšos, steigėjo skirtos lėšos	Rėmėjų lėšos	Mokytojų kvalifikacines kategorijas; dalijimasis gerąja patirtimi	Mokinio krepšelio lėšos, steigėjo skirtos lėšos	Rėmėjų lėšos	Mokytojų kvalifikacines kategorijas iliustruojanti patirtis; dalijimasis gerąja patirtimi
B.2.4.1. Mokymosi motyvacija	Mokinio krepšelio lėšos	Projektų lėšos	Projekto „Zipio draugai“ patirtis; mokytojų darbo laikas	Mokinio krepšelio lėšos	Projektų lėšos	Projekto „Zipio draugai“ patirtis; mokytojų darbo laikas	Mokinio krepšelis	Projektų lėšos	

1	2	3	4	5	6	7	8	9	
C. Mokymosi bazė ir sąlygos Ašmintos pradinio ugdymo skyriuje	Steigėjo skirtos lėšos Viešųjų darbų lėšos	Rėmėjų lėšos	Dalijimasis patirtimi su Nemuno pradinės mokyklos mokytojomis: žinios iš projektų, seminarų	Steigėjo skirtos lėšos; viešųjų darbų lėšos	Rėmėjų lėšos	Dalijimasis patirtimi su Nemuno pradinės mokyklos mokytojomis: žinios iš projektų, seminarų.	Steigėjo lėšos; viešųjų darbų lėšos	Rėmėjų lėšos	Dalijimasis patirtimi su Nemuno pradinės mokyklos mokytojomis: žinios iš projektų, seminarų
5.5.3. Patalpų naudojimas	Steigėjo skirtos lėšos; viešųjų darbų lėšos	Rėmėjų lėšos		Steigėjo skirtos lėšos; viešųjų darbų lėšos	Rėmėjų lėšos		Steigėjo skirtos lėšos; viešųjų darbų lėšos	Rėmėjų lėšos	
D. Mokytojų mokymas ir vertinimas	Mokinio krepšelio lėšos	Nemokami kursai, seminarai; projektų lėšos	Vadovų darbo laikas; geroji patirtis	Mokinio krepšelio lėšos	Nemokami kursai, seminarai; projektų lėšos	Vadovų darbo laikas; geroji patirtis	Mokinio krepšelio lėšos	Nemokami kursai, seminarai; projektų lėšos	Vadovų darbo laikas; geroji patirtis
2.2. Pamokos organizavimas	Mokinio krepšelio lėšos	Projektų lėšos	Mokytojų darbo laikas; patirtis iš respublikinių seminarų	Mokinio krepšelio lėšos	Projektų lėšos	Mokytojų darbo laikas; patirtis iš respublikinių seminarų	Mokinio krepšelio lėšos	Projektų lėšos	Mokytojų darbo laikas; patirtis iš respublikinių seminarų

**Prienu „Ažuolo“ pagrindinės mokyklos
2009–2010 m. m. PAGRINDINIO UGDYMO PROGRAMOS UGDYMO PLANAS**

SITUACIJOS ANALIZĖ

2008–2009 m. m. ugdymo plano tikslas – *optimizavus mokinių mokymosi krūvius tikslingai organizuoti ugdymą pagal individualias mokinių reikmes, konkrečius polinkius, poreikius, gebėjimus.*

Igyvendinant šį tikslą buvo suformuluoti uždaviniai:

- *tobulinti mokymo diferencijavimą ir individualizavimą pamokoje;*
- *devintose klasėse ugdymą organizuoti pagal „Mokymosi kryptių pasirinkimo galimybių didinimo 14–19 metų mokiniams modelio aprašą“.*

Ivardintam tikslui įgyvendinti buvo sėkmingai organizuojamas modulinis mokymas visose 5–10 klasėse. Mokiniai turėjo galimybių pasirinkti pagrindinių dalykų modulius kursui pagilinti arba kurso spragoms išlyginti. Mokiniam pasirinkti pateikta pasiūla – 41 lietuvių, matematikos, anglų kalbos, kūno kultūros, informacinių technologijų integruojantis modulis. Parengtos visų klasių mokinių pasirenkamųjų ugdymo plano valandų suvestinės.

2008–2009 m. m. devintose klasėse ugdymas buvo organizuojamas pagal „Mokymosi krypties pasirinkimo galimybių didinimas 14–19 metų mokiniams“. Dalyvavo dvi devintosios klasės. Organizuotas 6-ių pagrindinių dalykų mokymas formuojant akademinės ir praktinės krypties mobiliąsias grupes. Siekiant ugdymo kokybės per pamoką matematika devintosiose klasėse buvo dėstoma srautiniu principu (sudarytas vienas akademinės krypties ir du praktinės krypties srautai): mokiniai per šių dalykų pamokas galėjo persiskirstyti paralelėse klasėse, kad pamokoje dirbtų kartu visi abiejų klasių akademinės krypties, kitoje – abiejų klasių praktinės krypties mokiniai.

Rengiant šių mokslo metų ugdymo planą išsigilinta į siūlomas ugdymo turinio naujoves Bendruosiuose 2009–2010 m.m. ugdymo planuose.

2009–2010 m. m. UGDYMO PLANO TIKSLAI

Sudaryti galimybes kiekvienam besimokančiam įgyti kompetencijų – žinių, gebėjimų ir nuostatų atnaujintoms Bendrųjų ugdymo programų nuostatoms įgyvendinti.

UGDYMO PLANO UŽDAVINIAI:

- *organizuoti mokymo diferencijavimą 5–7 klasėse, mokant matematikos dalyko, kitų dalykų dalyko turinį diferencijuoti, skiriant atitinkamas individualias ar grupių užduotis mokiniams;*
- *dešimtos klasėse tęsti ugdymo organizavimą pagal „Mokymosi kryptių pasirinkimo galimybių didinimo 14–19 metų mokiniams modelio aprašą“;*
- *tobulinti informacinių technologijų panaudojimo galimybes dalykams mokytis.*

I. UGDYMO ORGANIZAVIMAS 2009–2010 m. m.

1.1. mokslo metai prasideda rugsėjo 1 d., ugdymo procesas baigiamas atitinkamai:

Klasė (savaičių skaičius)	Ugdymo proceso		Ugdymo proceso trukmė
	pradžią	pabaigą	
5	09–01	05–28	32
6–9	09–01	06–11	36
10	09–01	05–28	34

1.2. mokykla dirba penkias dienas per savaitę;

1.3. mokyklos sprendimu mokslo metai 1-9-ųjų klasių mokiniams skirstomi trimestrais, 10-ųjų klasių mokiniams pagal parengto ugdymo plano specifiką – pusmečiais.

Nustatoma tokia trimestrų trukmė:

- pirmas trimestras: rugsėjo 1 d. – lapkričio 30 d.;
- antras trimestras: gruodžio 1 d. – vasario 27 d.;
- trečias trimestras 5 ir 10 klasėms: kovo 2 d. – gegužės 28 d., 6–9 klasėms: kovo 2 d. – birželio 11 d.

Pusmečių datas tvirtino mokyklos direktorė 2009-08-31, įsakymu Nr. V-202

I pusmetis: rugsėjo 1 d. – sausio 22 d.;

II pusmetis: sausio 25 d. – gegužės 28 d.

1.4. Mokinių atostogų trukmė kalendorinėmis dienomis:

Atostogos	Prasideda	Baigiasi
Rudens	2009-10-26	2009-10-30
Žiemos (Kalėdų)	2009-12-21	2010-01-06
Pavasario (Velykų)	2010-03-29	2010-04-02
Vasaros: 5 klasės	2010-05-31	2010-08-31
6–10 klasės	2010-06-14	

1.5. 5-ųjų klasių mokiniams skiriamos papildomos 10 mokymosi dienų atostogos (po 5 mokymosi dienas 2 kartus per ugdymo procesą).

Aptarta mokytojų tarybos posėdyje 2009-06-30, protokolo Nr.V3-07 ir mokyklos taryboje 2008-06-29 protokolo Nr. V2-08 papildomų atostogų trukmė kalendorinėmis dienomis:

Atostogos	Prasideda	Baigiasi
Papildomos atostogos I	2010-01-07	2010-01-14
Papildomos atostogos II	2010-02-08	2010-02-14

1.6. nutarta dešimt dienų skirti kultūrinei, meninei, pažintinei, kūrybinei, sporto, praktinei, socialinei, prevencinei veiklai:

1.6.1. Mokslo ir žinių diena (rugsėjo mėn.);

1.6.2. Sveikatingumo diena (spalio mėn.);

1.6.3. Menų – talentų diena (gruodžio mėn.);

1.6.4. Olimpiadininko diena (gegužės mėn.);

1.6.5. Pilietiškumo ugdymo diena (gegužės – birželio mėn.);

1.6.6. Sporto diena (birželio mėn.);

1.6.7. Kultūrinių-pažintinių išvykų diena (2 dienos) (birželio mėn.);

1.6.8. Profesinio informavimo diena (birželio mėn.);

1.6.9. Mokslo metų užbaigimo šventė (birželio mėn.).

Šios dienos įskaičiuojamos į mokymosi dienų skaičių. Aptarta mokytojų tarybos posėdyje 2009-06-30, protokolo Nr.V3-07 ir mokyklos taryboje 2008-06-29 protokolo Nr. V2-08.

1.7. Oro temperatūrai esant 20 laipsnių šalčio ar žemesnei, į mokyklą gali neiti 5-ųjų klasių mokiniai; esant 25 laipsniams šalčio ar žemesnei temperatūrai – 6–10-ųjų klasių mokiniai. Šios dienos įskaičiuojamos į mokymosi dienų skaičių.

1.8. Paskelbus ekstremalią situaciją, keliančią pavojų mokinių gyvybei ar sveikatai, mokykla priima sprendimus dėl ugdymo proceso koregavimo.

II. MOKYKLOS UGDYMO PLANO RENGIMAS

2. Mokyklos pagrindinio ugdymo programos planą rengė direktorės įsakymu 2008-05-18 įsakymu Nr. V-168 sudaryta darbo grupė.

3. Mokykla rengia du atskirus pradinio ir pagrindinio ugdymo programų planus vieneriems mokslo metams.

4. Rengiant mokyklos ugdymo planą mokykla priėmė sprendimus:

4.1. mokytojai rengia dalyko metinius teminius planus, kuriuose numato vertinimo principus ir būdus pagal „Teminių planų rengimo tvarkos aprašą“;

4.2. mokytojai integruoja į savo dėstomą dalyką bendrųjų kompetencijų ir gyvenimo įgūdžių formavimo nuostatas bei alkoholio, tabako ir kitų psichiką veikiančių medžiagų vartojimo prevencijos programos temas ir įrašo į teminius planus, klasės auklėtojo planus; aptarta mokytojų tarybos posėdyje 2009-06-30, protokolo Nr.V3-07 ir mokyklos taryboje 2008-06-29 protokolo Nr. V2-08;

4.3. mokykla vadovaujasi mokyklos Mokinių pažangos ir pasiekimų vertinimo informacijos rinkimo, fiksavimo bei panaudojimo tvarkoje, patvirtintoje 2005-08-31, dir. įsakymu Nr.-173 priimtais sprendimais **dėl mokinių pažangos ir pasiekimų vertinimo ugdymo procese būdų ir laikotarpių**; mokykla priėmė sprendimą mokinių pasiekimus **mokantis dailės, kūno kultūros, technologijų, ekonomikos** vertinti pažymiu, **muziką, pilietiškumo pagrindus** vertinti įskaita; aptarta mokytojų tarybos posėdyje 2009-06-30, protokolo Nr.V3-07 ir mokyklos taryboje 2008-06-29 protokolo Nr. V2-08;

4.4. mokiniai individualaus plano ugdymo lentelėje pasirenka mokyklos siūlomą pasirenkamą dalyką ar dalyko modulį; aptarta mokytojų tarybos posėdyje 2009-06-30, protokolo Nr.V3-07 ir mokyklos taryboje 2008-06-29 protokolo Nr. V2-08;

4.5. mokiniai antrąją užsienio kalbą renkasi nuo 6-osios klasės; mokykla mokiniams siūlo tris užsienio kalbas: rusų, vokiečių, prancūzų;

4.6. mokykla nustatė pagalbos specialiuųjų poreikių turintiems mokiniams teikimo tvarką patvirtinta įsakymu Nr. ir skyrė 1 mėnesio adaptacinį laikotarpį penktokams; aptarta mokytojų tarybos posėdyje 2009-06-30, protokolo Nr.V3-07 ir mokyklos taryboje 2008-06-29 protokolo Nr.V2-08;

4.7. mokykla numatė mokinių socialinės veiklos organizavimo principus ir būdus siedama juos su mokyklos ir vietos bendruomenės poreikiais; socialinei veiklai skiriama 5 pamokų trukmės veikla per mokslo metus; veikla vykdoma ugdymo proceso, skirto kultūrinei, meninei, pažintinei, kūrybinei, sportinei, praktinei, socialinei veiklai, metu; socialinė veikla siejama su pilietiškumo ugdymu, mokyklos bendruomenės poreikiais (budėjimas mokykloje pertraukų metu) ir tradicijomis, vykdomais projektais, akcijomis, kultūrinėmis bei socializacijos programomis; aptarta mokytojų tarybos posėdyje 2009-06-30, protokolo Nr.V3-07 ir mokyklos taryboje 2008-06-29 protokolo Nr. V2-08;

4.8. 10-ose klasėse tęsiat ugdymo organizavimą pagal „Mokymosi krypčių pasirinkimo galimybių didinimo 14–19 metų mokiniams modelio aprašą“ mokykla nutarė intensyvinti chemijos, fizikos, biologijos ir geografijos dalykų dėstymą formuojant akademiinių ir praktinių polinkių mokinių grupės 1 savaitinei chemijos, biologijos, fizikos, geografijos valandai (atsispindi 10-osios klasės Ugdymo planų lentelėse); nustatė pasirinkto dalyko, kurso ugdymo diferencijavimą, dalyko modulio pakeitimo tvarką; modulį ar pasirenkamąjį dalyką mokinys, pasitaręs su tėvais (globėjais), renkasi laisvai, savo pasirinkimą pažymi savo individualaus ugdymo plano projekte; dalyko mokytojas gali rekomenduoti mokiniui pasirinkti dalyko modulį arba pasikeisti pasirinktą modulį; apie pageidavimą pakeisti dalyko modulį mokinys arba mokinio tėvai informuoja direktoriaus pavaduotoją D. Sabanskiene raštu; aptarta mokytojų tarybos posėdyje 2009-06-30, protokolo Nr.V3-07 ir mokyklos taryboje 2008-06-29 protokolo Nr. V2-08;

4.9. mokykla numatė formaliojo ir neformaliojo ugdymo integravimo galimybes mokykloje, neformaliojo ugdymo organizavimo principus; aptarta mokytojų tarybos posėdyje 2009-06-30, protokolo Nr.V3-07 ir mokyklos taryboje 2008-06-29 protokolo Nr. V2-08;

4.10. mokykla nustatė **klasių dalijimo į grupes principus**: 5–7 klasėse per vieną savaitinę matematikos pamoką diferencijuoti; 5–7, 9–10 klasės dalijamos į grupes per informacinių technologijų pamokas; 5–10 klasės dalijamos į grupes per užsienio kalbų pamokas, kai mokinių skaičius klasėje yra didesnis nei 20; 5–10 klasės dalijamos į grupes per dorinio ugdymo pamokas, sudaromos etika ir tikyba pasirinkusių mokinių grupės; 5–8 klasės dalijamos į grupes per technologijų pamokas; 8b, 8d ir 9a klasėse sudaromos atskiros mergaičių ir berniukų grupės kūno kultūros pamokoms; aptarta mokytojų tarybos posėdyje 2009-06-30, protokolo Nr.V3-07 ir mokyklos taryboje 2008-06-29 protokolo Nr. V2-08;

4.11. nustatė **mobiliųjų grupių sudarymo principus** ir nustatė **mobiliųjų grupių skaičių**: mobiliosios grupės sudaromos mokinių laisvai pasirinktiems dalykų moduliams, pasirenkamiesiems dalykams, 9–10 klasėse pasirinktoms technologijų programoms dėstyti iš klasės mokinių arba paralelių klasių mokinių; aptarta mokytojų tarybos posėdyje 2009-06-30, protokolo Nr.V3-07 ir mokyklos taryboje 2008-06-29 protokolo Nr. V2-08; mobiliųjų grupių skaičius klasėje nustatomas pagal mokinių pasirinktus dalykų modulius, pasirenkamuosius dalykus, pasirinktas technologijų programas (9–10 klasėse), pagal dalykų specialistų galimybes, vadovaujantis skiriamų mokymo lėšų dydžiu; aptarta mokytojų tarybos posėdyje 2009-06-30, protokolo Nr.V3-07 ir mokyklos taryboje 2008-06-29 protokolo Nr. V2-08.

III. DALYKŲ MOKYMO INTENSYVINIMAS

5. 10 klasėse tęsiant ugdymo organizavimą pagal „Mokymosi kryptčių pasirinkimo galimybių didinimo 14–19 metų mokiniams modelio aprašą“ intensyvinamas chemijos, fizikos, biologijos ir geografijos dalykų dėstymas.

IV. MOKINIŲ PAŽANGOS IR PASIEKIMŲ VERTINIMAS

6. Vertinant mokinių pažangą ir pasiekimus ugdymo procese Prienų „Ažuolo“ pagrindinėje mokykloje vadovaujama „Mokinių pažangos ir pasiekimų vertinimo informacijos rinkimo, fiksavimo bei panaudojimo tvarka“, patvirtinta 2005-08-31 dir. įsakymu Nr.V-173.

7. Mokinių besimokančių, pagal pagrindinio ugdymo programas, pasiekimams vertinti taikoma 10 balų vertinimo sistema.

8. Pilietiškumo pagrindų, muzikos, etikos, tikybos, žmogaus saugos žinios ir gebėjimai vertinami įrašu „įskaityta“ arba „neįskaityta“; aptarta mokytojų tarybos posėdyje 2009-06-30, protokolo Nr.V3-07 ir mokyklos taryboje 2008-06-29 protokolo Nr. V2-08.

9. Ekonomikos, kūno kultūros, dailės ir technologijų dalykų mokymosi pasiekimai vertinami 10 balų sistema; aptarta mokytojų tarybos posėdyje 2009-06-30, protokolo Nr.V3-07 ir mokyklos taryboje 2008-06-29 protokolo Nr. V2-08.

10. Specialiosios medicininės fizinio pajėgumo grupės mokinių pasiekimai kūno kultūros pratybose vertinami įrašu „įskaityta“ arba „neįskaityta“.

11. Mokinių, besimokančių dalykų modulius, mokymosi pasiekimų įvertinimai įskaitomi į dalykų įvertinimus.

12. Apie mokymosi sėkmę mokinių tėvai žodžiu ir raštu informuojami vadovaujantis Mokinių pažangos ir pasiekimų vertinimo informacijos rinkimo, fiksavimo bei panaudojimo tvarka, patvirtinta 2005-08-31 dir. įsakymu Nr.V-173.

V. MOKINIŲ MOKYMO SI KRŪVIO REGULIAVIMAS

13. Mokyklos direktorė:

13.1. tvirtina mokymosi krūvio optimizavimo priemonių planą, papildantį mokykloje parengtą ir direktoriaus 2005-08-31 įsakymu Nr. V-156 patvirtintą „Mokinių mokymosi krūvių reguliavimo priemonių aprašą“;

13.2. organizuoja tos pačios klasės mokinius mokančių mokytojų bendradarbiavimą sprendžiant mokinių mokymosi motyvacijos ir mokymosi krūvio optimizavimo klausimus;

13.3. organizuoja ir vykdo mokinių mokymosi krūvio bei mokiniams skiriamų namų darbų stebėseną ir / ar kontrolę.

14. Klasėje dirbantys mokytojai derina tarp savęs namų darbų apimtį, planuojamus kontrolinius darbus klasei įrašo kontrolinių darbų grafike mėnesiui; mokiniams per dieną negali būti skiriama daugiau kaip vienas kontrolinis darbas. Apie kontrolinį darbą mokiniai informuojami ne vėliau kaip prieš savaitę.

15. Mokiniam, besimokantiems pagal pagrindinio ugdymo programos pirmąją dalį, maksimalus pamokų skaičius skirtas suderinus su tėvais (globėjais) (individualiam ugdymo plano pasirinkimo lape patvirtinta tėvų parašu).

16. Mokiniai, baigę dailės, choreografijos, muzikos ar menų mokyklą arba jas lankantys, tėvų, atitinkamo dalyko mokytojo ir klasės auklėtojo bendru susitarimu ir mokytojų tarybos pritarimu gali būti atleidžiami nuo privalomųjų atitinkamo dalyko pamokų, garantuojant mokinių saugumą per šias pamokas; atsiskaitymo formą nustatė mokytojų taryba; tokiais atvejais tėvai pateikia prašymą ir pažymą apie lankymą (baigimo pažymėjimo kopiją); atsiskaitymo forma – įskaita likus savaitei iki trimestro pabaigos; įskaitos darbus saugo dalyko mokytojas; aptarta mokytojų tarybos posėdyje 2009-06-30, protokolo Nr. V3-07 ir mokyklos taryboje 2008-06-29 protokolo Nr. V2-08.

VI. NEFORMALIOJO VAIKŲ ŠVIETIMO ORGANIZAVIMAS MOKYKLOJE

17. Neformalusis vaikų švietimas įgyvendinamas pagal Neformaliojo vaikų švietimo koncepciją, patvirtintą Lietuvos Respublikos švietimo ir mokslo ministro 2005 m. gruodžio 30 d. įsakymu Nr. ISAK-2695 (Žin., 2006, Nr. 4-115). Mokykloje ji realizuojama:

17.1. organizuojant neformaliojo ugdymo programų vykdymą, atsižvelgus į mokinių pageidavimus; neformaliojo ugdymo veikla yra skirta meninę, sporto ar kitą veiklą pasirinkusių mokinių asmeninėms, socialinėms, edukacinėms, profesinėms kompetencijoms ugdyti; šią veiklą mokiniai renkasi laisvai;

17.2. pažintinę veiklą organizuojant pagal Mokinių pažintinei veiklai skirtų lėšų naudojimo metodines rekomendacijas, patvirtintas Lietuvos Respublikos švietimo ir mokslo ministro 2007 m. spalio 2 d. įsakymu Nr. ISAK-1934 (Žin., 2007, Nr. 105-4319);

17.3. socialinę, projektinę veiklą, organizuojamas akcijas ir kt.

18. Mokinių skaičius neformaliojo ugdymo grupėje yra ne mažesnis nei 12.

19. Neformaliojo ugdymo valandų „Ažuolo“ pagrindinėje mokykloje neskiriama pasirenkamiesiems dalykams, pagilintiems dalykams ar jų moduliams mokytis.

VII. UŽSIENIEČIŲ IR LIETUVOS RESPUBLIKOS PILIEČIŲ, ATVYKUSIŲ AR GRĮŽUSIŲ IŠ UŽSIENIO GYVENTI IR DIRBTI LIETUVOS RESPUBLIKOJE, VAIKŲ UGDYMO ORGANIZAVIMAS

20. Mokinio užsienio mokykloje išeitą pradinio, pagrindinio ugdymo programos dalį vertina mokykla, į kurią kreipėsi mokinys, pageidaujantis tęsti mokymąsi; jei reikia likviduoti kai kurių dalykų programų skirtumus, mokykla pagal mokinio pageidavimus numato būdus ir formas atsilikimui likviduoti ir atsiskaityti.

21. Užsieniečių vaikų, nemokančių valstybinės kalbos ir norinčių tęsti mokymąsi Lietuvos bendrojo lavinimo mokyklose, ugdymas organizuojamas vadovaujantis Užsieniečių ir Lietuvos Respublikos piliečių, atvykusių ar grįžusių gyventi ar dirbti Lietuvos Respublikoje, vaikų ir suaugusiųjų ugdymo išlyginamosiose klasėse ir išlyginamosiose mobiliosiose grupėse tvarkos aprašu, patvirtintu Lietuvos Respublikos švietimo ir mokslo ministro 2005 m. rugsėjo 1 d. įsakymu Nr. ISAK-1800 (Žin., 2005, Nr. 109-3991).

22. Mokiniai, kurie išvyksta gyventi ar (ir) mokytis į užsienį, pateikę prašymą mokyklos, kurioje jie mokėsi, direktoriui lietuvių kalbos, istorijos ar visų atitinkamos klasės dalykų gali mokytis savarankiškai pagal Savarankiško mokymosi tvarkos aprašą, patvirtintą Lietuvos Respublikos švietimo ir mokslo ministro 2003 m. vasario 25 d. įsakymu Nr. 258 (Žin., 2003, Nr. 33-1397; 2007, Nr. 95-3860); pageidaujantys mokytis nuotolinio mokymosi būdu kreipiasi į mokyklą, vykdančią nuotolinį mokymą.

VIII. MOKINIŲ MOKYMAS NAMUOSE IR SAVARANKIŠKO MOKYMOSI ORGANIZAVIMAS

23. Sergančių mokinių mokymas namuose skiriamas ir organizuojamas pagal Moksleivių mokymo namuose organizavimo tvarką, patvirtintą Lietuvos Respublikos švietimo ir mokslo ministro ir Lietuvos Respublikos sveikatos apsaugos ministro 2000 m. kovo 16 d. įsakymu Nr. 259/153 (Žin., 2000, Nr. 25-654):

23.1. gydytojui leidus mokinys dalį pamokų gali lankyti mokykloje; šios pamokos papildomai įrašomos į mokinio individualų ugdymo planą; mokykla, suderinusi su mokinio tėvais (globėjais ar rūpintojais) ir atsižvelgdama į mokinio ligos pobūdį bei gydytojo rekomendacijas, rengia individualų mokinio mokymo namuose planą;

23.2. mokinys gali būti direktorės įsakymu atleidžiamas nuo kai kurių pamokų ir nesimokyti dailės, muzikos, technologijų ir kūno kultūros; jei jis nesimoko kai kurių dalykų, dienyne rašoma „atleista“.

24. Mokinių savarankiškas mokymasis organizuojamas pagal Savarankiško mokymosi tvarkos aprašą.

III. PAGRINDINIO UGDYMO PROGRAMOS VYKDYMAS

PAGRINDINIO UGDYMO PROGRAMOS VYKDYMO BENDROSIOS NUOSTATOS

25. Mokykla, vykdydama pagrindinio ugdymo programą, vadovaujasi:

25.1. 2009–2010 m.m. 5, 7, 9 kl. Pradinio ir pagrindinio ugdymo bendrosiomis programomis, patvirtintomis Lietuvos Respublikos švietimo ir mokslo ministro 2008 m. rugpjūčio 26 d. įsakymu Nr. ISAK-2433 (Žin., 2008, Nr. 99-3848) (toliau – Pagrindinio ugdymo bendrosios programos); šiomis programomis gali vadovautis ir 6, 8, 10 klasėse, jeigu 2008–2009 m.m. jos buvo pradėtos įgyvendinti. 2009–2010 m.m. 6, 8, 10 klasėse vadovaujamas Lietuvos bendrojo lavinimo mokyklos bendrosiomis programomis ir išsilavinimo standartais (I–X klasėms), tvirtinamais švietimo ir mokslo ministro.

26. Pradedantiems mokytis pagal pagrindinio ugdymo programą 5-ųjų klasių mokiniams mokykla skiria 1 mėnesio adaptacinį laikotarpį; tuo metu mokinių pažanga ir pasiekimai pažymiais nevertinti.

27. Socialinei veiklai per mokslo metus skiriama 5 pamokų trukmės veikla; ji vykdoma ugdymo proceso, skirto kultūrinei, meninei, pažintinei, kūrybinei, sportinei, praktinei, socialinei veiklai, metu; socialinė veikla siejama su pilietiškumo ugdymu, mokyklos bendruomenės poreikiais (budėjimas mokykloje pertraukų metu) ir tradicijomis, vykdomais projektais, akcijomis, kultūrinėmis bei socializacijos programomis.

28. 10-ųjų klasių mokiniams sudaromos sąlygos pasirinkti dalykų modulius pagal polinkius ir gebėjimus; vadovaujamas Mokymosi krypčių pasirinkimo galimybių didinimo 14–19 metų mokiniams modelio aprašu, patvirtintu Lietuvos Respublikos švietimo ir mokslo ministro 2008 m. kovo 15 d. įsakymu Nr. ISAK-715 (Žin., 2008, Nr. 35-1260).

UGDYMO TURINIO DIFERENCIJAVIMAS

29. Mokykla, siekdama geriau pritaikyti ugdymo turinį skirtingų poreikių mokiniams ir padėti jiems pasiekti kuo geresnių rezultatų, vieną savaitinę matematikos pamoką 5–7 klasėse dalija į grupes; per šias pamokas mokiniams taikomi motyvuojantys, poreikius atitinkantys mokymo (-si) metodai ir užduotys, padedama išlyginti mokymosi spragas ir siekti patenkinamo, pagrindinio ar aukštesniojo pasiekimų lygio. Šioms grupėms sudaryti panaudojamos mokyklos nuožiūra skirstomos pamokos.

30. Kitose pamokose dalyko turinys diferencijuojamas toje pačioje pamokoje, skiriant atitinkamas individualias ar grupines užduotis.

31. Pagrindinio ugdymo bendrajai programai įgyvendinti klasė į grupes dalijama mokytis šių dalykų: informacinių technologijų ir technologijų, dorinio ugdymo ir užsienio kalbų (1-os ir 2-os), jei klasėje mokosi ne mažiau kaip 21 mokinys.

32. Įgyvendinant pagrindinio ugdymo programą mobilioji grupė sudaroma iš 12 mokinių.

UGDYMO SRIČIŲ DALYKŲ MOKYMO ORGANIZAVIMAS

33. Ugdymo procese per atskirų dalykų pamokas ir kitą ugdomąją veiklą naudojami metodai, kurie:

33.1. motyvuotų mokinius mokytis, skatintų suvokti mokymosi tikslus;

33.2. orientuotų į procesą, kuris ugdytų bendrąsias kompetencijas;

33.3. būtų aktualūs bei priimtini mokiniui ir įtrauktų į mokymosi procesą;

33.4. skatintų konstruktyvų, kritinį ir kūrybišką mąstymą, atsakomybę už savo mokymąsi bei rezultatus;

33.5. padėtų suvokti mokymosi kokybę ir išmokytų rasti būdus jai tobulinti;

33.6. plėtotų igytas mokinio mokymosi strategijas, igūdžius ir jų panaudojimą naujose situacijose;

33.7. formuotų mokinio pilietinę ir tautinę tapatybę, ugdytų bendrakultūrinę kompetenciją, toleranciją ir parengtų įsilieti į Lietuvos visuomenės gyvenimą;

33.8. ugdytų gebėjimus dirbti įvairiose mokinių grupėse.

34. Dorinį ugdymą tėvai (globėjai, rūpintojai) mokiniui iki 14 metų parenka, o nuo 14 iki 16 metų mokinys pats renkasi tėvų (globėjų, rūpintojų) pritarus; vyresni kaip 16 metų mokiniai pasirenka patys vieną dorinio ugdymo dalyką – tikyba (tradicinės religinės bendrijos ar bendruomenės) arba etiką.

35. Kalbų ugdymo organizavimas:

35.1. mokykla sudaro sąlygas kurį laiką gyvenusiems ir besimokiusiems užsienyje bei grįžusiems į Lietuvą mokiniams likviduoti lietuvių (gimtosios), lietuvių (valstybinės), gimtosios (baltarusių, lenkų, rusų, vokiečių) kalbos programos skirtumus, tam skirdama mokyklos nuožiūra skirstomų pamokų;

35.2. mokykla iki vidurinio ugdymo programos vykdymo pradžios negali mokiniui keisti pradėtų mokytis užsienio kalbų;

35.3. antrosios užsienio kalbos mokymas pradedamas nuo 6 klasės; mokinys antrąją užsienio kalbą pasirenka iš prancūzų, rusų ir vokiečių kalbų.

36. Informacinių technologijų mokymo organizavimas:

36.1. informacinės technologijos pradedamos dėstyti 5 klasėje. 7–8 klasėse skiriama po 36 dalyko valandas;

36.2. 10 klasėje informacinių technologijų mokoma pagal Informacinių technologijų bendrąją programą, patvirtintą Lietuvos Respublikos švietimo ir mokslo ministro 2003 m. liepos 19 d. įsakymu Nr. ISAK-1015 (Žin., 2003, Nr. 77-3525);

36.3. 9 klasių mokiniai mokosi privalomo informacinių technologijų kurso.

37. Socialinio ugdymo organizavimas:

2009-2010 mokslo metais pilietiškumo pagrindai dėstomi 9-oje ir 10-oje klasėje po vieną savaitinę valandą.

38. Meninio ugdymo organizavimas:

Meninio ugdymo srities dalykus sudaro privalomieji dailės, muzikos dalykai.

39. Technologinio ugdymo organizavimas:

39.1. mokinius, besimokančius pagal pagrindinio ugdymo programos antrąją dalį, pradedama mokytis technologijų dalyko pagal privalomą 17 valandų integruoto technologijų kurso programą, po kurios mokiniai renkasi vieną iš penkių siūlomų technologinių programų; mokykla numato, kada mokiniai gali keisti pasirinktas technologijų programas.

40. Kūno kultūros ugdymo organizavimas:

40.1. 5 klasės kūno kultūrai skiriamos 3 val.; sudaromos atskiros mergaičių ir berniukų grupės, sugrupuotos iš paralelių klasių mokinių;

40.1.1. 6–10 klasėse kultūrai skiriamos 2 valandos per savaitę; mokiniams sudarytos sąlygos lankyti neformaliojo ugdymo užsiėmimus: sporto, futbolo (berniukams ir mergaitėms) bei rankinio būrelius mokykloje;

40.1.2. specialiosios medicininės fizinio pajėgumo grupės mokinių pasiekimai kūno kultūros pratybose pažymiais nevertinami, įrašoma „įskaityta“ arba „neįskaityta“; jos gali būti organizuojamos taip: mokiniai dalyvauja pamokose su pagrindine grupe, bet pratimai ir krūvis jiems skiriami pagal gydytojo rekomendacijas; parengiamosios medicininės fizinio pajėgumo grupės mokiniams krūvis ir pratimai skiriami atsižvelgusį jų ligų pobūdį ir sveikatos būklę. Neskiriama ir neatliekama pratimų, kurie gali skatinti ligų paūmėjimą.

41. Dalykai ir jiems skiriamų pamokų skaičius per savaitę 5–10 klasėse.

5 klasės

Dalykai	Klasės							
	5a		5b		5c		5d	
Tikyba	1	13mok.	1	12mok.	1	6mok.	1	5mok.
Etika	1	12mok.	1	12mok.	1	16mok.	1	18mok.
Lietuvių kalba	5		5		5		5	
Anglų kalba	3<		3<		3<		3<	
Matematika	3+1*<		3+1*<		3+1*<		3+1*<	
Gamta ir žmogus	2		2		2		2	
Istorija	2		2		2		2	
Informacinės technologijos	1<		1<		1<		1<	
Dailė	1		1		1		1	
Muzika	1		1		1		1	
Technologijos	2<		2<		2<		2<	
Kūno kultūra	3<	Merg. 12	3<	Merg. 10	3<	Merg. 12	3<	Merg. 7
		Bern. 13		Bern. 14		Bern. 10		Bern. 16
Žmogaus sauga	1		1		1		1	
Iš viso privalomų valandų	26		26		26		26	
Dalykų moduliai:								
Lietuvių kalbos modulis			1	9mok.	1	3mok.		
Matematikos modulis	1	18 mok.	1	15 mok.	1	19 mok.		
Iš viso valandų:	27		27		27		26	

Paaiškinimai:

- Ženklas < reiškia, kad mokiniai dalyko mokomi grupėse.
- Ženklas * reiškia, kad dalyko valanda skiriama diferencijavimui, mokiniai skirstomi į akademinės ir praktinės veiklos modulius.

6 klasės

Dalykai	Klasės					
	6a		6b		6c	
Tikyba	1	12mok.	1	13mok.	1	13mok.
Etika	1	12mok.	1	10mok.	1	14mok.
Lietuvių kalba	5		5		5	
Anglų kalba	3<		3<		3<	
Rusų kalba	2<	24mok.	2<	23mok.	2<	27mok.
Matematika	3+1*<		3+1*<		3+1*<	
Gamta ir žmogus	2		2		2	
Istorija	2		2		2	
Geografija	2		2		2	
Informacinės technologijos	1<		1<		1<	
Dailė	1		1		1	
Muzika	1		1		1	
Technologijos	2<		2<		2<	
Kūno kultūra	2<	Merg. 12	2<	Merg. 9	2	Merg. 10
		Bern. 12		Bern. 14		Bern. 17
Iš viso privalomų valandų	28		28		28	
Dalykų moduliai:						
Lietuvių kalbos modulis			1	12mok.	1	14mok.
Matematikos modulis	1	18 mok.	1	11 mok.	1	13 mok.
Iš viso valandų:	29		29		29	

Paaiškinimai:

- Ženklas < reiškia, kad mokiniai dalyko mokomi grupėse.
- Ženklas * reiškia, kad dalyko valanda skiriama diferencijavimui, mokiniai skirstomi į akademinės ir praktinės veiklos modulius.

7 klasės

Dalykai	Klasės							
	7a		7b		7c		7d	
Tikyba	1	4mok.	1	0mok.	1	9mok.	1	12mok.
Etika	1	17mok.	1	26mok.	1	16mok.	1	16mok.
Lietuvių kalba	5		5		5		5	
Anglų kalba	3<		3<		3<		3<	
Rusų kalba	2	19mok.	2	20mok.	2<	23mok.	2<	23mok.
Vokiečių kalba	2	3mok.	2	2mok.	2	1mok.	2	1mok.
Prancūzų kalba			2	4mok.	2	1mok.	2	3mok.

Dalykai	Klasės							
	7a		7b		7c		7d	
Matematika	3+1* <		3+1* <		3+1* <		3+1* <	
Fizika	1		1		1		1	
Biologija	2		2		2		2	
Istorija	2		2		2		2	
Geografija	2		2		2		2	
Informacinės technologijos	1 <		1 <		1 <		1 <	
Dailė	1		1		1		1	
Muzika	1		1		1		1	
Technologijos	2 <		2 <		2 <		2 <	
Kūno kultūra	2 <		2 <		2 <		2 <	
		Merg. 12 Bern. 10		Merg. 11 Bern. 15		Merg. 18 Bern. 7		Merg. 15 Bern. 13
Iš viso privalomų valandų:	29		29		29		29	
Dalykų moduliai:								
Lietuvių kalbos modulis			112mok.					
Matematikos modulis	115 mok.		113 mok.		117 mok.		113 mok.	
Iš viso valandų:	30		30		30		30	

Paaiškinimai:

- Ženklas < reiškia, kad mokiniai dalyko mokomi grupėse.
- Ženklas * reiškia, kad dalyko valanda skiriama diferencijavimui, mokiniai skirstomi į akademinės ir praktinės veiklos modulius.

8 klasės

Dalykai	Klasės							
	8a		8b		8c		8d	
Etika	1	12mok.	1	26mok.	1	11mok.	1	16mok.
Tikyba	1	15mok.	1	0mok.	1	14mok.	1	10mok.
Lietuvių kalba	5		5		5		5	
Anglų kalba	3 <		3 <		3 <		3 <	
Rusų kalba	2 <	22mok.	2 <	24mok.	2 <	25mok.	2 <	22mok.
Vokiečių kalba	2	2mok.	2	2mok.			2	2mok.
Prancūzų kalba	2	3mok.					2	3mok.
Matematika	4		4		4		4	
Fizika	2		2		2		2	
Chemija	2		2		2		2	
Biologija	1		1		1		1	
Istorija	2		2		2		2	

Dalykai	Klasės			
	8a	8b	8c	8d
Geografija	2	2	2	2
Dailė	1	1	1	1
Muzika	1	1	1	1
Technologijos	1<	1<	1<	1<
Kūno kultūra	2<	Merg. 15	2<	Merg. 12
		Bern. 13		Bern. 13
				Merg. 12
				Bern. 14
Žmogaus sauga	1	1	1	1
Iš viso privalomų valandų	30	30	30	30
Dalykų moduliai:				
Lietuvių kalbos modulis		0,513mok.	113mok.	
Matematikos modulis kurso gilinimui	113 mok.	113 mok.		116 mok.
Matematikos modulis kurso išlyginimui	113 mok.		112 mok.	
Iš viso valandų:	31	31	31	31

Paaiškinimai: ženklas < reiškia, kad mokiniai dalyko mokomi grupėse.

9 klasė

Dalykai	Klasė		Dalykai	Klasė	
	9a			9a	
Etika	1	13mok.	Dailė	1	
Tikyba	1	15mok.	Muzika	1	
Lietuvių kalba	4		Technologijos	1,5<	Mityba 9
Anglų kalba	3<				Konstruktinės medžiagos 9
Rusų kalba	2<	28mok.			Gaminių dizainas ir technologijos 10
Matematika	4<	Akad. 14 Prak. 14	Kūno kultūra	2<	Merg. 13 Bern. 15
Informacinės technologijos	1<		Žmogaus sauga	0,5	
Fizika	2		Iš viso privalomų valandų	31	
Chemija	2		Dalykų moduliai:		
Biologija	1		Matematikos modulis kurso išlyginimui	1	14mok.
Istorija	2		Matematikos modulis kurso gilinimui	1	14mok.
Pilietiškumo pagrindai	1		Iš viso valandų:	32	
Geografija	2				

Paaiškinimai:

- Ženklas < reiškia, kad mokiniai dalyko mokomi grupėse,
- 9 klasėje žmogaus saugai skiriama 12 val.

10 klasės

Dalykai	Klasės							
	10a				10b			
	I pusmetis		II pusmetis		I pusmetis		II pusmetis	
Etika	1	11mok.	1	11mok.	1	20mok.	1	20mok.
Tikyba	1	12mok.	1	12mok.	1	0mok.	1	0mok.
Lietuvių kalba	5<	Akad. 10	5<	Akad. 10	5<	Akad. 10	5<	Akad. 10
		Prak. 13		Prak. 13		Prak. 10		Prak. 10
Anglų kalba	3<	Akad. 10	3<	Akad. 10	3<	Akad. 9	3<	Akad. 9
		Prak. 13		Prak. 13		Prak. 11		Prak. 11
Rusų kalba	2	15mok.	2	15mok.	2	20mok.	2	20mok.
Vokiečių kalba	2	5mok.	2	5mok.				
Prancūzų kalba	2	1mok.	2	1mok.				
Matematika	3<	Akad. 7	3<	Akad. 7	3<	Akad. 7	3<	Akad. 7
		Prak. 16		Prak. 16		Prak. 13		Prak. 13
Informacinės technologijos	1<		1<		1<		1	
Fizika	3+1<*						3+1<*	
Chemija			3+1<*		3+1<*			
Biologija			2+1<*		2+1<*			
Istorija	2		2		2		2	
Pilietiškumo pagrindai	1		1		1		1	
Ekonomika	1		1		1		1	
Geografija	2+1<*						2+1<*	
Dailė	1		1		1		1	
Muzika	1		1		1		1	
Technologijos	1<		1<		1<		1<	
Kūno kultūra	2<	Merg. 13	2<	Merg. 13	2<	Merg. 10	2<	Merg. 10
		Bern. 10		Bern. 10		Bern. 10		Bern. 10
Iš viso privalomų valandų	31		31		31		31	

Dalykai	Klasės							
	10a				10b			
	I pusmetis		II pusmetis		I pusmetis		II pusmetis	
Pasirenkamieji dalykai ir dalykų moduliai:								
Matematikos modulis kurso išlyginimui	1	16mok.	1	16mok.	1	13mok.	1	13mok.
Matematikos modulis kurso gilinimui	1	7mok.	1	7mok.	1	7mok.	1	7mok.
Iš viso valandų:	32		32		32		32	

Paaiškinimai:

- Ženklas < reiškia, kad mokiniai dalyko mokomi grupėse.
- Ženklas * reiškia, kad dalyko valanda skiriama diferencijavimui, mokiniai skirstomi į akademinės ir praktinės veiklos modulius.

**Prienu rajono Išlaužo pagrindinės mokyklos
2008–2009 m. m. vasario mėnesio VEIKLOS PLANAS**

Numatoma veikla	Laikas	Atsakingi
<p>Metodinė veikla:</p> <ul style="list-style-type: none"> • Tęstinis seminaras „Mokykla tėvams ir auklėtojams“. • Diskusijos dalykų grupėse „Atnaujintose bendrosiose programose aprašytų ugdymo turinio naujovių esmė ir įgyvendinimo galimybės“. • Seminaras Prienu rajono pedagogams „Grupės diskusija“. <p>Projektinė veikla:</p> <ul style="list-style-type: none"> • Projekto rengimas Prienu rajono kultūros veiklos programų konkursui. 	<p>Kiekvieną trečiadienį</p> <p>17–28 d. 19 d.</p> <p>2–5 d.</p>	
<p>Pedagoginė priežiūra:</p> <ul style="list-style-type: none"> • Pamokų stebėjimas mokymosi uždavinių formulavimo ir mokinių mokymosi mokytis aspektu. • Kontrolinių darbų grafiku, skirtų atskiroms klasėms, parengimas, pildymas ir priežiūra. 	<p>02–28 d. 02 d.</p>	
<p>Bendri mokyklos renginiai:</p> <ul style="list-style-type: none"> • Dešimtokų „Šimtadienis“. • Mokyklos mokytojų ir mokinių išvyka į Vilniaus knygų mugę. • Mokinių diskotekos. 	<p>06 d. 16 val. 14 d. 6, 13 d.</p>	
<p>Savivalda</p> <ul style="list-style-type: none"> • Mokinių tarybos pasitarimai. 	<p>14, 21, 28 d.</p>	
<p>Prevencinė veikla:</p> <ul style="list-style-type: none"> • GRG užsiėmimai (projektas „Saugi mokykla“). • Prevencinio darbo grupės pasitarimai. 	<p>5, 12, 19, 26 d. 5, 12, 19, 26 d.</p>	
<p>Administracinė – ūkinė veikla:</p> <ul style="list-style-type: none"> • Viešųjų supaprastintų pirkimų ataskaitos už 2008 m. rengimas. • Mokyklos atributikos paieška, užsakymas, pirkimų organizavimas. • Kompiuterių pirkimo komercinių pasiūlymų paieška. • „Kelto“ duomenų bazės tvarkymas. • Papildomos dokumentacijos Prienu r. apylinkės teismui rengimas. 	<p>4–6 d. 3–20 d. 3–26 d. 05–06 d. 02–04 d.</p>	
<p>Specialiojo ugdymo komisijos veikla:</p> <ul style="list-style-type: none"> • Posėdis „10 klasės mokinių Tomo Kontrimo mokymosi sunkumų aptarimas“. • Pradinių klasių mokinių mokymosi sunkumų įvertinimas, bendradarbiaujant su Prienu PPT. 	<p>18d. 02-28 d.</p>	
<p>Bendradarbiavimas su socialiniais partneriais:</p> <ul style="list-style-type: none"> • Kauno taikomosios dailės mokyklos dėstytojų prisistatymas dešimtos ir devintos klasių mokiniams. • Marijampolės krašto skautų tunto sueiga „Vyšniauskai – 2009“. • Seniūnijos bendruomenės šventė „Užgavėnės“ • Prienu rajono švietimo, kultūros ir sporto skyriaus bei Išlaužo pagrindinės mokyklos mokytojų bendra diskusija pasitarimas dėl bendrųjų programų įgyvendinimo. 	<p>13-14 d. 28 d. 25 d.</p>	

**Prienu Nemuno pradinės mokyklos
II klasės 2009–2010 m. m. ILGALAIKIS UGDYMO PLANAS**

I. Situacijos analizė

Klasės auklėtojo tikslai – atskleisiu vaikui bendrąsias žmoniškąsias vertybes ir mokysiu jomis grįsti savo gyvenimą

Trumpa klasės charakteristika

Klasėje mokosi 24 mokiniai, 14 mergaičių ir 10 berniukų; **amžius:** 7–8 m.

Pedagoginė klasės charakteristika

Klasėje mokosi įvairių gabumų mokiniai. Jau I klasėje išryškėjo mokinių gebėjimai įsisavinti žinias: vieni greitai, be ypatingų pastangų įsisavina einamąją medžiagą (8 mokiniai), kitiems reikia papildomos pagalbos (7 mokiniams). 4 mokiniams buvo suteikiama logopedo pagalba. Išryškėjo skirtingi darbo tempai, netvirti savarankiško darbo įgūdžiai. 4 mokiniams sunkiau sutelkti dėmesį ir jį išlaikyti ilgesnį laiką. Nuolatinės pagalbos reikia 4 mokiniams. Mokiniai smalsūs, žingeidūs, noriai renkasi veiklą, jau geba dirbti grupėse, pasiskirsto pareigomis, jaučiasi esą atsakingi už mobilios grupės sėkmę. Keliems mokiniams sunkiau sekasi bendrauti tarpusavyje, paklusti klasės susitarimams. Klasės mokiniai geranoriški, paslaugūs, vieni kitiems padeda. Dauguma mokinių mėgsta skaityti knygas, noriai lanko biblioteką. Dalyvauja įvairiuose dailės konkursuose, keletas jau tapo rajoninių konkursų laureatais.

II. Bendrieji ugdymo uždaviniai:

- integraliai ugdysiu mokinius pagal vertybines nuostatas, bendrąsias bei dalykines kompetencijas, plėtosiu mokinių kūrybinę saviraišką ir orientuosiu į vaiko galimybes, poreikius aplinką;
- taikysiu efektyvius bendravimo ir bendradarbiavimo su tėvais, socialine pedagoge, logopede, sprendžiant mokinių mokymosi ir elgesio problemas.

III. Darbo sėkmės kriterijai:

- mokinių turima patirtis dirbti bendradarbiaujant, integralus aktyvus mokymasis;
- ugdomosios veiklos individualizavimas ir diferencijavimas padės pasiekti kokybiškesnių mokymosi rezultatų bei savarankiško darbo įgūdžių;
- „Geros pradžios“ metodikos taikymas ugdymo procese.

IV. Ugdymo turinys

Vertinimas:

- taikysiu mokyklos parengtą vertinimo sistemą ir pateiksiu informaciją apie mokymosi patirtį, pasiekimus ir pažangą;
- nuolat taikysiu formuojamąjį vertinimą atsižvelgus į pamokos uždavinius, diagnostinį – išsiaiškinus mokinio pasiekimus ir pažangą, numačius mokymosi galimybes, kriterinį – palyginus mokinio pasiekimus pagal BP, apibendrinamąjį – išsiaiškinus mokinių pasiekimus ugdymo programos pabaigoje;
- taikysiu įvairias vertinimo strategijas: klausinėjimą, vienas kito ir savęs vertinimą ir kt.

Ugdymo individualizavimas ir diferencijavimas:

- ugdymo tikslus diferencijuosiu ir individualizuosiu parinkus atitinkamo sudėtingumo medžiagą bei užduotis;
- sudarysiu palankias ugdymo(si) sąlygas mokiniams, turintiems individualių poreikių.

V. Mokymo ir mokymosi priemonės

Vadovėliai:

- S. Žeknienė, J. Žvirblienė, J. Vengalienė. Riešutas. Vadovėliai, pratybų sąsiuviniai, testai, dalomoji medžiaga, mokytojo knygos.
- J. Banytė, D. Kuzavinienė, V. Vyšniauskienė. Pupa. Vadovėliai, pratybų sąsiuviniai, dalomoji medžiaga, mokytojo knygos.
- E. Minkuvienė, L. Kukanauzienė. Gilė. Vadovėliai, pratybų sąsiuviniai, dalomoji medžiaga, mokytojo knygos.

Įvairūs informacijos šaltiniai:

- enciklopedijos;
- žodynai.

VI. Mokymo ir mokymosi pasiekimai

Dalykas	Mokinių pasiekimai	Pastabos (refleksija)
Klasės vadovo veiklos kryptys	<p>Darbas su klase:</p> <ul style="list-style-type: none"> • kursiu pozityvų klasės mikroklimatą, kelsiu bendrus tikslus, taisykles; • organizuosiu klasės savivaldą, pasiskirstymą darbais; • kursiu ir koreguosiu tarpasmeninius mokinių santykius, skirsiu dėmesį kiekvienam mokiniui, padėsiu spręsti kilusius konfliktus bei problemas; • padėsiu vaikui atskleisti žmogiškąsias vertybes ir mokysiu jomis grįsti savo gyvenimą, ugdysiu jų vertybines nuostatas bei kompetencijas; • vesiu individualius ir kolektyvinius pokalbius, diskusijas, organizuosiu popietes, šventes, išvykas. <p>Bendravimas ir bendradarbiavimas su šeima:</p> <ul style="list-style-type: none"> • įtrauksiu tėvus į klasės, mokyklos veiklą, įvairiomis formomis užtikrinsiu tėvų dalyvavimą ugdymo procese; • organizuosiu individualius ir kolektyvinius susirinkimus, susitikimus su mokinių tėvais; • informuosiu tėvus apie mokinio pasiekimus pagal mokyklos patvirtintą mokinio pasiekimų vertinimo ir informavimo sistemą. <p>Integravimasis mokyklos bendruomenėje.</p> <p>Bendradarbiavimas ir bendravimas su pedagogais:</p> <ul style="list-style-type: none"> • integruosiu klasės kolektyvą į mokyklos bendruomenės veiklą; • sudarysiu ir užtikrinsiu optimalias materialines ir higienines mokymosi sąlygas; • bendradarbiausiu su mokyklos psichologu, socialiniu pedagogu, sveikatos priežiūros specialistu, logopedu, kitais darbuotojais, tiksliai nustatysiu individualius raidos specialiuosius poreikius, bendromis pastangomis sudarysime veiklos programą ir koordinuotai ją vykdysime, sieksiu kompetentingai spręsti problemas; • bendradarbiausiu su klaseje dirbančiais mokytojais, rinksiu informaciją apie mokinių pokyčius, koordinuosiu bendras pastangas ir veiksmus ugdymosi tikslams pasiekti; • sudarysiu sąlygas auklėtinių veiklai pagal interesus, gebėjimų plėtojimui, meninės ir dorovinės kultūros ugdymui(si). 	

Dalykas	Mokinių pasiekimai	Pastabos (refleksija)
<p>Gimtoji kalba (lietuvių)</p>	<p>Klausymas ir kalbėjimas:</p> <ul style="list-style-type: none"> • išklauso bendraamžį, suaugusįjį, garso įrašą; • sąmoningai klausosi (gebės paklausti ir atsakyti į klausimus); • pasako elementarias pokalbio taisykles, paaiškina, kam jos reikalingos; • nori klausytis pasakos, sakmės, liaudies dainų, skaitomų tekstų, eilėraščių; • mokosi minti mįsles, išsiskaičiuoti žaidžiant ar šiaip prirėikus; • dalyvauja įvairiose vaidybinėse situacijose, deklamuoja, skaito vaidmenimis; • tikslingai klausosi ir žiūri radijo ir televizijos laidas, atlieka tam tikras užduotis. <p>Skaitymas:</p> <ul style="list-style-type: none"> • skaito sakinius, žodžiais arba skiemenimis ir supranta tai, ką perskaitė; • skaito sąmoningai: atsako į klausimus, susijusius su tekstu; skiria tekstą nuo pavienių sakinių; • suvokia vadovėlio ir pratybų sąsiuvinio paskirtį; žino, kada ir koku tikslu reikia naudotis žodynais, žinynais ir enciklopedijomis; • atidžiai ir nuosekliai perskaito tekstą, glaustai nusako, apie ką jame rašoma, ką sužinojo naujo, kuo tekstas įdomus ar skiriasi nuo anksčiau skaitytų; • žino ir pasako, kas knygos autorius (autoriai), dailininkas (dailininkai), koks pavadinimas, leidykla; • domisi vaikų periodiniais leidiniais, atsako į klausimus, apie ką pasakojama, kas rašoma periodiniuose vaikų leidiniuose. <p>Rašymas:</p> <ul style="list-style-type: none"> • geba išreikšti mintis raštu; • rašo žodžius, kurių rašyba nesiskiria nuo tarimo; • užrašo diktuojamą sakinį; skiria sakinių ribas; sakinį pradeda rašyti didžiąja raide, o sakinio gale dėš tašką, klaustuką ar šauktuką; • supranta elementarią pasakojimo sandarą; • skiria ir mokosi parašyti žodžius, reiškiančius veiksmų, daiktų ir požymių pavadinimus; • stengiasi sukurti įvairius pasakojimus iš kelių sakinių; tekstą pradeda rašyti toliau nuo krašto; stengiasi rašyti aiškiai ir įskaitomai; • moka parašyti savo vardą, pavardę, adresą, gimimo datą; • vardus ir vietovardžius rašo didžiąja raide. <p>Kalbos sandaros pažinimas:</p> <ul style="list-style-type: none"> • girdi ir pasako žodžio garsus iš eilės; tiksliai nusako garso vietą žodyje (priekyje, viduje, gale); girdi ir skiria ilgus ir trumpus garsus, dvibalsius, stengiasi juos taisyklingai tarti; • supranta, kuo raidė skiriasi nuo garso; • skiria garsą, skiemenį, žodį, sakinį, tekstą; 	<p>Visi mokiniai geba išklaudyti ir pasakyti pagarbų komentarą, pasiūlymą ar paklausti. Daugiau dėmesio skirti mokinių žiūrėjimams laidoms, mokyti jas atsirinkti.</p> <p>Atkreipti dėmesį į žodžių tvarką sakinyje.</p> <p>Daugumai mokinių sunkiai sekasi skirti kalbos dalis. Pagilinti šias žinias trečioje klasėje</p>

Dalykas	Mokinių pasiekimai	Pastabos (refleksija)
	<ul style="list-style-type: none"> • turtina savo žodyną; • domisi kalba; žaidžia kalbinius žaidimus, kuria naujus žodžius pagal pavyzdį. <p>Bendrieji gebėjimai:</p> <ul style="list-style-type: none"> • geba planuoti savo darbą ir laiką pamokoje, pasirenka patogų darbo tempą, vietą, tinkamas priemones; • sutelkia dėmesį į konkrečią užduotį ir ilgiau jį išlaiko; • stengiasi objektyviai įvertinti savo gebėjimus ir pasiekimus; • pabando įvardyti sėkmes ir nesėkmes; geba dirbti kartu su draugu ar grupėje, gerbia ir priima kitokią nuomonę, stengiasi savąją nuomonę pasakyti ir apginti argumentuotai; • pasitiki savo jėgomis, rodo iniciatyvą, aktyviai ir prasmingai veikia bei padeda draugams. 	
<p>Pasaulio pažinimas</p>	<p>Žmonių gyvenimas kartu:</p> <ul style="list-style-type: none"> • nusakys, kokius pagrindinius poreikius turi visi žmonės; • pastebės artimiausios socialinės aplinkos procesus (šeimoms narių poreikiai ir pomėgiai; žmonių tarpusavio bendravimo ir elgesio taisyklės; jausmai ir emocijos); • išvardys svarbiausias mandagaus ir deramo elgesio su kitais taisykles; • nusakys, kaip pasidalijama darbais klasėje, grupėje, paaiškina, kodėl ir kam to reikia; • vykdydys projektinę veiklą, išsakys savo ir išklauskys kito nuomonę; • suvoks, kad konfliktus reikia spręsti, žinos, kaip reikia elgtis. <p>Žmonių gyvenimo kaita:</p> <ul style="list-style-type: none"> • supras laiko pokyčius išreiškiančias sąvokas: vakar, šiandien, rytoj, praeityje, dabar, ateityje, para, savaitė, mėnuo, metai; • supras, ką reiškia keitimasis bei pokyčiai (pokyčiai artimiausioje socialinėje aplinkoje); • supras, ką reiškia sąvokos priežastis ir pasekmė; nusakys kai kuriuos reikšmingesnius faktus apie savo šeimos narius; • nurodys svarbiausias tautos, valstybės šventes; • nurodys, kokie daiktai ar objektai gali būti praeities liudininkai. <p>Žmonių gyvenamoji aplinka:</p> <ul style="list-style-type: none"> • supras, kas yra sutartiniai ženklai ir kam jie naudojami, naudosis sutartiniais ženklais; • išmanys Lietuvos žemėlapi, gaublių; tyrinės žemėlapi, atras jame nurodytus objektus; • pasakys, kokį metų laiką koks keičia, apibrėš svarbiausius metų laikų požymius; • supras, nuo ko priklauso orų kaita; supras, kad gamtos išteklius būtina tausoti; • nurodys, kaip gyvena žmonės šiltuosiuose bei šaltuosiuose kraštuose; • išvardys, kokias gėrybes sukuria ūkininkas; • paaiškina, kuo svarbi yra verslininko veikla. 	<p>Sąvokas keitimasis ir pokyčiai dar kartą paanalizuoti antrame pusmetyje.</p> <p>Tobulinti darbo su žemėlapiu įgūdžius</p>

Dalykas	Mokinių pasiekimai	Pastabos (refleksija)
	<p>Žmogaus sveikata ir saugumas:</p> <ul style="list-style-type: none"> • nurodys svarbiausias saugaus elgesio taisykles, rūpinsis savo sveikata, saugosis pavojų; • jaus atsakomybę už save ir kitus – jų sveikatą ir gyvybę; • supras, kad jutimo organai yra svarbūs, tyrinės savo pojūčius, rūpinsis jutimo organais, teikiančiais žmogui galimybę pažinti pasaulį. <p>Žmogus ir gyvoji gamta:</p> <ul style="list-style-type: none"> • numatys, ką galima stebėti gamtoje, aplinkoje, nusakys, kaip reikia stebėti gamtą, žavėtis aplinkiniu pasauliu, stengsis jį tyrinėti; • išvardys augalų dalis, skirs keletą medžių ir krūmų rūšių (spygliuočiai ir lapuočiai); nusakys, kur kokios informacijos galima ieškoti ir ją surasti; • atpažins kai kuriuos dažniausiai artimiausioje aplinkoje aptinkamus gyvūnus (žvėrys, paukščiai, ropliai, vabzdžiai, vandens gyvūnai, po žeme gyvenantys gyvūnai); • saugos, globos ir rūpinsis viskuo, kas gyva; • nurodys paprasčiausius buitinius masės ir temperatūros matavimo prietaisus, nurodys, kada ir kokius prietaisus ar priemones naudoti; • nurodys, kad gyvybei palaikyti būtinas oras, vanduo, maistas, šviesa ir šiluma. <p>Žmogus ir negyvoji gamta:</p> <ul style="list-style-type: none"> • pateiks judančių daiktų pavyzdžių; • nurodys savo pažįstamos aplinkos svarbiausius energijos šaltinius; • nurodys, kuriems tikslams elektra naudojama kasdieniame gyvenime, nusakys pagrindines saugaus elgesio su elektriniais prietaisais taisykles; • paaiškins Saulės poveikį gamtai ir žmogui; • pateiks kasdienės aplinkos daiktų ir juos sudarančių medžiagų pavyzdžių, nurodys medžiagų požymius; • išskirs kasdienėje aplinkoje esančius taršos šaltinius, pateiks pavyzdžių ir paaiškins, kokias buitines atliekas būtų galima panaudoti antrą kartą. 	<p>Nuolat atkreipti mokinių dėmesį bei gilinti žinias apie juos supančią aplinką: augalų, gyvūnų rūšis, nes daugelio mokinių žinios labai minimalios.</p>
Matematika	<p>Skaičiai ir skaičiavimai:</p> <ul style="list-style-type: none"> • perskaitys, užrašys ir palygins natūraliuosius skaičius iki 100 įrašant tarp jų ženklą <, > arba -; • atliks praktines įvairių objektų skaičiavimo užduotis; • sudės ir atims vienaženklis bei dviženklis skaičius iki 100 (lengvesniais atvejais – mintiniu, sunkesniais – rašytiniu būdu); • spręs vienodų dėmenų sumos radimo paprastus ir gyvenimiško turinio uždavinius; • atliks praktines dalybos į lygias dalis užduotis; • pasirinks tinkamą veiksmą paprasčiausiems uždaviniams spręsti; • pasitiks skaičiavimo rezultatus. 	

Dalykas	Mokinių pasiekimai	Pastabos (refleksija)
	<p>Reiškiniai, lygtys, nelygybės:</p> <ul style="list-style-type: none"> • apskaičiuos paprasčiausių skaitinių reiškinių ar dydžių skaitines reikšmes; • nusakys kasdienines praktines ir matematinės situacijas paprasčiausiais skaitiniais reiškiniiais; • siekiant palengvinti skaičiavimus, taikys sudėties perstatomumo dėsnį; • į paprasčiausią lygtį su vienu nežinomuju $a * x = b$ (*atitinka +, -, , :) įrašys skaičių ir patikrins, ar gautoji lygybė yra teisinga; • patikrins, ar skaičius yra paprasčiausios skaitinės nelygybės $x < a$ arba $x > a$ sprendinys. <p>Geometrija:</p> <ul style="list-style-type: none"> • atpažins ir teisingai pavadins atkarpą, kvadratą, stačiakampį, trikampį, skritulį; • modelyje parodys trikampio ir stačiakampio viršūnes, kraštines, kampus; • pavaizduos tašką, atkarpą; • taikys žinias apie geometrines figūras paprasčiausiems uždaviniams spręsti; • atpažins ir teisingai pavadins kubą bei rutulį. <p>Matai ir matavimai:</p> <ul style="list-style-type: none"> • teisingai skaitys ir užrašys ilgio, masės, laiko, temperatūros matavimo bei pinigų skaičiavimo rezultatus vienetinėmis matavimais skaičiais; • liniuote išmatuos atkarpos ilgį. Nubrėš nurodyto ilgio atkarpą; • paprasčiausiais atvejais be matavimo įrankių įvertins artimiausios aplinkos daiktų ilgį; • spręs paprasčiausius uždavinius, kuriuose reikia naudoti įvairių matavimų rezultatus. <p>Statistika:</p> <ul style="list-style-type: none"> • rinks duomenis apie artimą aplinką (šeimą, draugus, klasę) pagal vieną požymį ir juos registruos padedant mokytojui; • skaitys informaciją, pateiktą stulpelinėmis diagramomis, dažnių lentelėmis, kai duomenų nedaug; • remiantis surinktais ar pateiktais duomenimis atsakys į paprastus klausimus. 	
Dailė	<p>Dailės raiška:</p> <ul style="list-style-type: none"> • spontaniškai kelia vizualines idėjas, kurioms perteikti naudoja paprastas dailės technikas; • naudoja linijas, spalvas, erdvines formas nuotaikai perteikti, išgauti savitą ritmą; • skiria šiltas ir šaltas spalvas; naudoja šiltų ir šaltų spalvų derinius norimai nuotaikai perteikti; • ant savo darbo užrašo metriką (vardą, klasę, pavadinimą); • savo kūrinį eksponuoja, puošia klasę, savo buitį; • atranda aplinkoje ir kuria simetriškas formas. Savais žodžiais apibūdina simetriškų formų ypatumus; • lankstant iš plokščios formos sukuria erdvinę formą, taiko įvairias puošybos raiškas; • kuria erdvines formas naudojant popieriaus plastiką ir įvairius jungimo būdus. 	

Dalykas	Mokinių pasiekimai	Pastabos (refleksija)
	<p>Dailės kūrinių stebėjimas, interpretavimas, vertinimas:</p> <ul style="list-style-type: none"> • sutelkia dėmesį ir stebi dailės kūrinius artimiausioje aplinkoje; • suvokia menų skirtumus, drąsiai improvizuoja ir eksperimentuoja; • vartoja paprastas dailės sąvokas, aptaria savo, draugų ir dailininkų kūrybinius sumanymus. <p>Dailės kontekstų pažinimas:</p> <ul style="list-style-type: none"> • palygina artimiausios aplinkos, gamtos, kultūros ir dailės paminklų svarbiausius bruožus; • pastebi tautodailės ryšį su tradicijomis ir papročiais; • atpažįsta ir įvardina tautodailės kūrinius. <p>Mokymasis mokytis:</p> <ul style="list-style-type: none"> • bando apmąstyti, ką veikė ir ko išmoko per dailės pamokas; • pasakoja savo pojūčius, kas pasisėkė, kas - nelabai, kodėl, ką norėtų veikti ateityje; • nori užbaigti pradėtus darbus. 	
Technologijos	<p>Mityba:</p> <ul style="list-style-type: none"> • savais žodžiais apibūdina, kur galima nusipirkti įvairių maisto produktų, kaip sužinoti, kiek jie kainuoja; • paaiškina, kur turi būti laikomi įvairūs maisto produktai; • savais žodžiais apibūdina, kaip išvengti apsinuodijimo maistu, kodėl svarbu tinkamai laikyti maistą; • savais žodžiais apibūdina įvairaus maisto naudingumą ir pieno produktų reikšmę augančiam vaikui; • diskutuoja, kaip tinkamai planuoti dienos mitybą; • kultūringai elgiasi prie stalo ir savais žodžiais paaiškina, koks elgesys yra netinkamas; • tinkamai padengia stalą išdėlioja indus ir stalo įrankius. Paaiškina, kaip valgyti su šakute ir peiliu. <p>Tekstilė:</p> <ul style="list-style-type: none"> • savais žodžiais apibūdina, kokie tekstilės gaminiai yra nerti; skiria austas, megztas ir veltas medžiagas; savais žodžiais apibūdina siūlų savybes; • savais žodžiais apibūdina, kur ieškoti informacijos apie reikiamą prekę ir jos savybes; pateikia tinkamą informaciją apie savo gaminį; • savais žodžiais apibūdina, kaip prižiūrėti drabužius ir avalynę; atlieka nesudėtingus drabužių ir avalynės priežiūros darbus; • savais žodžiais apibūdina įvairius drabužių ir avalynės sagstymo būdus ir jų naudojimą šiuolaikiuose drabužiuose. <p>Konstravimas:</p> <ul style="list-style-type: none"> • savais žodžiais apibūdina skaidrių ir neskaidrių medžiagų savybes ir paaiškina, kaip tos medžiagos naudojamos buitėje; • skiria lanksčias ir nelanksčias medžiagas ir savais žodžiais apibūdina jų savybes, paaiškina, kodėl jos naudojamos gaminant buitines daiktus; 	Temos apie medžiagų įvairovę, siūlų savybes nukeliama į trečią klasę.

Dalykas	Mokinių pasiekimai	Pastabos (refleksija)
	<ul style="list-style-type: none"> • randa informaciją ir savais žodžiais paaiškina, kokiais būdais ir įrankiais gali būti jungiamos gaminių detalės; • saugiai dirba su darbo priemonėmis ir įrankiais, atrenka reikalingas darbo priemones, organizuoja darbo vietą; • mokytojos padedami numato kuriamo gaminio darbo sekas, operacijas; • taupiai naudoja medžiagas; • pristato savo gaminį, paaiškina, kaip jį gamino, nurodo, kuo skiriasi pirminė jo idėja nuo pagaminto gaminio ir kodėl. Temos apie medžiagų įvairovę, siūlų savybes nukeliama į trečią klasę. 	
Šokis	<p>Šokio raiška:</p> <ul style="list-style-type: none"> • šokant ir kuriant šokį orientuojasi erdvėje; • prisiderina prie judesio, šokio ritmo ir tempo; • perteikia šokio nuotaiką; • dalyvauja pristatant šokio epizodus klasėje, mokyklos projekte; • žaidžia liaudies žaidimus, ratelius, šokius, susidedančius iš vienos ar dviejų dalių; • naudoja improvizacinius judesio žaidimus. <p>Šokio stebėjimas, interpretavimas ir vertinimas:</p> <ul style="list-style-type: none"> • stebi vaizdo laikmenose užfiksuotus profesionalius šokius (liaudies, pramoginius, baleto ir kt.) ir pasako skirtumus, jų nuotaiką; • savais žodžiais išsako įspūdžius stebint, kuriant ar atliekant šokį; • vertina savo ir draugų kūrybinius darbus. <p>Šokio kontekstų pažinimas:</p> <ul style="list-style-type: none"> • nurodo ir paaiškina, kur ir kada šoka žmonės; • stebi ir apibūdina, kaip juda objektai jų natūralioje aplinkoje. 	
Kūno kultūra	<p>Sveika gyvensena:</p> <ul style="list-style-type: none"> • atpažįsta žmogaus individualumo ir skirtingumo požymius; • paaiškina, kodėl kiekvieno žmogaus fizinis išsivystymas yra skirtingas; • suvokia sporto svarbą ir paaiškina, kodėl reikia sportuoti. <p>Judėjimo įgūdžiai:</p> <ul style="list-style-type: none"> • įvaldęs paprastosios ir tiksliosios motorikos (judėjimo) būdus pavieniui, poromis, grupelėmis; • kontroliuoja kūno laikyseną stovint, sėdint, einant, bėgant; • kontroliuoja kvėpavimą einant, bėgant, atliekant pratimus. 	<p>Skiepyti norą aktyviai ir tikslin- gai judėti.</p> <p>Nuolat atkreipti dėmesį į taisyklingą laikyseną ir kvėpavimą atliekant pratimus</p>

Dalykas	Mokinių pasiekimai	Pastabos (refleksija)
	<p>Sporto šakos:</p> <ul style="list-style-type: none"> • saugiai atlieka lengvosios atletikos, gimnastikos pratimus, judriųjų ir sportinių žaidimų pagrindines užduotis; • moka taisyklinga eiti, bėgti tiesiaja, darant posūkį, šonu, atbulomis, gyvatėle; • tolygiai bėga parankia sparta iki 2 min., derina lėtą ir greitą bėgimą; • koordinuotai atlieka šuolį į tolį iš vietos ir įsibėgėjus; • meta kamuoliuką į tolį ir aukštį; • žaidžia komandinius žaidimus, supranta, kad žaidžiant komandinį žaidimą svarbu bendras komandos tikslas; • sportuoja gryname ore. <p>Netradicinis fizinis aktyvumas:</p> <ul style="list-style-type: none"> • žino savo amžių atitinkančias fizinio aktyvumo formas ir būdus; • pasirenka patinkančią netradicinio fizinio aktyvumo formą. 	<p>Mokyti pasirinkti patogią bėgimo spartą.</p>

Šiaulių Didždvario gimnazijos
2009 m. rugsėjo mėnesio VEIKLOS PLANAS

Eil. Nr.	Veiklos pavadinimas	Įvykdymo data	Atsakingas	Rezultatas
1	2	3	4	5
METINĖS VEIKLOS PROGRAMOS ĮGYVENDINIMAS				
1.	„Mokymosi bendradarbiaujant“ mokytojų darbo grupės susirinkimai.	2009-09-08 2009-09-17	A. Norkus	Pasirengta 4 mokytojų išvykai į Švediją, parengtas metodų segtuvas
2.	Atvirų pamokų, kuriose mokytojai taiko mokymosi bendradarbiaujant strategijas, vedimas ir filmavimas.	2009-09-29-30	A. Norkus	Nufilmuotos 2 pamokos.
3.	Dalyvavimas ŠMM darbinės grupės veikloje Clil'o klausimais.	Rugsėjo mėn.	R. Alminienė	Rengiamas aprašas.
4.	Mokytojų dalykininkų supažindinimas su Clil'o galimybėmis ir metodika. Metodinių rekomendacijų teikimas ir konsultavimas lingvistiniais klausimais.	Rugsėjo mėn.	R. Alminienė	I-II klasių mokytojai supažindinti su reikalavimais, pateiktos metodinės rekomendacijos.
METODINĖ VEIKLA				
Socialinių mokslų, menų ir kūno kultūros ugdymo skyrius				
1.	Kūno kultūros poskyrio mokytojų susirinkimas dėl pamokų organizavimo renovuojant gimnazijos sporto salę.	2009-09-09	A. Norkus	Aptartas pamokų organizavimas renovuojant gimnazijos sporto salę.
Užsienio kalbų ugdymo skyrius				
1.	Skyriaus mokytojų susirinkimas dėl darbo pagal Atnaujintas bendrąsias programas; dėl elektroninio dienyno pildymo; dėl mokymo namuose; skyriaus organizuojamų renginių ir kt.	2009-09-23	R. Alminienė	Mokytojai supažindinti su reikalavimais, darbo sąlygomis esant gimnazijos renovacijai.
Lietuvių kalbos ir gamtos mokslų ugdymo skyrius				
1.	Skyriaus mokytojų susirinkimus dėl el. dienyno pildymo; dėl mokymo namuose; dėl renginių I pusmečiui organizavimo ir kt.	2009-09-23	A. Saldauskienė	Pateikta išsami informacija, susitarta dėl organizuojamų renginių.
Tikslųjų mokslų ugdymo skyrius				
1.	Skyriaus mokytojų susirinkimus dėl el. dienyno pildymo; dėl mokymo namuose; dėl renginių I pusmečiui organizavimo ir kt.	2009-09-23	V. Balsevičius	Pateikta išsami informacija, susitarta dėl organizuojamų renginių.
Neformalaus švietimo ir pagalbos skyrius				
1.	Skyriaus susirinkimas dėl mokinių soc. igūdžių ugdymo, specialistų pagalbos ir pagalbos mokiniams sistemos.	2009-09-07	D. Trijonienė	Parengtas strateginis planas.
2.	Pirmokų adaptacinės stovyklos „Didždvarietis“ organizavimas ir koordinavimas.	2009-09-03-04	D. Trijonienė	Sporto ir sveikatos centre „Taurus“ suorganizuota pirmokų stovykla.
Tarptautinio bakalaureato diplomo programos ugdymo skyrius				
	Skyriaus mokytojų susirinkimas dėl TBD programos mokytojų teminių planų bei programos aptarimo ir suderinimo, dėl tėvų susirinkimo TB 1 ir TB 2 klasių tėvams.	2009-09-04	R. Tamošiūnienė	Su kiekvienu mokytoju individualiai aptarti programos reikalavimai, TB 1 ir TB 2 klasių tėvų susirinkimų organizavimo.

1	2	3	4	5
RENGINIAI				
1.	<i>Rugsėjo Pirmosios šventė.</i>	2009-09-01	<i>D. Trijonienė</i>	<i>Suorganizuota šventė, kurioje dalyvauja 775 mokiniai ir 65 mokytojai, tėveliai, svečiai.</i>
2.	<i>Dalyvavimas „Šiaulių dienų“ renginiuose: mokinių eitynėse „Tūkstantmečio karuselė“ ir koncerte „Aukso paukštė“.</i>	2009-09-11-12	<i>D. Trijonienė</i>	<i>Eisenoje ir koncerte dalyvaus 120 mokinių.</i>
3.	<i>„Spalis – sveikatos stiprinimo mėnuo Šiauliuose“ renginių planavimas ir organizavimas.</i>	2009-09-15	<i>D. Trijonienė</i>	<i>Su I–IV klasių kuratoriais, sveikatos priežiūros specialiste, kūno kultūros mokytojais aptartas renginių planas.</i>
4.	<i>Pilietinės akcijos „Laisvė dviračiui“ organizavimas ir koordinavimas.</i>	2009-09-19	<i>D. Trijonienė</i>	<i>Akcija aptarta su I–IV klasių kuratoriais, sveikatos priežiūros specialiste, kūno kultūros mokytojais.</i>
5.	<i>Europos judriosios savaitės organizavimas.</i>	<i>Rugsėjo mėn.</i>	<i>D. Trijonienė</i>	<i>Renginys aptartas su I–IV klasių kuratoriais, sveikatos priežiūros specialiste, kūno kultūros mokytojais.</i>

Šiaulių Didždvario gimnazijos

2009–2010 m. m. 1 klasės muzikos ILGALAIKIS PLANAS

Dalykas – muzika.

Valandų skaičius metams – 36 val.

Vertinimas – įskaita, taikant kaupiamojo vertinimo principą.

Dalyko tikslai ir uždaviniai: suteikti kiekvienam mokiniui kultūrinio sąmoningumo ir kultūrinės kompetencijos pagrindus, ugdyti emocingą, kultūringą asmenybę, dalyvaujančią muzikiniame gyvenime; ugdyti pagarbą muzikai, atskleisti ir plėtoti mokinių muzikinius – kultūrinius interesus ir vertybines nuostatas, ugdyti atlikimo ir kūrybinius gebėjimus, turtinti muzikinį žodyną, ugdyti kritinę nuovoką, stiliaus pojūtį, nebijoti dalintis savo muzikine patirtimi su kitais ir gebėti pristatyti savo šalies muzikinę kultūrą svetur.

Integraciniai ryšiai: dailė, istorija, lietuvių kalba, užsienio kalba, informacinės technologijos, etika, geografija.

Vadovėliai, papildoma literatūra: E. Balčytis. Muzika. 9 kl., medžiaga iš interneto, padalomoji medžiaga.

Eil. Nr.	Etapo (skyriaus) temos, potėmės	Val. sk.	Mokinių gebėjimai	Diagnostinis vertinimas	Pastabos
1. 09	Kartojimas. Senovės muzika: Lietuvių liaudies sutartinės, Senovės Egiptas, Senovės Graikija, Romos imperija.	2 val.	Tiksliai intonuojant groti ir dainuoti parinką kūrinį. Tikslingai planuoti mokymosi laiką ir numatyti tobulinimosi būdus. Suvokti muzikos ypatumus apie einamą muzikinį laikotarpį.	Žodinė apklausa. Kūrinių atsiskaitymas dainuojant, grojant.	Vydūno „Lietuvių giesmė“ (grojimas, dainavimas). Trejinė sutartinė „Aš pati, Mortela“ (grojimas, dainavimas). (Temos integruotos su daile, istorija, lietuvių kalba, anglų kalba.)
2. 09–10	Viduramžių muzika: Ankstyvieji viduramžiai, Viduriniai viduramžiai, Renesansas.	3 val.	Mokėti apibūdinti vokalinės ir instrumentinės muzikos ypatumus. Laikantis stilistikos atlikti muzikinius kūrinius.	Žodinė apklausa, kūrinių atsiskaitymas.	Riterių daina „Kartą miško takeliu“ (grojimas, dainavimas). XVI a. madrigalas „Tarpe žolynų žibutė žydi“.
3. 10	Baroko muzika: J. S. Bachas „Tokata ir fuga d-moll“, G. F. Hendelis „Vandens muzika“, G. Alegris „Miserere“.	3 val.	Mokėti apibūdinti skirtingų epochų muzikos stiliaus skirtumus. Tikslingai suvokti muziką ir reikšti mintis taisyklinga kalba.	Žodinė apklausa, kūrinių atsiskaitymas.	L. Dakenas „Gegutė“ (grojimas).
4. 11	Rokoko ir galantiškojo stiliaus muzika. L. Bokerinis „Menuetas“.	2 val.	Analizuoti ir vertinti to laikmečio muzikinį stilių. Tiksliai intonuojant atlikti muzikos kūrinius.	Kūrinių atsiskaitymas.	D. Ekzode „Menuetas“ (dainavimas).
5. 11–12	Klasicizmo muzika: J. Haidnas „Atsisveikinimo simfonija“, „Vieversėlių kvartetą“. V. A. Mocartas „Turkų maršas“, „Mažoji nakties serenada“. L. Bethovenas „Mėnesienos sonata“.	4 val.	Paaiškinti kokią vietą visuomenės gyvenime užėmė muzika aptariamajame laikotarpyje. Melodiniu instrumentu tiksliai pagroti kūrinį.	Žodinė apklausa, kūrinių atsiskaitymas.	V. A. Mocartas „Varpelis“ iš op. „Užburtoji fleita“ (dainavimas). L. Bethovenas IX simfonijos finalinė tema (grojimas).

<i>Eil. Nr.</i>	<i>Etapo (skyriaus) temos, potėmės</i>	<i>Val. sk.</i>	<i>Mokinių gebėjimai</i>	<i>Diagnostinis vertinimas</i>	<i>Pastabos</i>
6. 12–01	Romantizmo muzika: F. Listas. Noktiurnas „Meilės godos“. J. Štrausas. Valsas „Prie Žydrojo Dunojaus“. Romantinė opera.	4 val.	Apibūdinti šios epochos muzikinę stilišką, ypatumus. Įvardinti ir užrašyti epochų būdingus bruožus, mokėti atpažinti išklausytus kūrinius. Reikšti savo nuomonę apie kalbėtas muzikinės epochas.	Kūrinių atsiskaitymas. Teorinis kūrinių klausymo pusmečio testas.	F. F. Listas. Noktiurno „Meilės godos“ tema (grojimas, dainavimas). J. Štrauso valsio pagrindinės temos grojimas. Kalėdinės dainos.
7. 01–02	Impresionizmo muzika: K. Debisi „Mėnesienos šviesa“. M. Ravelis „Bolero“.	3 val.	Palyginti to paties laikotarpio kūrinius, juos aptarti, analizuoti šio stiliaus muziką.	Kūrinių atsiskaitymas. Žodinė apklausa.	K. Vasiliauskas „Brangiausios spalvos“ (dainavimas, grojimas).
8. 03–04	XX a. muzika: Populiarioji muzika. Estradinė daina, šokių muzika. Rokas, jo kryptys.	5 val.	Laikantis stilistinių reikalavimų atlikti to laikotarpio kūrinius. Analizuoti ir vertinti šio laikotarpio muziką. Tiksliai intonuoti grojant ir dainuojant.	Kūrinių atsiskaitymas. Žodinė apklausa.	A. Bražinskas „Žvejo dainelė“. M. Novikas „Žalioj stotelėje“. Daina „Dviese“. Daina „Yesterday“ (dainavimas, grojimas).
9. 05–06	Klasikinis džiazas, jo rūšys. Šiuolaikinis džiazas, jo rūšys. Džiazos muzikos instrumentai, ansambliai, orkestrai. D. Geršvinas. „Žydroji rapsodija“, opera „Porgis ir Besė“.	5 val.	Skirti šios muzikos stilių ypatumus, reikšti savo nuomonę, mokėti apibūdinti. Tikslingai naudotis informaciniais šaltiniais.	Kūrinių atsiskaitymas. Žodinė apklausa.	Spiričiuelis „Study war no more“, D. Geršvinas. Lopšinė iš operos „Porgis ir Besė“ (dainavimas, grojimas).
10. 06	Modernioji muzika. Jos rūšys. K. Pendereckis „Rauda Hirosimos aukoms atminti“. V. Laurušas „Nakties balsai“. Avangardinė muzika. Kurso kartojimas.	5 val.	Palyginti šiuolaikinės muzikos it tradicinių muzikos žanrų atlikimo panašumus. Analizuoti ir vertinti šiuolaikinės muzikos kūrinius, reikšti savo nuomonę. Įvardinti ir užrašyti epochų būdingus bruožus, mokėti atpažinti išklausytus kūrinius.	Teorinis kūrinių klausymo testas. Kurso kartojimas.	Praktiniai atsiskaitymai.

Šiaulių Didždvario gimnazijos**I klasės 2009–2010 m. m. ILGALAIKIS ISTORIJOS PLANAS**

Dalykas – istorija.

Valandų skaičius metams – 72 val.

Vertinimas – 10 balų.

Dalyko tikslai ir uždaviniai

Tikslas – formuoti istorinę sąmonę, t.y. padėti mokiniams suprasti, vertinti, interpretuoti Lietuvos ir pasaulio istorinę raidą (nuo XVII a. II pusės iki 1918 m.), remiantis pagrindiniais istorijos tyrimo būdais. Formuoti darbo su šaltiniais ir kartografinę medžiagą įgūdžius.

Uždaviniai: siekti, kad mokiniai: įgytų supratimą apie Lietuvos ir pasaulio istorijos raidą nuo XVII a. antrosios pusės iki 1918 m.; sietų istorijos faktus į prasminę visumą, išskirtų istorijos reiškinių priežastis ir pasekmes; išvelgtų skirtingas istorijos įvykių interpretacijas ir gebėtų paaiškinti jų priežastis; rinkdami informaciją iš įvairių šaltinių, žiniasklaidos, ją analizuotų, kritiškai vertintų ir pritaikytų mokydami Lietuvos ir pasaulio istorijos; pasirinkdami įvairius tyrimo būdus perteiktų savo supratimą apie praeitį, gebėtų argumentuoti ir pagrįsti pavyzdžiais, formuluotų probleminius istorijos klausimus; domėtusi Lietuvos ir pasaulio istorine praeitimi, ugdytų pagarbą praeities kartų kultūriniam palikimui; suvoktų demokratijos, humanizmo, pilietiškumo ir tautiškumo istorinę raidą bei reikšmę praeityje ir šiandieniam gyvenime.

Vadovėliai, papildoma literatūra: I. KEPLERIS IR KT. LAIKAS.V.,2006.

Integracija:

- Su užsienio kalbomis, siekiant aiškintis kitų tautų ir valstybių politinio, socialinio, ūkinio ir kultūrinio gyvenimo bruožus.
- Su meniniu ugdymu, siekiant bendrų meno pažinimo ir jo interpretavimo tikslų, meno šakų istorinės raidos pažinimo, meno kūrybinių politinio, socialinio ir kultūrinio konteksto nagrinėjimo. Abiejų sričių dalykus jungia siekis ugdyti pilietinę poziciją siekiant išsaugoti kultūros paveldą.
- Su geografija, siekiant, kad mokiniai geriau suvoktų urbanizacijos, gyventojų skaičiaus ir natūralaus judėjimo procesus, politinio žemėlapių pokyčių raidos etapus, Lietuvos ir pasaulio ūkio raidą, pramonės įtaką aplinkai ir kt.
- Su ekonomika ir verslumu, siekiant kad mokiniai suvoktų kapitalistinio ūkio raidos bruožus, industrializacijos nevienalaikiškumo priežastis įvairiuose pasaulio regionuose.

<i>Eil.Nr.</i>	<i>Etapo (skyriaus) temos, potėmės</i>	<i>Val.sk.</i>	<i>Mokinių gebėjimai</i>	<i>Diagnostinis vertinimas</i>	<i>Pastabos</i>
1.	ĮVADINIS SKYRIUS Mokymo turinys. Vertinimo sistema. Darbo tvarka.	2 val.		Rugsėjis 1 sav.	
2.	REVOLIUCIJŲ METAS Anglijos revoliucija. Konstitucinės monarchijos susiformavimas. Absoliutizmas Prancūzijoje. Apšvietos epocha. Švietėjų idėjos. Didžioji Prancūzijos revoliucija, priežastys, pradžia. DPR eiga, svarbiausi dokumentai. DPR rezultatai ir reikšmė. JAV susikūrimas.	9 val.	<ol style="list-style-type: none"> 1. Kaip pavyzdį pateikiant Anglijos ir Prancūzijos valstybes, palyginti parlamentarizmo ir absoliutizmo raidą. 2. Įvertinti istorinių asmenybių vaidmenį nagrinėjamuose įvykiuose. 3. Nagrinėti mokomąją medžiagą, ją apibendrinti, grupuoti, klasifikuoti, lyginti, įvertinti, daryti išvadas. 4. Išskirti pagrindines nagrinėjamų istorijos laikotarpių problemas, nustatyti jų ryšį su dabartimi. 5. Susieti nagrinėjamų istorijos laikotarpių įvykius į prasminę visumą, suvokti jų chronologinį nuoseklumą ir sinchroniškumą. 6. Rasti Švietimo epochos idėjų atspindžių JAV nepriklausomybės kare ir Prancūzijos revoliucijos idėjose. 7. Gebėti lyginti istorijos šaltinius ir jais remiantis daryti išvadas. 8. Nustatyti Švietimo epochos idėjų sklaidą ir poveikį visuomenei. 9. Tinkamai parinkti istorinę informaciją istorijos įvykiams, reiškiniams ir procesams paaiškinti ir savo nuomonę pagrįsti. 10. Tinkamai vartoti istorijos sąvokas. 	Kontrolinis darbas	Rugsėjis 2 sav. – spalio 2 sav.
3.	ATR XVIII a. ATR Saksų laikais. Švietimo epochos idėjos ir jų sklaida Lietuvoje. ATR nuosmukis ir reformų bandymai. Svetimų valstybių kišimasis ir pirmieji ATR padalijimai. T. Kosciuškos vadovaujamas sukilimas. ATR valstybės žlugimas. LDK ūkis XVIII a. LDK kultūra ir kasdienis žmonių gyvenimas Lietuvoje.	7 val.	<ol style="list-style-type: none"> 1. Susieti ATR vykdomų reformų nesėkmes su kaimyninių šalių įtaka. 2. Nustatyti ATR padalijimų priežastis. 3. Nustatyti Švietimo epochos idėjų sklaidos ir poveikio Lietuvos visuomenei ryšį. 4. Įvertinti kasdienio žmonių gyvenimo pokyčius ATR. 5. Rasti ir panaudoti regionų kraštotyrinę medžiagą aiškinant Lietuvos istorijos įvykius. 6. Palyginti svarbiausius pasaulio ir Lietuvos istorijos laikotarpius, įvertinti specifinius jų bruožus. 7. Išskirti pagrindines nagrinėjamų istorijos laikotarpių problemas, nustatyti jų ryšį su dabartimi. 8. Įžvelgti ir nustatyti tiesioginį pagrindinių pasaulio, Lietuvos istorijos įvykių, reiškinių ir procesų ryšį. 9. Įvertinti istorijos įvykius, reiškinius ir procesus vadovaujantis pateiktais kriterijais. 	Kontrolinis darbas	Spalis 2 sav. – lapkritis 2 sav.

<i>Eil.Nr.</i>	<i>Etapo (skyriaus) temos, potėmės</i>	<i>Val.sk.</i>	<i>Mokinių gebėjimai</i>	<i>Diagnostinis vertinimas</i>	<i>Pastabos</i>
			<p>10. Nustatyti ir žemėlapyje parodyti vietą, kur vyko nagrinėjamų šalių įvykiai, reiškiniai, atskleisti ir įvertinti teritorinius pokyčius.</p> <p>11. Įvertinti istorinių asmenybių vaidmenį nagrinėjamuose įvykiuose.</p> <p>12. Tinkamai vartoti istorijos sąvokas.</p>		
4.	<p>PASAULIS XIX a. pradžioje Prancūzija Napoleono valdymo metu. Napoleono karai. Napoleono imperijos žlugimas. Prancūzmetis Lietuvoje. Vienos kongresas.</p>	7 val.	<p>1. Atskleisti Napoleono epochos poveikį Europos socialinei ir politinei raidai.</p> <p>2. Nagrinėti mokomąją medžiagą, ją apibendrinti, grupuoti, klasifikuoti, lyginti, įvertinti ir daryti išvadas.</p> <p>3. Atsirinkti informaciją iš įvairių istorinių šaltinių, kompiuterinių mokymo priemonių, interneto tinklapių, vertinti jos patikimumą mokantis istorijos.</p> <p>4. Dalyvio, jaunojo tyrinėtojo lūpomis perteikti informaciją (raštu, žodžiu, naudojantis informacinėmis technologijomis) apie istorijos įvykius ir reiškinius.</p> <p>5. Išskirti pagrindines nagrinėjamų istorijos laikotarpių problemas, nustatyti jų ryšį su dabartimi.</p> <p>6. Vadovaujantis pačių sukurta istorinių įvykių ir reiškinių nagrinėjimo schema, atskleisti jų svarbą istorijos raidai.</p> <p>7. Nustatyti ir žemėlapyje parodyti vietą, kur vyko nagrinėjamų šalių įvykiai, reiškiniai, atskleisti ir įvertinti teritorinius pokyčius.</p> <p>8. Įvertinti istorinių asmenybių vaidmenį nagrinėjamuose įvykiuose.</p> <p>9. Tinkamai vartoti istorijos sąvokas.</p>	Kontrolinis darbas	Lapkritis 2 sav. – gruodis 1 sav.
5.	<p>LIETUVA RUSIJOS IMPERIJOS SUDĖTYJE XIX a. I pusėje Rusijos imperijos politika Lietuvoje XVIII a. pab.–XIX a. pirmoje pusėje. Lietuva Napoleono karų metu. Visuomeninis ir kultūrinis sąjūdis Lietuvoje XIX a. pirmojoje pusėje.</p>	7 val.	<p>1. Įvertinti Rusijos imperijos vykdytos politikos pasekmes Lietuvai.</p> <p>2. Atskleisti lietuvių tautinio atgimimo siekius ir jų reikšmę moderniosios lietuvių tautos formavimuisi.</p> <p>3. Palyginti pokyčius kasdieniame žmonių gyvenime Europoje ir Lietuvoje.</p> <p>4. Atsirinkti informaciją iš įvairių istorinių šaltinių, kompiuterinių mokymo priemonių, internetinių tinklapių, vertinti jos patikimumą mokantis istorijos.</p> <p>5. Nagrinėti mokomąją medžiagą, ją apibendrinti, grupuoti, klasifikuoti, lyginti, įvertinti ir daryti išvadas.</p>	Kontrolinis darbas	Gruodis 1 sav. – sausis 3 sav.

<i>Eil.Nr.</i>	<i>Etapo (skyriaus) temos, potėmės</i>	<i>Val.sk.</i>	<i>Mokinių gebėjimai</i>	<i>Diagnostinis vertinimas</i>	<i>Pastabos</i>
	1830–1831 m. sukilimas ir carizmo politika. Lietuvos ūkis ir visuomenė XIX a vid.		6. Rasti ir panaudoti regionų kraštotylinę medžiagą aiškinant Lietuvos istorijos įvykius. 7. Palyginti svarbiausius pasaulio ir Lietuvos istorijos laikotarpius, įvertinti specifinius jų bruožus. 8. Išskirti pagrindines nagrinėjamų istorijos laikotarpių problemas, nustatyti jų ryšį su dabartimi. 9. Įžvelgti ir nustatyti tiesioginį pagrindinių pasaulio, Lietuvos istorijos įvykių, reiškinių ir procesų ryšį. 10. Nustatyti ir žemėlapyje parodyti vietą, kur vyko nagrinėjamų šalių įvykiai, reiškiniai, atskleisti ir įvertinti teritorinius pokyčius. 11. Klasifikuoti istorijos šaltinius pagal pateiktus kriterijus. 12. Įvertinti istorinių asmenybių vaidmenį nagrinėjamuose įvykiuose, reiškinuose ir procesuose. 13. Tinkamai vartoti istorijos sąvokas.		
6.	EUROPOS ŠALIŲ RAIDA XIX a.–XX a. pr. XIX a. revoliucijos ir tautiniai sąjūdžiai Europoje. Vokietijos suvienijimas. Italijos suvienijimas. Rusijos ir Austrijos imperijos XIX a. – XX a. pr.		1. Nustatyti XIX a. revoliucijų ir tautinių sąjūdžių atsiradimo priežastis ir jų įtaką tautinių valstybių kūrimuisi. 2. Atsirinkti informaciją iš įvairių istorinių šaltinių, kompiuterinių mokymo priemonių, internetinių tinklalapių, vertinti jos patikimumą mokantis istorijos. 3. Išskirti pagrindines nagrinėjamų istorijos laikotarpių problemas, nustatyti jų ryšį su dabartimi. 4. Susieti nagrinėjamų istorijos laikotarpių įvykius į prasminę visumą, suvokti jų chronologinį nuoseklumą ir sinchroniškumą. 5. Vadovaujantis pačių sukurta istorinių įvykių ir reiškinių nagrinėjimo schema, atskleisti jų svarbą istorijos raidai. 6. Nustatyti ir žemėlapyje parodyti vietą, kur vyko nagrinėjamų šalių įvykiai, reiškiniai, atskleisti ir įvertinti teritorinius pokyčius. 7. Įvertinti istorinių asmenybių vaidmenį nagrinėjamuose įvykiuose, reiškinuose ir procesuose. 8. Tinkamai vartoti istorijos sąvokas. 9. Ugdyti suvokimą, jog nuo XIX a. vis svarbesnį vaidmenį ima vaidinti tauta ir tautinės valstybės idėja.	Kontrolinis darbas	Sausis 3 sav. – vasaris 2 sav.

<i>Eil.Nr.</i>	<i>Etapo (skyriaus) temos, potemės</i>	<i>Val.sk.</i>	<i>Mokinių gebėjimai</i>	<i>Diagnostinis vertinimas</i>	<i>Pastabos</i>
7.	<p>PRAMONĖS PERVERSMAS IR JO NULEMTI POKYČIAI <i>Pramonės perversmo priežastys ir prielaidos. Pramonės perversmas Anglijoje ir jo įtaka Europai. Kapitalistinės visuomenės raida. Darbininkų judėjimas. Kasdienio žmonių gyvenimo pokyčiai. Pasikeitęs pasaulis: mokslas, technika, žmogus. Politinės srovės ir socialinės XIX a. teorijos. Politinės sistemos pokyčiai (politinių partijų kūrimasis, balsavimo teisių plėtimasis ir kt.) Naujasis menas: nuo romantizmo iki modernizmo.</i></p>	10 val.	<ol style="list-style-type: none"> 1. Nustatyti pramonės perversmo priežastis. 2. Nustatyti būdingiausius kapitalizmo raidos bruožus pasaulyje. 3. Paaiškinti, kodėl pramonės perversmas keitė visuomenės struktūrą ir žmonių gyvenamą aplinką. 4. Įvertinti kasdienio žmonių gyvenimo pokyčius pasaulyje. 5. Nurodyti pagrindinių politinių, socialinių ideologijų skirtumus ir panašumus. 6. Nagrinėti mokomąją medžiagą, ją apibendrinti, grupuoti, klasifikuoti, lyginti, įvertinti ir daryti išvadas. 7. Dalyvio, jaunojo tyrinėtojo lūpomis perteikti informaciją (raštu, žodžiu, naudojantis informacinėmis technologijomis) apie istorijos įvykius ir reiškinius. 8. Išskirti pagrindines nagrinėjamų istorijos laikotarpių problemas, nustatyti jų ryšį su dabartimi. 9. Susieti nagrinėjamų istorijos laikotarpių įvykius į prasminę visumą, suvokti jų chronologinį nuoseklumą ir sinchroniškumą. 10. Vadovaujantis pačių sukurta istorinių įvykių ir reiškinių nagrinėjimo schema, atskleisti jų svarbą istorijos raidai. 11. Tinkamai vartoti istorijos sąvokas. 	Kontrolinis darbas	Vasaris 2 sav. – kovas 4 sav.
8.	<p>PASAULIO ŠALYS XIX a. pabaigoje – XX a. pradžioje <i>JAV valstybės ir visuomenės raida XIX a.–XX a. pr. Imperializmas, kolonijinė ekspansija. Tolimiosios Rytų šalys. Lotynų Amerika. *Prekyba žmonėmis: kas tai?</i></p>	5 val.	<ol style="list-style-type: none"> 1. Paaiškinti, kodėl keitėsi JAV ir kurios nors pasirinktos Europos valstybės politinė sistema XIX a. – XX a. pradžioje. 2. Paaiškinti, kokią įtaką Europos imperializmas ir kolonijinė ekspansija turėjo pasaulio raidai. 3. Atsirinkti informaciją iš įvairių istorinių šaltinių, kompiuterinių mokymo priemonių, internetinių tinklalapių, vertinti jos patikimumą mokantis istorijos. 4. Išskirti pagrindines nagrinėjamų istorijos laikotarpių problemas, nustatyti jų ryšį su dabartimi. 5. Susieti nagrinėjamų istorijos laikotarpių įvykius į prasminę visumą, suvokti jų chronologinį nuoseklumą ir sinchroniškumą. 6. Vadovaujantis pačių sukurta istorinių įvykių ir reiškinių nagrinėjimo schema, atskleisti jų svarbą istorijos raidai. 7. Nustatyti ir žemėlapyje parodyti vietą, kur vyko nagrinėjamų šalių įvykiai, reiškiniai, atskleisti ir įvertinti teritorinius pokyčius. 	Kontrolinis darbas	Kovas 4 sav. – balandis 3 sav.

<i>Eil.Nr.</i>	<i>Etapo (skyriaus) temos, potėmės</i>	<i>Val.sk.</i>	<i>Mokinių gebėjimai</i>	<i>Diagnostinis vertinimas</i>	<i>Pastabos</i>
			<p>8. Įvertinti istorinių asmenybių vaidmenį nagrinėjamuose įvykiuose, reiškiniuose ir procesuose.</p> <p>9. Tinkamai vartoti istorijos sąvokas.</p>		
9.	<p>LIETUVA RUSIJOS IMPERIJOS SUDĖTYJE XIX a. II pusėje–XX a. pradžioje 1863–1864 m. sukilimas ir carizmo politika Lietuvoje XIX a. antroje pusėje. Knygnešių galybė. Lietuvių tautinis sąjūdis XIX a. pab.–XX a. pr. Tautinės priklausomybės problema Lietuvoje XIX a. Lietuva XX a. pr. Didysis Vilniaus seimas. Mažoji Lietuva. Lietuvos ūkis ir visuomenė XIX a. pab.–XX a. pr. Lietuvos kultūros raida XIX a.–XX a. pr. Kasdienis žmonių gyvenimas.</p>	9 val.	<p>1. Atskleisti lietuvių tautinio atgimimo siekius ir jų reikšmę moderniosios lietuvių tautos formavimuisi.</p> <p>2. Palyginti pokyčius kasdieniame žmonių gyvenime Europoje ir Lietuvoje.</p> <p>3. Atsirinkti informaciją iš įvairių istorinių šaltinių, kompiuterinių mokymo priemonių, internetinių tinklalapių, vertinti jos patikimumą mokantis istorijos.</p> <p>4. Nagrinėti mokomąją medžiagą, ją apibendrinti, grupuoti, klasifikuoti, lyginti, įvertinti ir daryti išvadas.</p> <p>5. Rasti ir panaudoti regionų kraštotyrinę medžiagą aiškinant Lietuvos istorijos įvykius.</p> <p>6. Palyginti svarbiausius pasaulio ir Lietuvos istorijos laikotarpius, įvertinti specifinius jų bruožus.</p> <p>7. Išskirti pagrindines nagrinėjamų istorijos laikotarpių problemas, nustatyti jų ryšį su dabartimi.</p> <p>8. Įžvelgti ir nustatyti tiesioginį pagrindinių pasaulio, Lietuvos istorijos įvykių, reiškinių ir procesų ryšį.</p> <p>9. Nustatyti ir žemėlapyje parodyti vietą, kur vyko nagrinėjamų šalių įvykiai, reiškiniai, atskleisti ir įvertinti teritorinius pokyčius.</p> <p>10. Klasifikuoti istorijos šaltinius pagal pateiktus kriterijus.</p> <p>11. Įvertinti istorinių asmenybių vaidmenį nagrinėjamuose įvykiuose, reiškiniuose ir procesuose.</p> <p>12. Tinkamai vartoti istorijos sąvokas.</p>	Kontrolinis darbas	Balandis 3 sav. – gegužė 3 sav.
10.	<p>PIRMASIS PASAULINIS KARAS. LIETUVOS VALSTYBĖS ATKŪRIMAS. Prieštaravimai Europoje. Karinės sąjungos. Pirmojo pasaulinio karo priežastys ir pradžia. Karo eiga.</p>	10 val.	<p>1. Nustatyti Pirmojo pasaulinio karo kilimo priežastis ir būdingiausius jo bruožus.</p> <p>2. Paaiškinti Pirmojo pasaulinio karo padarinių ir pokyčių pokario Europoje ryšį.</p> <p>3. Paaiškinti Pirmojo pasaulinio karo padarinių ir pokyčių Lietuvoje ryšį.</p> <p>4. Nustatyti išorines ir vidines Lietuvos valstybės atkūrimo priežastis.</p>	Kontrolinis darbas	Gegužė 3 sav. – birželis 2 sav.

<i>Eil.Nr.</i>	<i>Etapo (skyriaus) temos, potėmės</i>	<i>Val.sk.</i>	<i>Mokinių gebėjimai</i>	<i>Diagnostinis vertinimas</i>	<i>Pastabos</i>
	<p><i>Politiniai pokyčiai Rusijoje. Karo pabaiga ir padariniai. Lietuva kaizerinės Vokietijos okupacijos metais. Lietuvių pastangos atkurti Lietuvos valstybę. Vilniaus konferencija. Lietuvos nepriklausomybės paskelbimas. Pirmieji Lietuvos valstybės žingsniai.</i></p>		<ol style="list-style-type: none"> 5. <i>Atsirinkti informaciją iš įvairių istorinių šaltinių, kompiuterinių mokymo priemonių, internetinių tinklalapių, vertinti jos patikimumą mokantis istorijos.</i> 6. <i>Nagrinėti mokomąją medžiagą, ją apibendrinti, grupuoti, klasifikuoti, lyginti, įvertinti ir daryti išvadas.</i> 7. <i>Išskirti pagrindines nagrinėjamų istorijos laikotarpių problemas, nustatyti jų ryšį su dabartimi.</i> 8. <i>Susieti nagrinėjamų istorijos laikotarpių įvykius į prasminę visumą, suvokti jų chronologinį nuoseklumą ir sinchroniškumą.</i> 9. <i>Vadovaujantis pačių sukurta istorinių įvykių ir reiškinių nagrinėjimo schema, atskleisti jų svarbą istorijos raidai.</i> 10. <i>Nustatyti ir žemėlapyje parodyti vietą, kur vyko nagrinėjamų šalių įvykiai, reiškiniai, atskleisti ir įvertinti teritorinius pokyčius.</i> 11. <i>Išskirti iš nagrinėjamų istorijos šaltinių skirtingus požiūrius į juose perteikiamus įvykius ir juos paaiškinti.</i> 12. <i>Įvertinti istorinių asmenybių vaidmenį nagrinėjamuose įvykiuose, reiškiniuose ir procesuose.</i> 13. <i>Tinkamai vartoti istorijos sąvokas.</i> 		

Šiaulių Didždvario gimnazijos
2009–2010 m. m. 1 klasės kūno kultūros ILGALAIKIS PLANAS

Dalykas – kūno kultūra.

Valandų skaičius metams – 72.

Vertinimas: įskaita, taikant kaupiamojo vertinimo principą.

Dalyko tikslai ir uždaviniai:

- ugdyti mokinių sveikatą stiprinančio fizinio aktyvumo nuostatas bei gebėjimus ir sistemingo fizinio aktyvumo įpročius;
- ugdyti sveikatą stiprinančio fizinio aktyvumo poreikį, gebėjimą kritiškai nagrinėti ir vertinti aktualius sveikatos tausojo, mankštinimosi ir sporto klausimus, lavinti savistabos, savikontrolės ir saviugdos įgūdžius;
- lavinti motoriką ir kūno laikyseną, patiria judėjimo džiaugsmą, ugdyti(s) judesių kultūrą, tenkinti natūralų poreikį judėti, įtvirtinti saugaus elgesio nuostatas bei nelaimingų atsitikimų prevencijos įgūdžius;
- mokyti(s) suprasti ir įvaldyti sporto šakų techniką bei taktiką, ugdyti(s) bendravimo, bendradarbiavimo komandoje ir grupėje nuostatas bei elgesį;
- suvokti fizinio ugdymo(si) galimybių ir judėjimo formų įvairovę, siejamą su fizinio pajėgumo didinimu, judesių kultūros gerinimu, sveikatos stiprinimu ir savęs realizavimu.

Integracija su etika, istorija, biologija, fizika, menai.

Vadovėliai, papildoma literatūra:

Eil. Nr.	Etapo (skyriaus) temos, potėmės	Val. sk.	Mokinių gebėjimai	Diagnostinis vertinimas	Pastabos
1.	Įvadinės pamokos. Dalyko tikslai, uždaviniai, vertinimas. Saugaus elgesio instruktažas.	2	Žinos kūno kultūros dalyko tikslus ir uždavinius, gebės saugiai elgtis pamokoje.		Rugsėjo 1 sav.
2.	Sveika gyvensena: a) sveikata ir ją lemiantys veiksniai; b) fizinis aktyvumas, fizinis pajėgumas ir jo įvertinimas; c) sveika mityba; d) alkoholio ir tabako poveikis sveikatai ir fiziniam pajėgumui. * Rūkymas ar sveikata – jūsų teisė rinktas (pagal prevencinę programą)	4	Žinos sveikatą lemiančius veiksnius. Pastebės ir įvertins savo fizinį tobulėjimą. Laikysis visavertės, sveikos mitybos taisyklių. Gebės atsispirti spaudimui rūkyti, vartoti alkoholinius gėrimus ir kitas psichiką veikiančias medžiagas.	Užduotis grupėms.	Integruojama į kitas temas.
3.	Judėjimo įgūdžiai: a) mankšta, raumenų tempimo pratimai * Mankštos įtaka pagrindinėms organizmo sistemoms ir kūno sudėjimui (pagal prevencinę programą). b) savistaba fizinio aktyvumo metu; b) kūno laikysena, taisyklingas kvėpavimas; c) fizinis aktyvumas poroje ir grupėje.	4	Išlaikys taisyklingą kūno laikyseną ir taisyklingai kvėpuos atliekant įvairius pratimus. Pamatuos pulsą ir įvertins organizmo reakciją į krūvį. Sudarys mankštos pratimų kompleksą. Veiks komandoje ir grupėje.	Mankštos pratimų komplekso sudarymas ir vedimas.	Rugsėjo 1–2 sav. (Kvėpavimo tema dar ir ilgų nuotolių bėgime). (Pratimai porose ir grupėse – dar ir su bendrąja gimnastika).

Eil. Nr.	Etapo (skyriaus) temos, potemės	Val. sk.	Mokinių gebėjimai	Diagnostinis vertinimas	Pastabos
4.	<p>Sporto šakos.</p> <p>1. Lengvoji atletika:</p> <p>a) teorinės žinios, istorija, socialinė reikšmė, savisauga;</p> <p>b) trumpųjų nuotolių bėgimas;</p> <p>c) vidutinio ilgio nuotolių bėgimas;</p> <p>d) estafetinis bėgimas;</p> <p>d) šuolis į tolį;</p> <p>e) kamuoliuko metimas.</p> <p>2. Judrieji ir sportiniai žaidimai:</p> <p>a) teorinės žinios, istorija, taisyklės ir jų laikymosi svarba;</p> <p>b) individualūs technikos veiksmai;</p> <p>c) gynybos ir puolimo taktika;</p> <p>d) mokomasis žaidimas ir teisėjavimas.</p> <p>3. Bendroji gimnastika:</p> <p>a) teorinės žinios, istorija, socialinė reikšmė, savisauga;</p> <p>b) akrobatika;</p> <p>c) fizinės ypatybės ugdantys pratimai;</p> <p>d) pratimai su šokdyne.</p> <p>4. Spartusis žygis.</p>	20	<p>Bėgs iš žemo starto didžiausiu greičiu. Tolygiai bėgs išvermei 6–8 minutes. Perduos lazdele, laikydamasis taisyklių. Laikysis technikos taisyklių šokdamas į tolį įsibėgėjęs ir iš vietos. Taisyklingai mes kamuoliuką įsibėgėjęs.</p>	<p>Kontrolinis rungčių atlikimas.</p>	<p>Priklausomai nuo oro sąlygų. Rugsėjo 2 – spalio 2 sav. Balandžio 1 – gegužės 2 sav.</p>
		Po 8	<p>Taikys komandinius gynybos ir puolimo taktikos veiksmus. Žais ir teisėjaus, vadovaudamasis žaidimo taisyklėmis.</p>	<p>Kontrolinis žaidimo elementų atlikimas. Žaidimas ir teisėjavimas. Akrobatikos pratimų junginio kūrimas ir atlikimas. Kontrolinis pratimas su šokdyne.</p>	<p>Spalio 3 sav. – lapkričio 3 sav. Krepšinis Vasario 4sav. – balandžio 1 sav. Tinklinis</p>
		8	<p>Savarankiškai atliks pramankštą, Sukurs ir atliks pasirinktų akrobatikos pratimų junginį. Atliks pratimus, ugdančius jėgos, lankstumo ir kt. fizinės ypatybės. Įvairiais būdais šokinės per trumpą ir ilgą šokdyne.</p>	<p>Akrobatikos pratimų junginio kūrimas ir atlikimas. Kontrolinis pratimas su šokdyne.</p>	<p>Lapkričio 4 sav. – gruodžio 3 sav.</p>
		10	<p>Bėgs raižyta vietoje keisdamas spartą ir kryptį. Įveiks gamtines kliūtis racionaliausiu būdu.</p>	<p>Numatytos distancijos įveikimas.</p>	<p>Sausio 2 sav. – vasario 3 sav.</p>
5.	<p>Netradicinis fizinis aktyvumas:</p> <p>smiginis, petankė, lakrosas, lėkščiasvydis ir kt.</p>	8	<p>Iniciatyviai veiks siekdamas konkretaus tikslo fizinėje veikloje.</p>		<p>Gegužės 2 sav. – birželio 2 sav.</p>

Šiaulių Didždvario gimnazijos
2009–2010 m. m. KIEKVIENOS PAMOKOS PLANAVIMO METMENYS

(rekomendacijos)

Pamokos tema ir klasė: „Krepšinis. Asmeninė gynyba“ II d, II e, II f klasės.

Mokymosi uždaviniai: (rezultatai, kurių sieksime) mokiniai žinos asmeninės gynybos bruožus; grubiai nepažeisdami taisyklių, ginsis asmeniškai žaisdami mokomąjį žaidimą 2 prieš 2 ir 3 prieš 3 į vieną krepšį.

Mokinių pažangos ir pasiekimų vertinimo (įsivertinimo) metodai: kaupiamojo vertinimo taškais įvertinami visi pamokoje dalyvaujantys mokiniai (1 tšk.). Galimi papildomi taškai už pramankštos vedimą (iki 5 tšk.). Kaupiamojo vertinimo taškais įvertinami pasiekimai, žaidžiant mokomąjį žaidimą „2 prieš 2“ ir „3 prieš 3“.

Mokomoji veikla (pagal mokytojo poreikius ir patirtį): mokymo(si) metodų parinkimas ir taikomos informacinės technologijos, mokymo(si) individualizavimas, diferencijavimas, integracija su kitais mokomaisiais dalykais, vidinė integracija, veiklos ryšys su gyvenimo praktika, medžiagos ir užduočių parinkimas, pamokos laiko planavimas ir t.t.):

1. Supažindinimas su pamokos tema ir uždaviniu (2–3 min).
2. Pramankšta (bėgimas ristele su užduotimis, raumenų tempimo pratimai) (apie 8 min.).
3. Aiškinimas, demonstravimas (2–3 min.).
4. Mokomieji pratimai (akcentuojama taisyklinga stovėseną, judėjimas) (apie 5-6 min.).
5. Mokomieji pratimai porose (5 min.).
6. Mokomasis žaidimas „2 prieš 2“, „3 prieš 3“ (apie 12 min.).
7. Atsipalaidavimo pratimas. Pamokos aptarimas (2–3 min.).

Refleksija (kaip pasiekėme norimą rezultatą, ar pasiekėme): ar mokiniams pavyko įgyvendinti pamokos uždavinius; kaip pavyko mokomieji pratimai, kaip mokomasis žaidimas; kas sekėsi gerai, kas sunkiau; kam sekėsi geriausiai.

**Alytaus N pagrindinės mokyklos
... m. m. VEIKLOS PROGRAMA**

I. BENDROJI DALIS

1. Alytaus miesto savivaldybės švietimo veiklos ... m. ypatumai

Miesto švietimo skyrius įgyvendindamas ... m. veiklos programoje suformuotus prioritetus ir uždavinius atliko nemažą darbą:

- 1.1. atnaujinami, remontuojami švietimo įstaigų pastatai;
- 1.2. plečiamas švietimo įstaigų kompiuterizavimas;
- 1.3. įdiegtas LITNET ryšys optiniais kabeliais;
- 1.4. sveikatinama ir modernizuojama mokyklų aplinka;
- 1.5. pakilo mokyklų vadovų ir mokytojų kvalifikacija;
- 1.6. tinkamas dėmesys skiriamas mokyklų finansavimui;
- 1.7. plėtojama savivaldos institucijų veikla;
- 1.8. nemažas skaičius miesto mokyklų ir neformaliojo švietimo įstaigų mokinių tapo olimpiadų ir konkursų prizininkais ir nugalėtojais;
- 1.9. kuriama švietimo valdymo informacinė sistema.

2. Alytaus N pagrindinės mokyklos ... m. veiklos ypatumai:

- 2.1. įvykdyta m. mokyklos veiklos programa;
- 2.2. aktyviai dirba mokyklos metodinė taryba ir metodinės grupės;
- 2.3. parengtas mokyklos ... m. strateginis veiklos planas;
- 2.4. įkurtas profesinio informavimo taškas (PIT);
- 2.5. atidarytas mokyklos muziejus;
- 2.6. suaktyvėjo mokyklos mokytojų gerosios pedagoginės patirties sklaidą;
- 2.7. leidžiamas sienlaikraštis, skirtas metodinei veiklai;
- 2.8. organizuotos trys metodinės dienos;
- 2.9. atliktas mokyklos veiklos srities „Ugdymas ir mokymasis“ vidaus auditas,
- 2.10. pradėtas įgyvendinti projektas „Informacinis raštingumas mokykloje x klasėse“;
- 2.11. parengti dokumentai, reglamentuojantys mokyklos ir mokytojų veiklą;
- 2.12. mokyklos vadovai įgijo aukštesnes kvalifikacines kategorijas;
- 2.13. plečiasi bendradarbiavimas su socialiniais partneriais;
- 2.14. didesnis dėmesys skiriamas specialiųjų poreikių mokiniams;
- 2.15. parengta Aprūpinimo mokymo(si) priemonėmis tvarka; mokykla pilnai aprūpinta mokykliniais baldais; dalykų olimpiadose, konkursuose, varžybose mieste mokiniai tapo prizininkais, du mokiniai dalyvavo respublikiniame etape;
- 2.16. šeši projektai dalyvavo konkursus ir gavo finansavimą (16 000 Lt);
- 2.17. gauta 19 490 Lt parama 2 % gyventojų pajamų mokesčio;
- 2.18. mokytojai ir mokiniai aktyviai reklamavo mokyklą miesto ir respublikinėje (pedagoginėje) spaudoje;
- 2.19. aktyviai veikė mokyklos mokinių taryba.

II. PROGRAMOS STRATEGIJA

1. Programos vykdytojas. Alytaus N pagrindinės mokyklos bendruomenė.

2. Tikslas – švietimo įstatymo įgyvendinimas ir mokyklos nuostatuose išskeltų uždavinių ir numatytų funkcijų vykdymas.

3. Prioritetai ir uždaviniai:

3.1. Ugdymo modernizavimas ir švietimo kokybės gerinimas

	Uždaviniai	Uždavinių įgyvendinimo veiksniai	Atsakingi vykdytojai	Lėšos			
				Mokinio krepšelio	Savivaldybės	Pritraukiamos (rėmėjų)	Intelektualiniai šaltiniai
3.1.1.	Efektyviai įgyvendinti ... m. mokyklos ugdymo planą.	... m. m. mokyklos ugdymo plano vykdymas	Mokyklos vadovai				
3.1.2.	Tobulinti informacijos sistemos bazę.	Informacijos sistemos bazės tobulinimo programa.	Mokyklos vadovai, bibliotekos darbuotojos, inžinierius programuotojas, informacinių technologijų mokytoja				
3.1.3.	Skatinti mokytojų kūrybingumą ir iniciatyvumą didinti mokymo(si) patrauklumą.	Integruoto mokymo plėtojimas. Diferencijuotas ir individualizuotas mokymas(is). Naujų ugdymo(si) metodų, būdų ieškojimas ir diegimas. Mokinių pasiekimų ir pažangos vertinimo tobulinimas. Platesnis informacinių technologijų taikymas ugdymo procese.	Mokyklos vadovai, metodinių grupių pirmininkai				
3.1.4.	Tobulinti mokytojų kvalifikaciją įsisavinant ir taikant efektyvius ugdymo metodus, diegiant atnaujintas Bendrąsias programas bei vykdant gerosios darbo patirties sklaidą.	Mokytojų kvalifikacijos tobulinimo programa.	V. Pavardenė, metodinių grupių pirmininkai				
3.1.5.	Dalyvauti miesto savivaldybės, Švietimo ministerijos, įvairių fondų finansuojamų projektų konkursuose.	Projektų rengimo programa.	Mokyklos vadovai				
3.1.6.	Vykdyti kryptingą meninį ugdymą.	Kryptingo meninio ugdymo programos ... klasėse įgyvendinimas					
3.1.7.	Efektyvinti pedagoginę pagalbą.	Mokyklos ... m. ugdymo planas. Dalykų modulių programos. Kvalifikacijos tobulinimo programa. Specialiojo ugdymo programa. Teisės pažeidimų, mokyklos nelankymo, narkotinių ir psichotropinių medžiagų vartojimo, ŽIV/AIDS, smurto ir nusikalstamumo prevencijos veiksmų planas. Socialinės pedagoginės pagalbos tekimo programa. Pagalbos specialiųjų poreikių mokiniams teikimo tvarka.	Mokyklos vadovai (...), mokytojai (...)				

	Uždaviniai	Uždavinių įgyvendinimo veiksniai	Atsakingi vykdytojai	Lėšos			
				Mokinio krepšelio	Savivaldybės	Pritraukiamos (rėmėjų)	Intelektualiniai šaltiniai
3.1.8.	Plėtoti mokinių saviraišką.	Popamokinės veiklos programa. Neformaliojo ugdymo programos.	... būrelių vadovai, projektų vadovai, mokytojai				
3.1.9.	Gerinti mokinių žinių, gebėjimų ir įgūdžių kokybę.	Mokomųjų dalykų teminiai planai. Mokinių žinių gebėjimų tikrinimas.	Mokyklos vadovai, Metodinių grupių pirmininkai				

3.2. Mokinių ugdymo(si) aplinkos gerinimas

	Uždaviniai	Uždavinių įgyvendinimo veiksniai	Atsakingi vykdytojai	Lėšos			
				Mokinio krepšelio	Savivaldybės	Pritraukiamos (rėmėjų)	Intelektualiniai šaltiniai
3.2.1.	Laikytis Lietuvos higienos normų reikalavimų.	HN21: 2005 „Bendrojo lavinimo mokykla. Bendrieji sveikatos saugos reikalavimai“.					
3.2.2.	Įgyvendinti sveikos mokyklos kūrimo programą.	Sveikos mokyklos kūrimo programa. Klasių auklėtojų veiklos programos.					
3.2.3.	Vykdyti žalingų įpročių paplitimo prevenciją.	Teisės pažeidimų, mokyklos nelankymo, narkotinių ir psichotropinių medžiagų vartojimo, ŽIV/AIDS, smurto ir nusikalstamumo prevencijos veiksmų planas.					
3.2.4.	Įgyvendinti saugaus eismo programą.	Saugaus eismo programa.					
3.2.5.	Įgyvendinti mokinių mokymo(si) krūvio reguliavimo programą.	Mokinių mokymo(si) krūvio reguliavimo programa.					
3.2.6.	Dalyvauti finansuojamų projektų konkursuose skirtuose prevencijai ir sveikos mokyklos kūrimui.	Projektų rengimo programa.					
3.2.7.	Tinkamai organizuoti pradinių klasių ir socialiai remtinų šeimų mokinių nemokamą maitinimą.	Sveikos mokyklos kūrimo programa.					
3.2.8.	Sudaryti sąlygas specialiujų poreikių mokiniams sėkmingai ugdytis mokykloje.	Specialiojo ugdymo programa.					
3.2.9.	Tobulinti mokytojų, klasių auklėtojų kvalifikaciją žalingų įpročių prevencijos srityje.	Specialiojo ugdymo programa Mokytojų kvalifikacijos tobulinimo programa.					

3.3. Profesinio informavimo bei konsultavimo sistemos tobulinimas

	Uždaviniai	Uždavinių įgyvendinimo veiksniai	Atsakingi vykdytojai	Lėšos			
				Mokinio krepšelio	Savivaldybės	Pritraukiamos (rėmėjų)	Intelektualiniai šaltiniai
3.3.1.	Parengti ir vykdyti profesinio informavimo ir orientavimo programą.	Profesinio informavimo bei konsultavimo programa.					
3.3.2.	Turtinti PIT'o bazę.	Profesinio informavimo bei konsultavimo programa.					
3.3.3.	Bendradarbiauti su socialiniais partneriais.	Bendradarbiavimo su socialiniais partneriais programa.					
3.3.4.	Tobulinti klasių auklėtojų kvalifikaciją profesinio informavimo bei konsultavimo srityje.	Kvalifikacijos tobulinimo programa.					

Mokyklos prioritetams iškeltus uždavinius įgyvendinsime vadovaudamiesi:

1. Direktoriaus pavaduotojų ... mokslo metų veiklos planais.
2. Socialinės pedagogės ... veiklos planu.
3. Bibliotekos darbuotojų ...veiklos planu.
4. Inžinieriaus - programuotojo ... veiklos planu.
5. Logopedės ... veiklos planu.
6. Specialiosios pedagogės ... veiklos planu.

III. NUMATOMI REZULTATAI

1. Įgyvendintas mokyklos ... ugdymo planas.
2. Pakoreguotas mokyklos ... strateginis veiklos planas.
3. Atliktas mokyklos veiklos sričių: 1.1.6., 4.2.1., 4.2.3., 4.3.2., 4.5.1., 4.5.2. įsivertinimas.
4. Sudarytos sąlygos mokytojų kvalifikacijos tobulinimui.
5. Specialiųjų poreikių mokiniai sėkmingai integruosis mokyklos bendruomenėje.
6. Pagerės mokinių profesinis informavimas bei konsultavimas.
7. Mokyklos bendruomenės nariai nuolat įtraukiami į mokyklos veiklos planavimo įgyvendinimo procesą.
8. Vykdomas miesto, šalies ir tarptautiniai projektai.
9. Sėkmingai bendradarbiaujama su socialiniais partneriais.
10. Įvykdyta mokomųjų kabinetų apžiūra.
11. Patobulintas mokyklos interneto tinklapis.
12. Įgyvendinta sveikos mokyklos kūrimo programa.

ŽINGSNIAI LINK VEIKSMINGO PLANAVIMO. Švietimo veiklos planavimo rekomendacijos

Nacionalinė mokyklų vertinimo agentūra ©

Maketuotoja – Jūratė Dusevičiūtė.

Spausdino UAB „Baltijos kopija“, Kareivių g. 13B, LT-09109 Vilnius, www.kopija.lt 2010 m. Užsakymo Nr. 11789. Tiražas 2 000 egz.